

四国八十八ヶ所  
霊場御詠歌

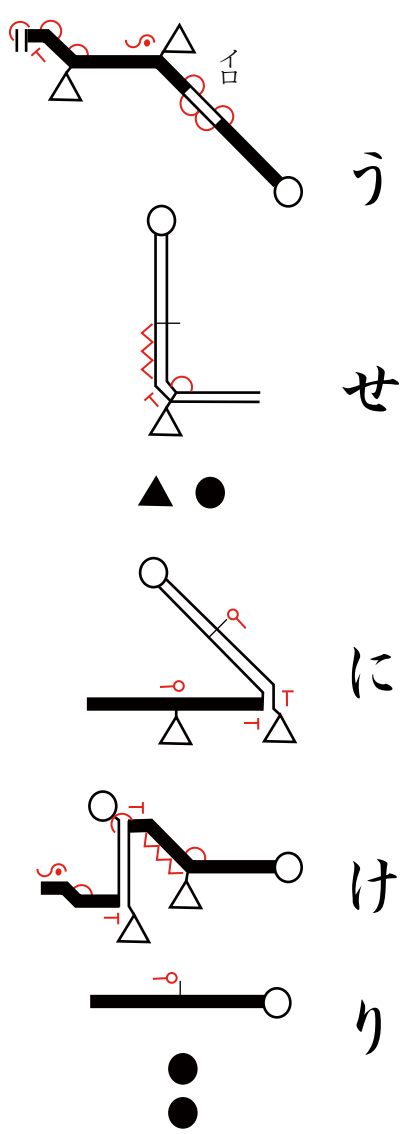

第一番 靈山寺りょうぜんじ

本尊 釈迦如来  
 真言 のうまく さんまんだ ぼだなんばく

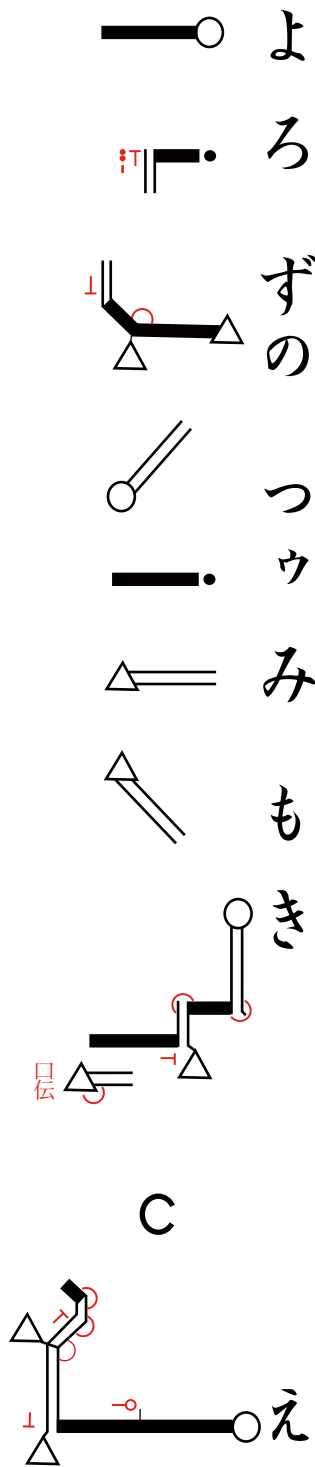
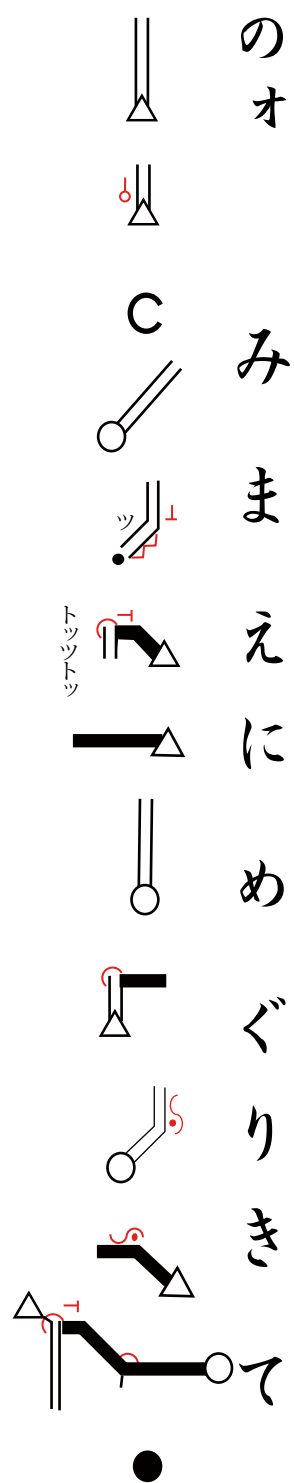
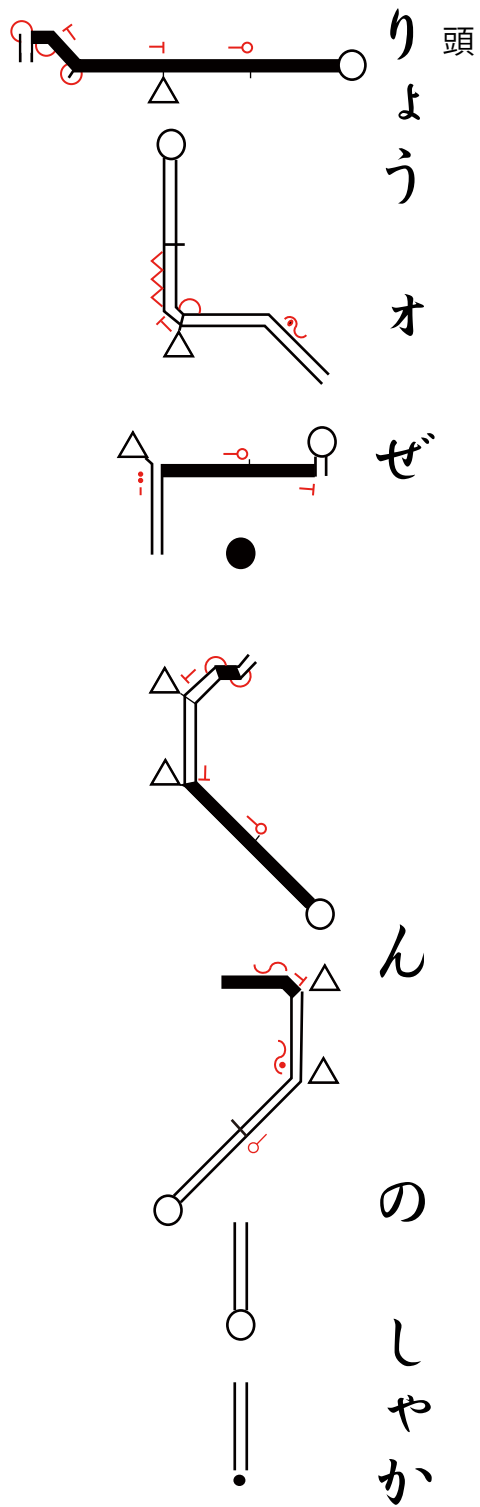

靈山の 釈迦のみまえに 巡り来て 万の罪も 消え失せにけり

第二番 極楽寺ごくらくじ

本尊 阿弥陀如来

真言 おん あみりた ていせい からうん

助

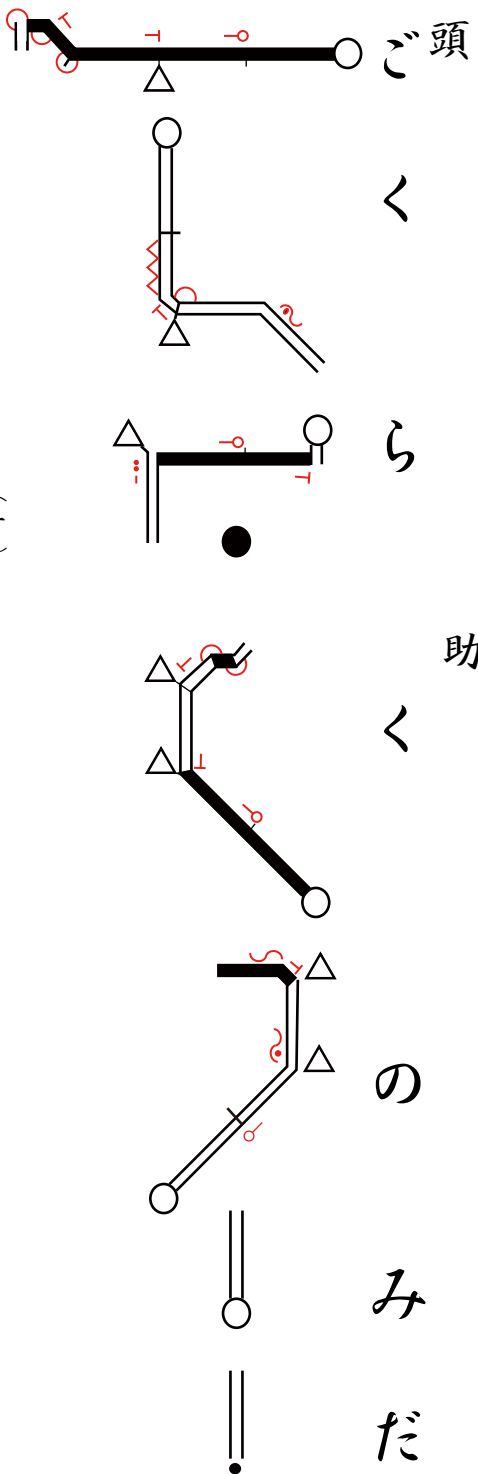

の オ じょう (オ) ど へ ゆ き た く ば

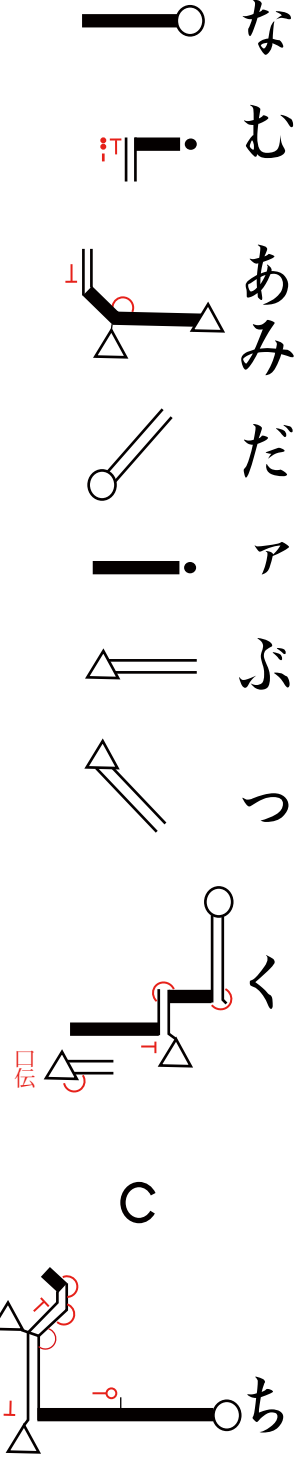
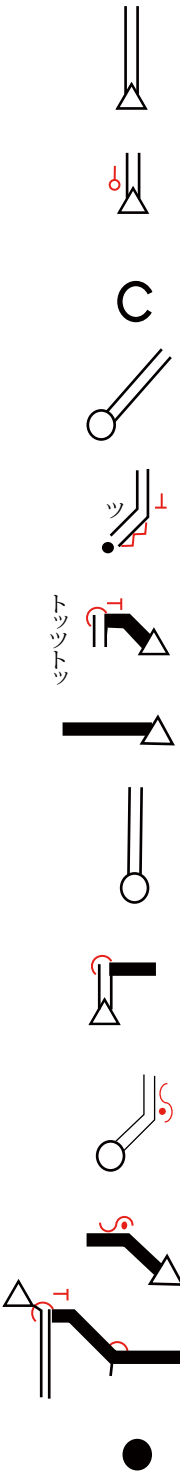

ぐ せ に せ よ

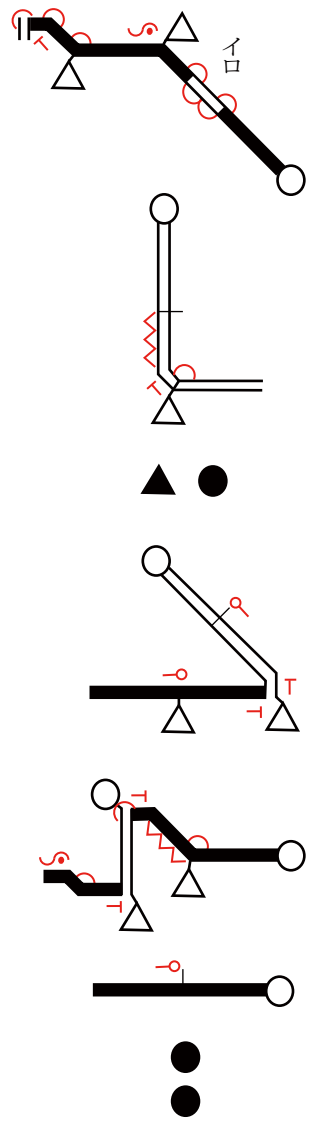

極楽の 弥陀の 浄土へ ゆきたくば 南無阿弥陀仏 口ぐせにせよ

第三番 金泉寺 こんせんじ

本尊 釈迦如来

真言 のうまく さんまんだ ぼだなんばく

助

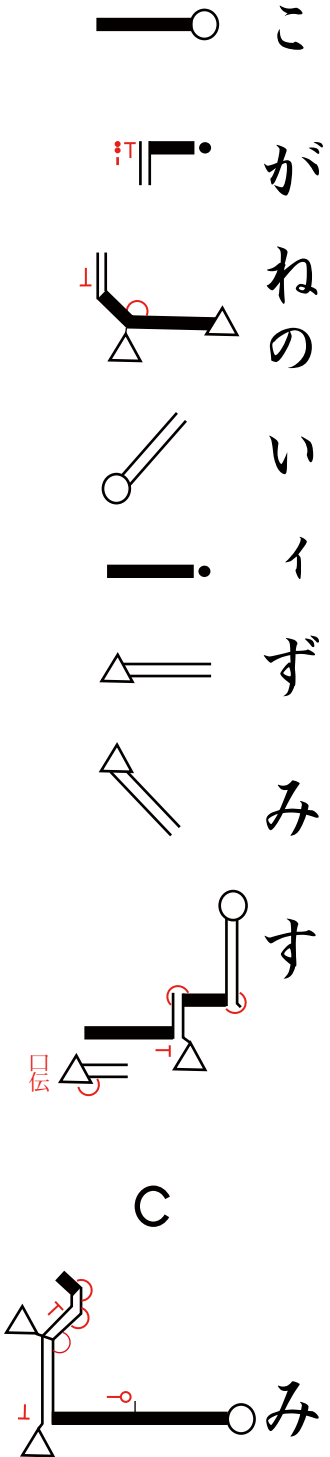
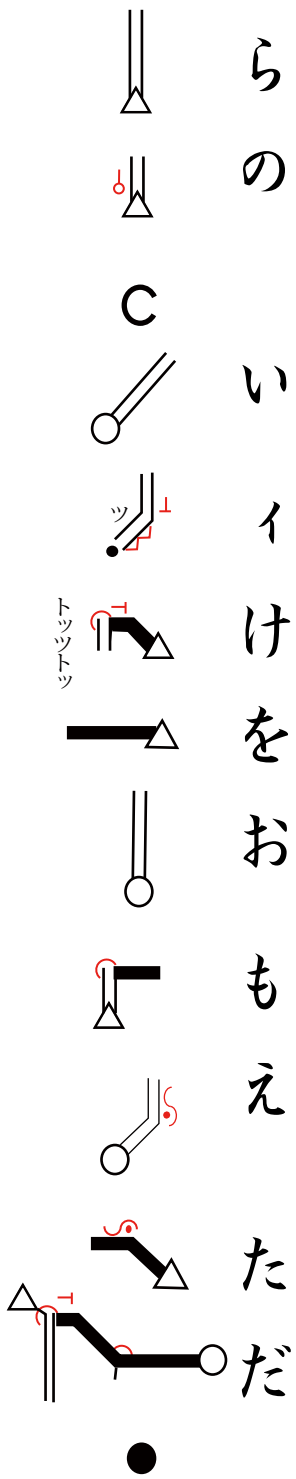
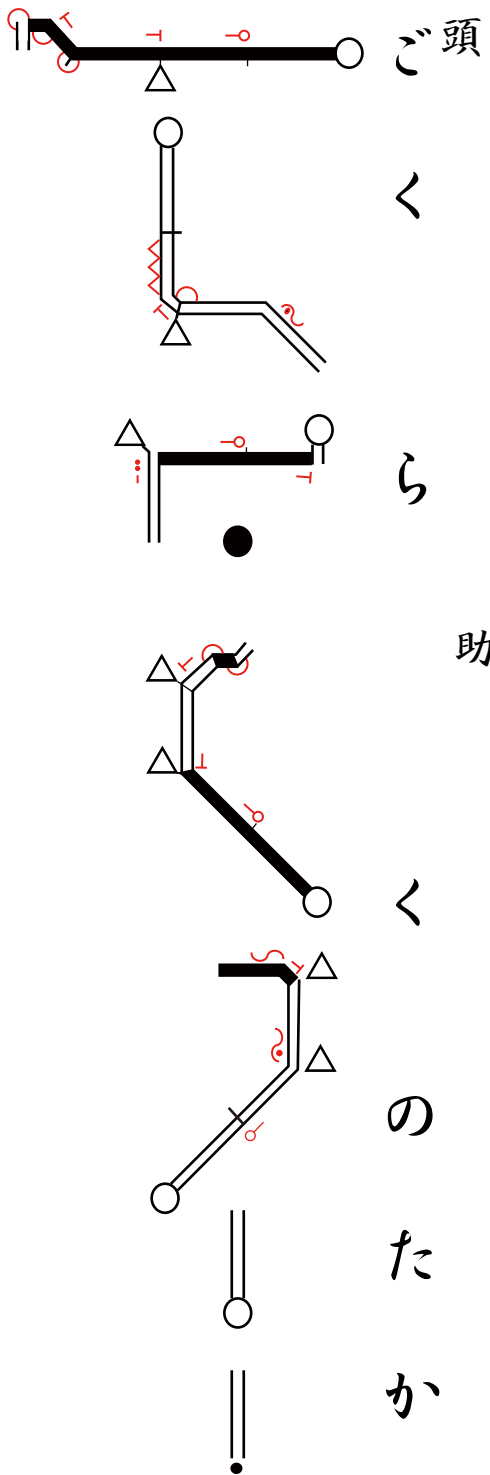

た た え た る

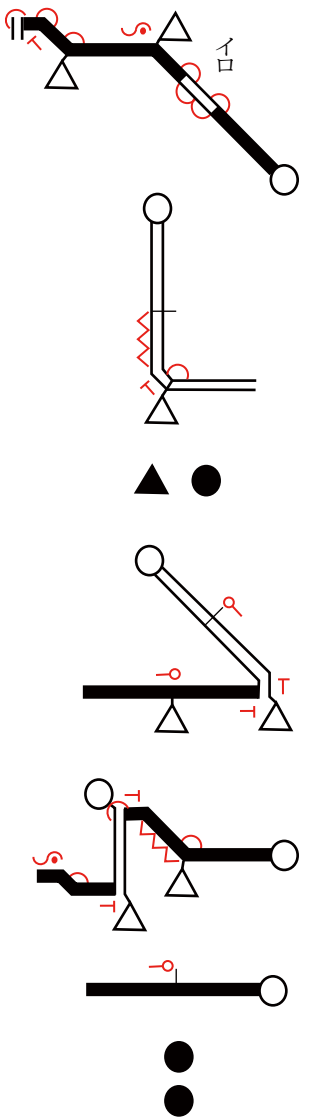

極楽の宝の池を 思えただ こがねの泉 澄みたたえたる



第四番 だい にちじ 大日寺

本尊 大日如来

真言 おん あびらうんけん ばざら だとばん

頭ながむれ 助 ばつき

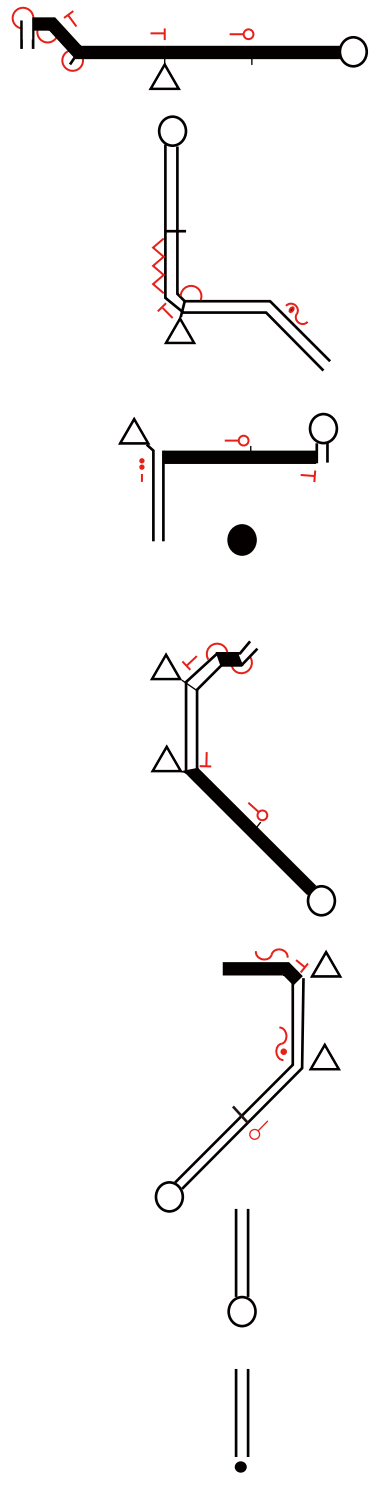

しろ たアえのよわなれや

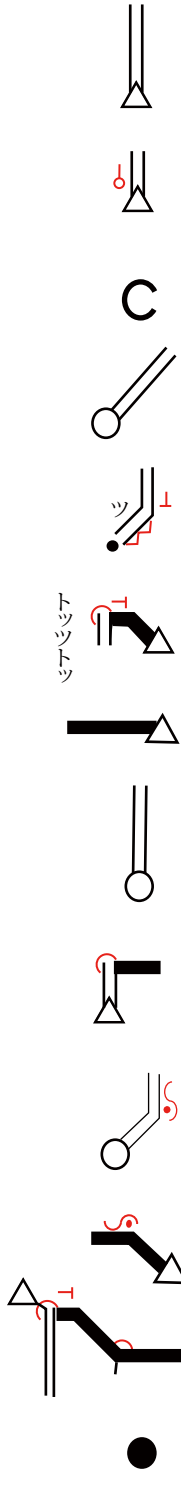

ただくろだアににすみ

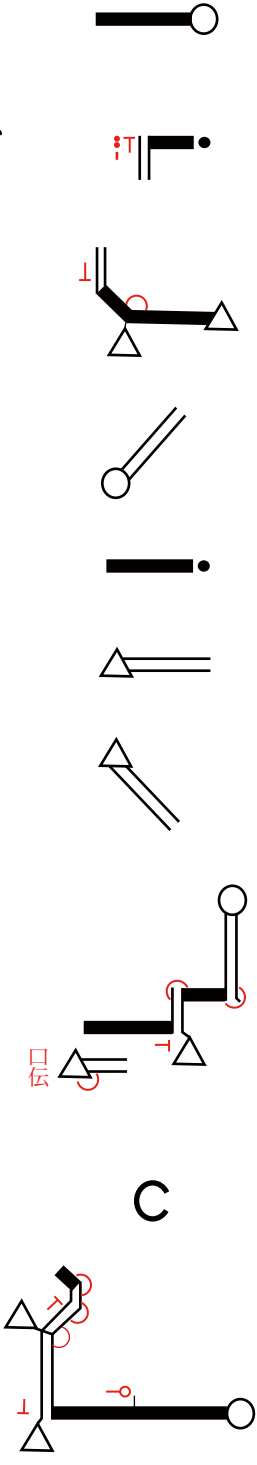

ぞめ の ぞで

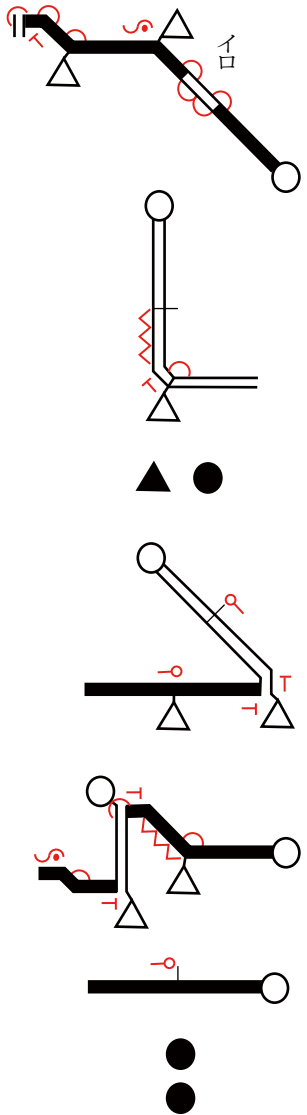

ながむれば 月しろたえの 夜半なれや ただ黒谷に 墨染めの袖

第五番 地蔵寺  
 本尊 勝軍地蔵菩薩  
 真言 おん かかかび さんまえい そわか

頭  
 ろくど  
 うのう  
 (オ)

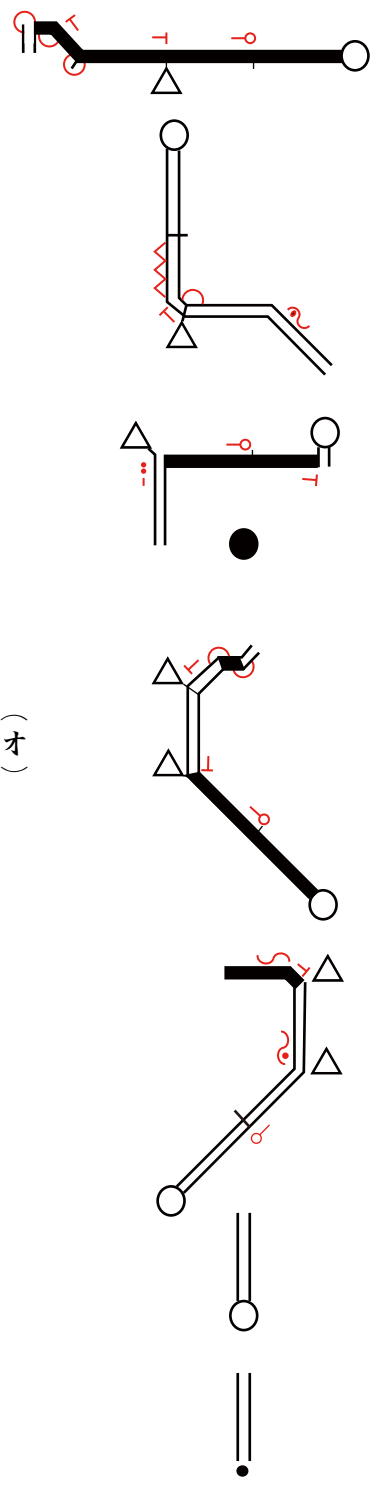

けのじイぞうだいぼさつ

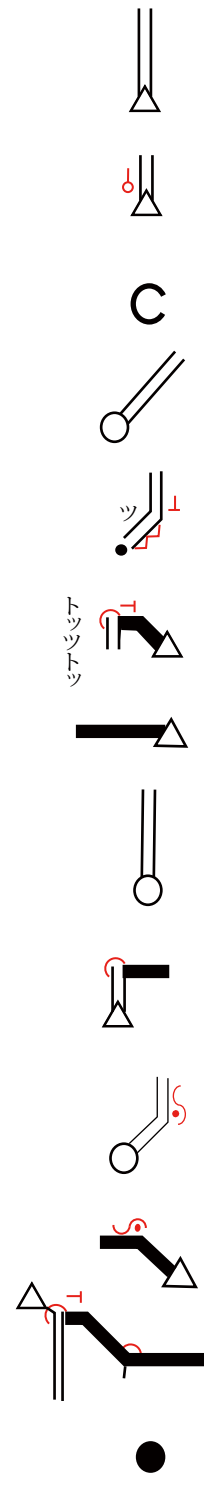

みちびきたアマえこの

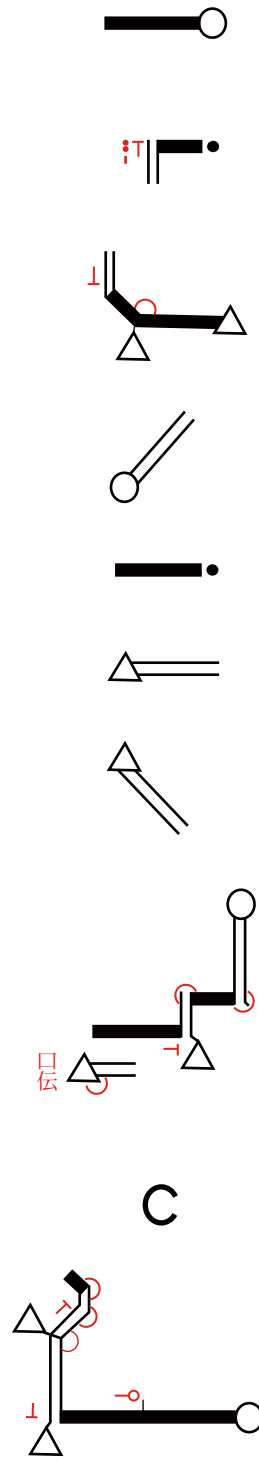

よのちのよ

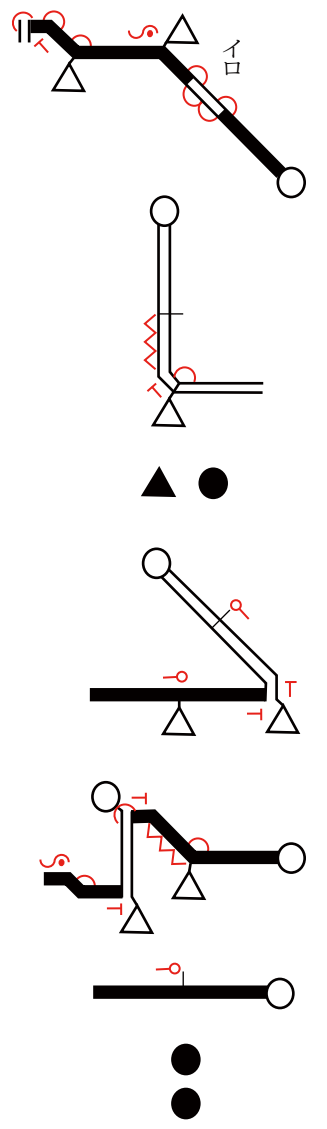

六道の 能化の地蔵 大菩薩 導き給え この世のちの世

第六番 安楽寺 あんらくじ  
 本尊 薬師如来

真言 おん ころころ せんだり まとうぎ そわか

頭 かり の の 助 よ に ち ぎよ

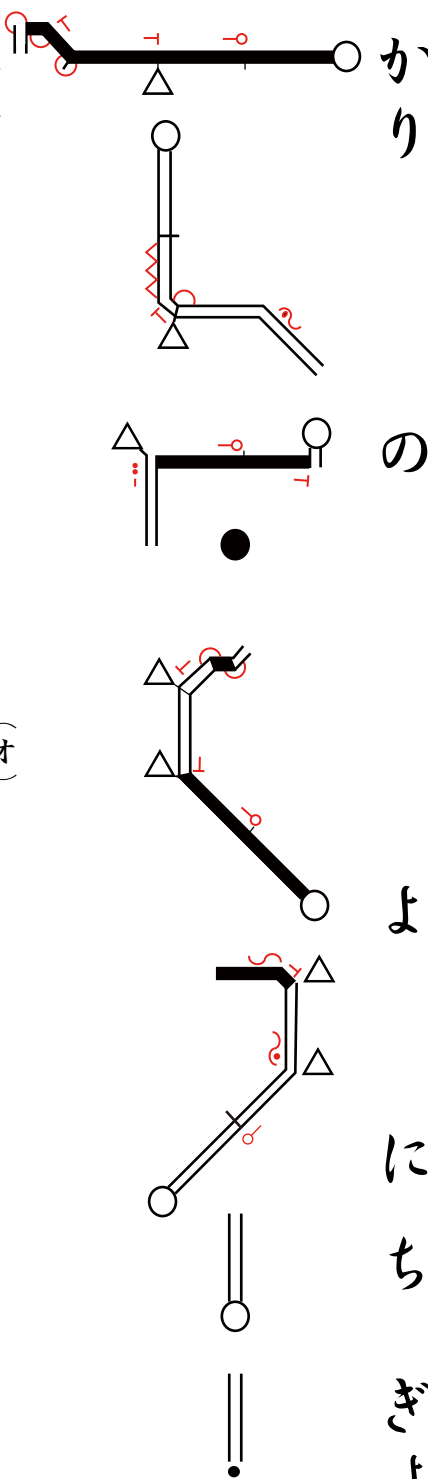

う(オ) オ あらそう(オ) む やく なり

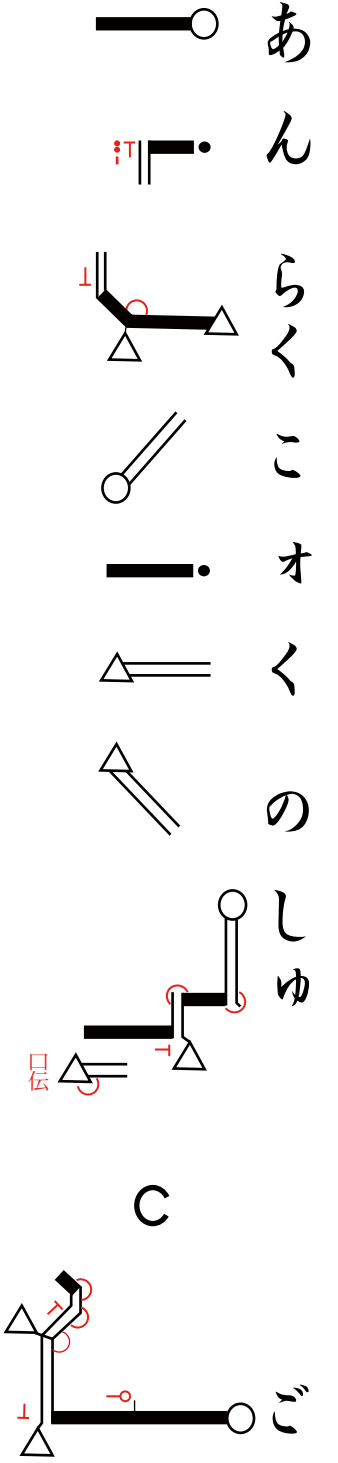
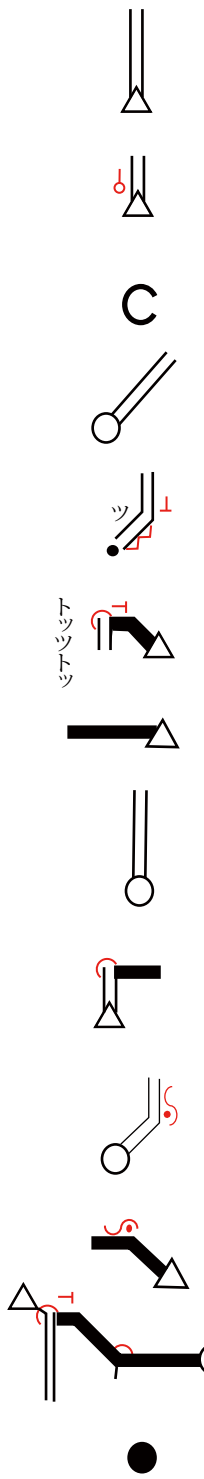

あ ら く こ オ く の し ゅ ごと

を の ぞ め よ

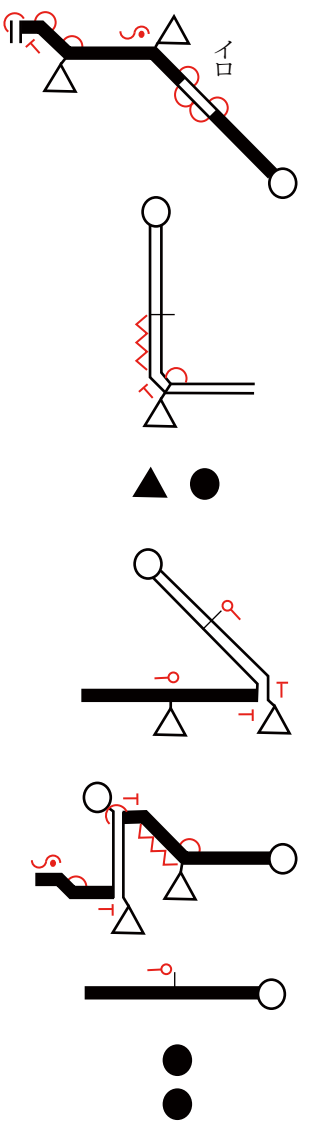

仮の世に 知行争う 無益なり 安楽国の 守護をのぞめよ

第七番 十楽寺 じゅうらくじ

本尊 阿弥陀如来

真言 おん あみりた ていせい からうん

頭

にん

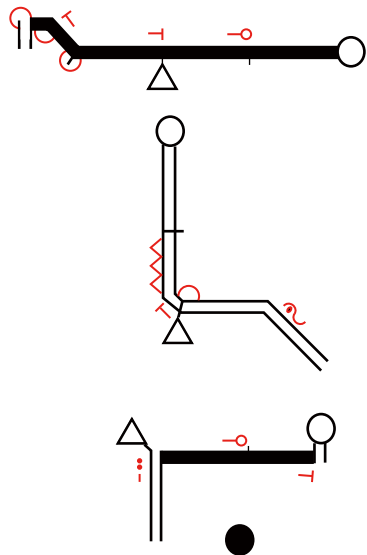

げ

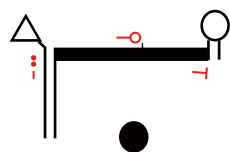

助

ん

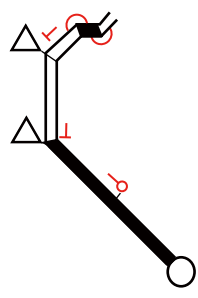

の

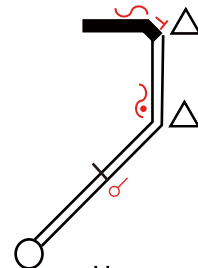

は

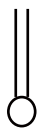

つ (ア)

く を は ア や く は な れ な ば

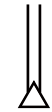

を



C



ア



や

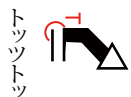

く

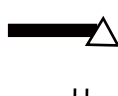

は



な



れ



な



ば

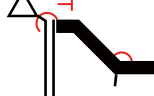

い た らん か ア た は く ぼ



た



らん

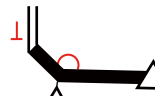

か



ア



た

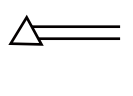

は



く



C



ぼ



ん じゅ う ら く

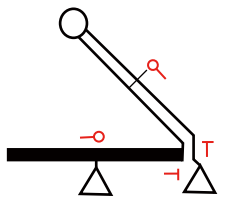
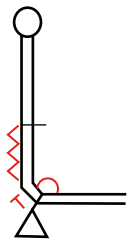
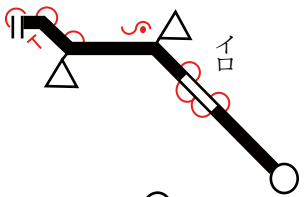

う

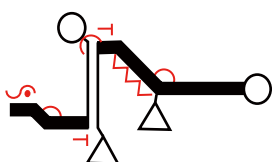

ら

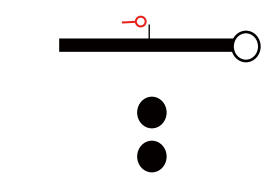

く

人間の 八苦を早く 離れなば 到らん方は 九品十楽



第八番 熊谷寺

くまだにじ

本尊 千手観世音菩薩

真言 おん ばざら たらま きりく

頭 助 と り み ず

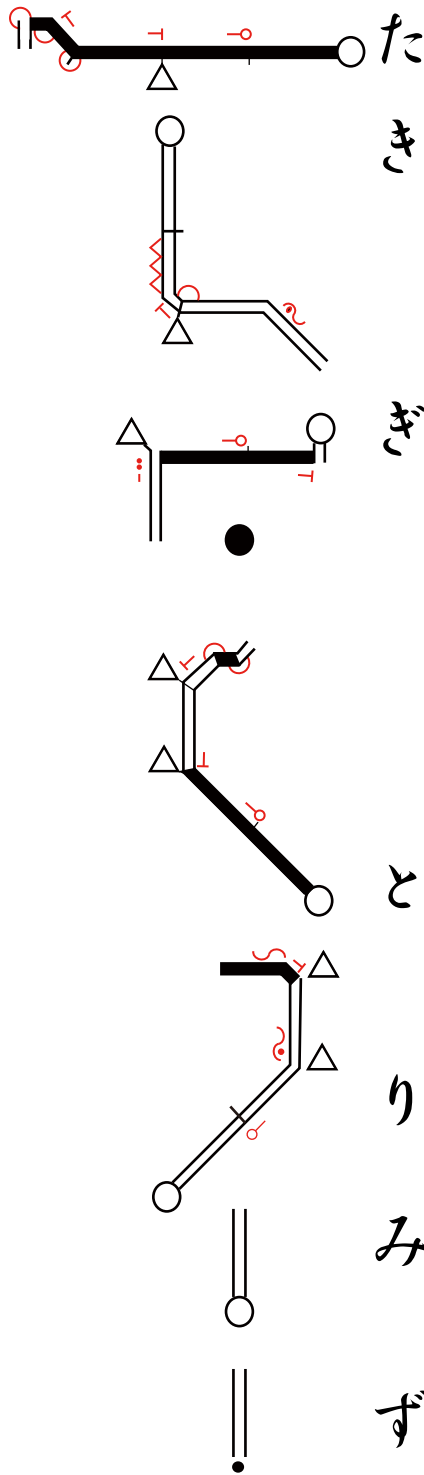

く ま た ア に の て ら に き て

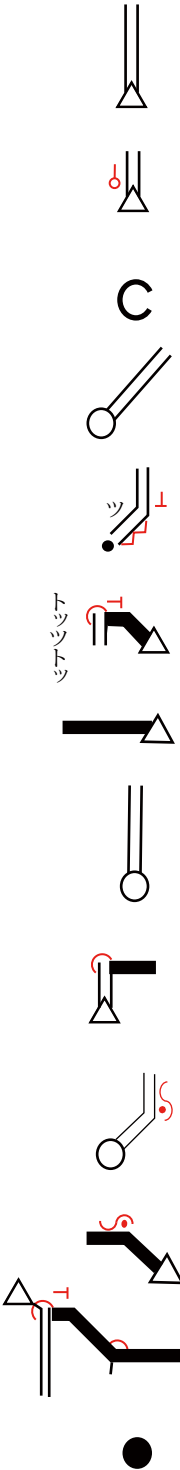

なんぎょうすウるものち (オ)

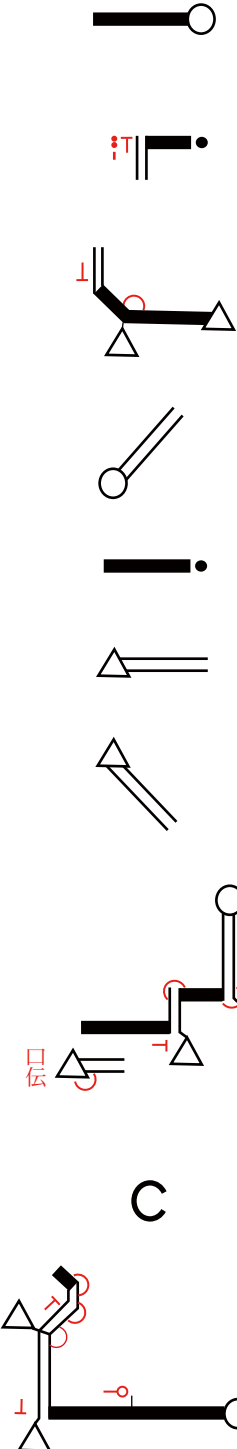

のよ のた め

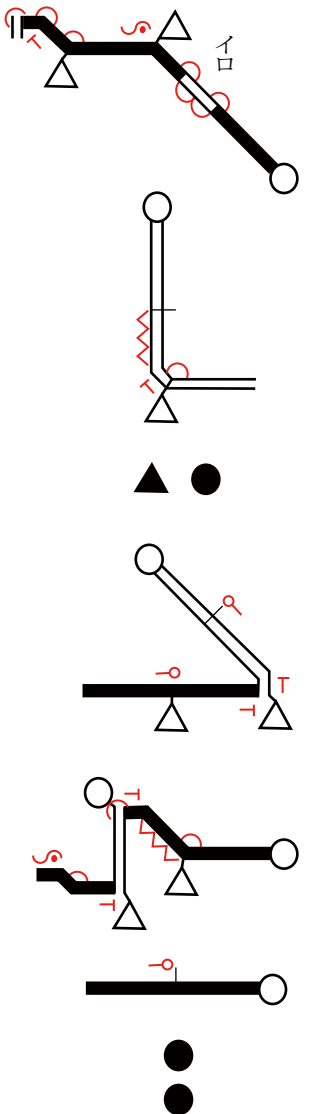

たきぎとり 水熊谷の寺に来て 難行するも 後の世のため

第九番 法輪寺  
 本尊 釈迦如来

真言のうまくさんまんだ ぼだなんばく

助

頭 だい  
 い  
 じょ  
 う(オ)  
 の  
 ひ  
 ぼ

も  
 と  
 オ  
 が  
 も  
 ひ  
 る  
 が  
 え  
 し

て  
 ん  
 ぼ  
 う(オ)  
 り  
 イ  
 ん  
 の  
 え  
 ん

と  
 こ  
 そ  
 き  
 け

大乘の誹謗も科もひるがえし 転法輪の縁とこそきけ

第十番 切幡寺きりはたじ  
 本尊 千手観世音菩薩  
 真言 おん ばざら たらま きりく

頭

助

ん

を

た

だ

く

し

よ

き

り

は

た

じ

わ

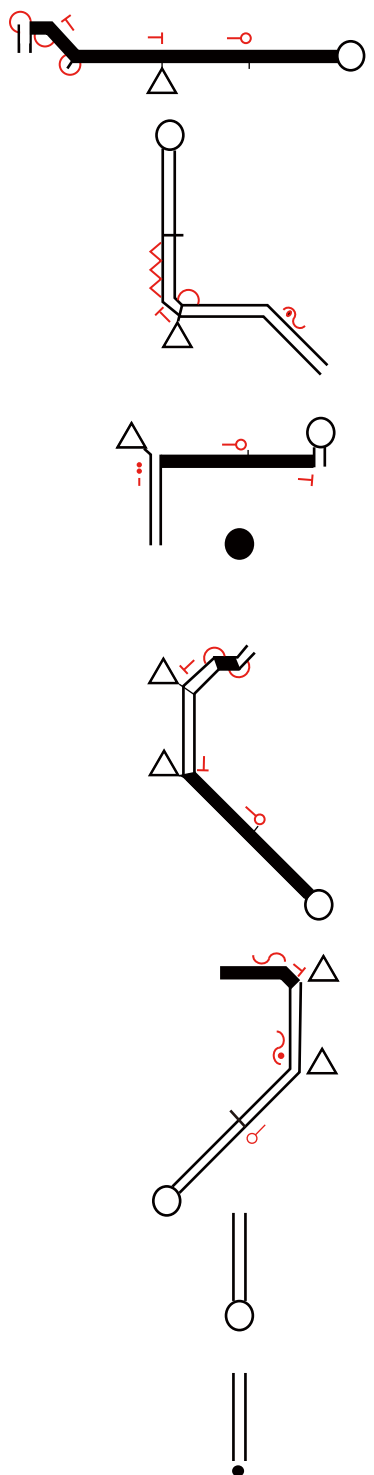

ひとりすウじにきりはたじ

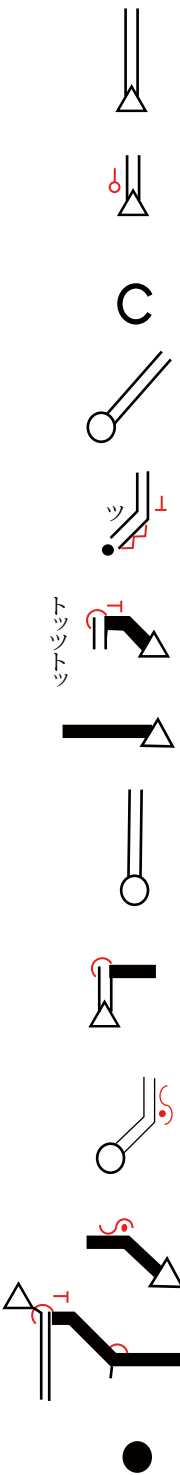

のちのよまでのさわ

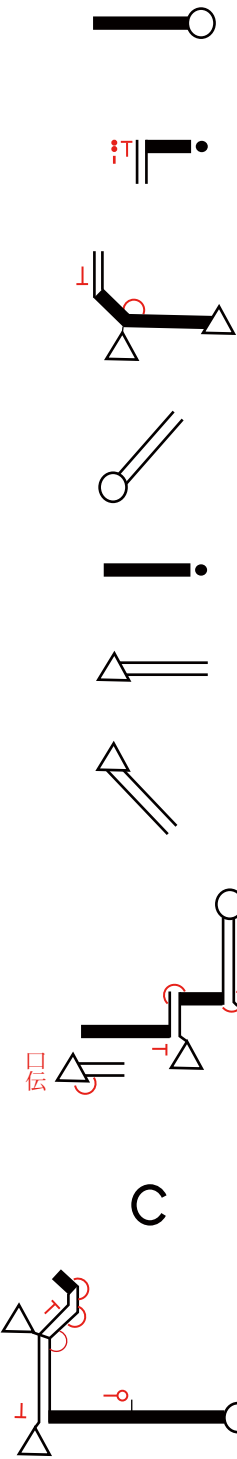

りとなぞなる

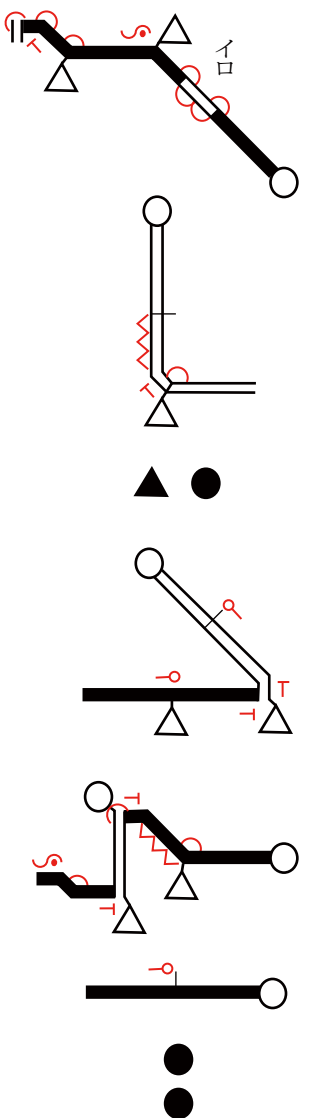

欲心をただ一筋に切幡寺後の世までの障りとぞなる

第十一番 藤井寺 ふじいでら  
 本尊 薬師如来

真言 おんころころせんたりまとうぎそわか

頭  
 い  
 ろ  
 も  
 か 助  
 も  
 む  
 ひ

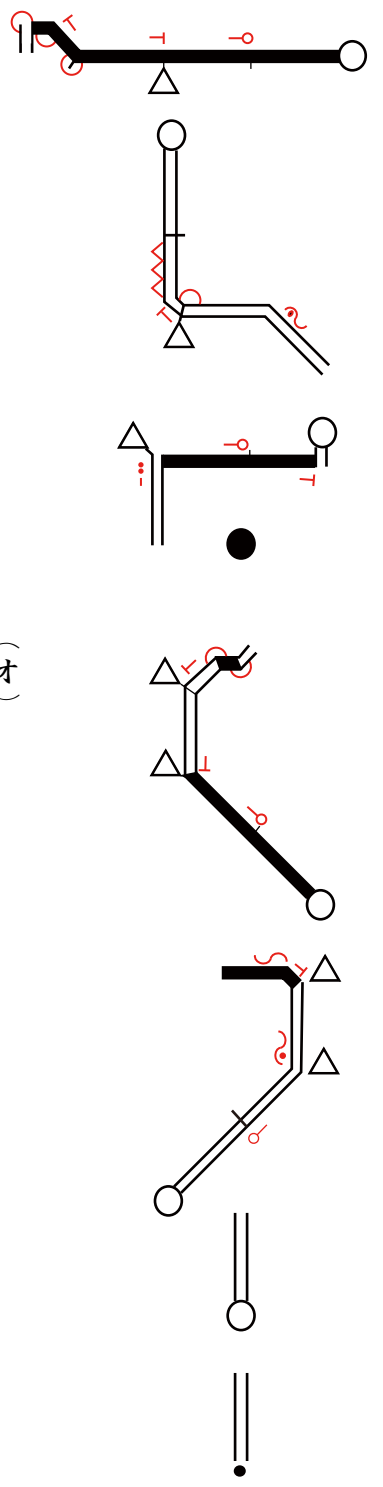

ちゅう  
 ど  
 オ  
 う(オ)  
 の  
 ふ  
 じ  
 い  
 づ  
 たら

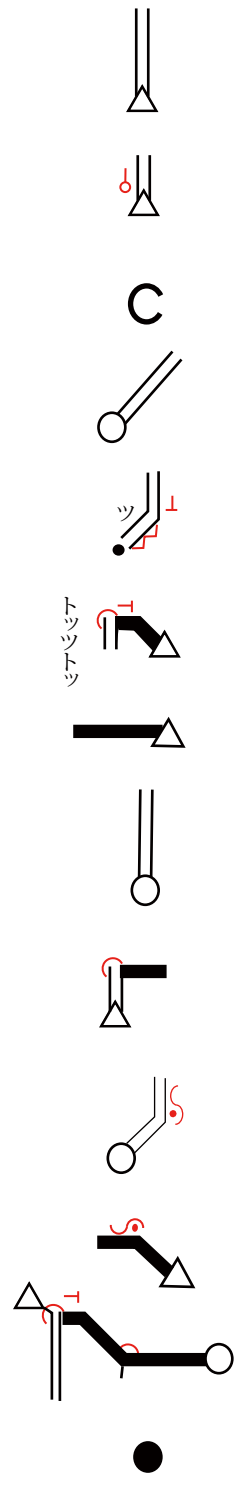

し  
 ん  
 に  
 よ  
 の  
 な  
 ア  
 み  
 の  
 た  
 た

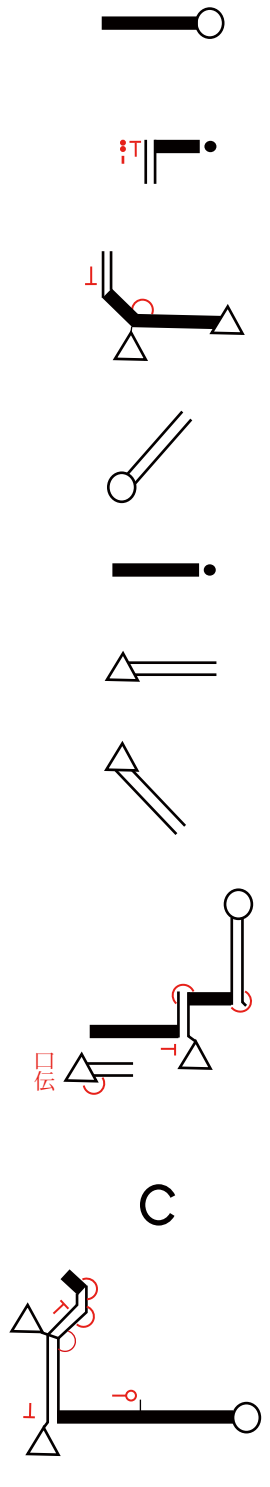

ぬ  
 ひ  
 も  
 な  
 し

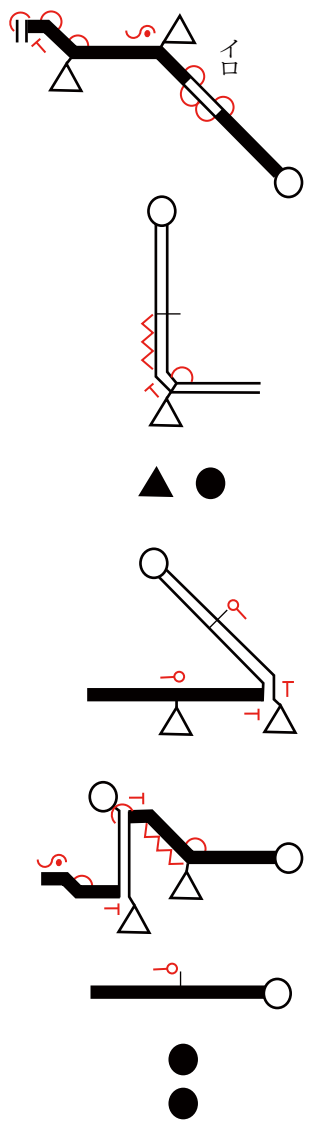

色も香も  
 無比中道の  
 藤井寺  
 真如の波の  
 たたぬ日も無し



第十二番 焼山寺 しょうさんじ

本尊 虚空蔵菩薩

真言 のうぼう あきやしや きやらばや おん

ありきや まりぼり そわか  
助

よ を お も

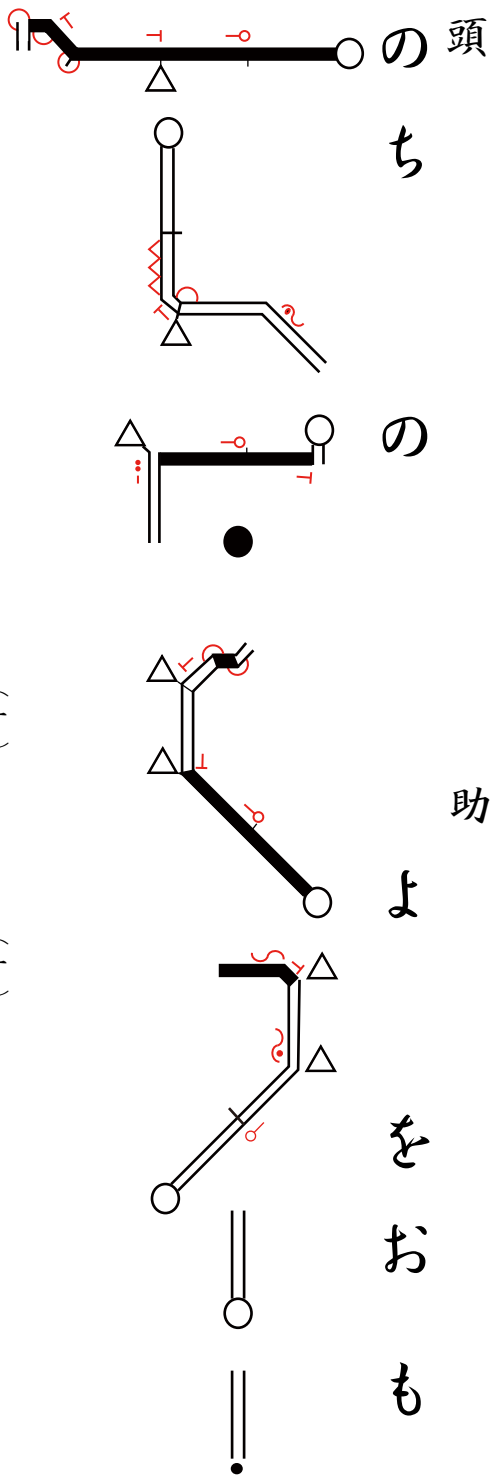

え ば く ウぎようしよ う さ さん じ

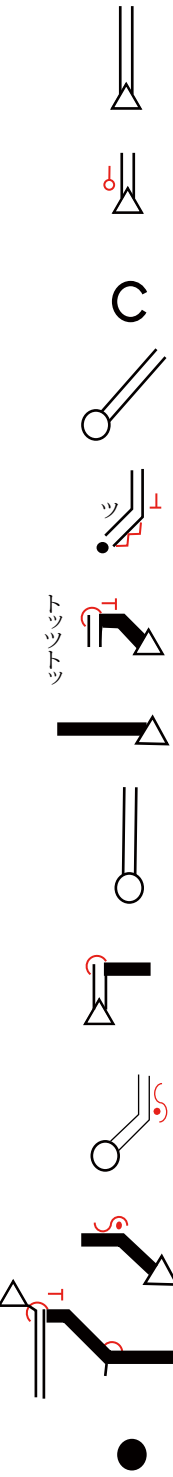

し ず や さ ん ず の な ん

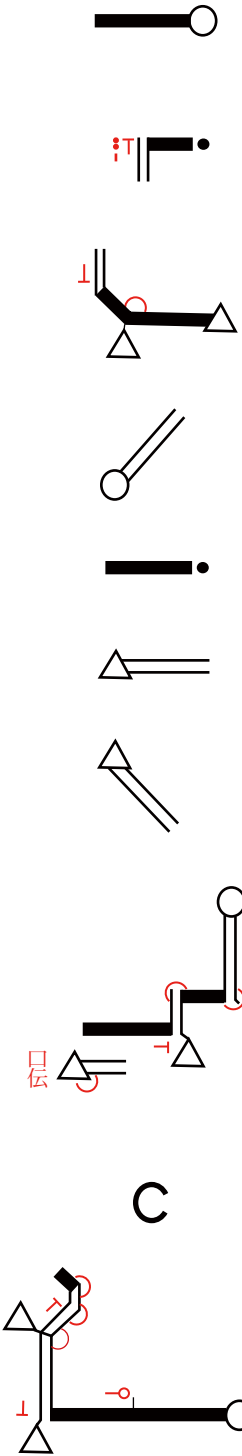

しよ あ り と も

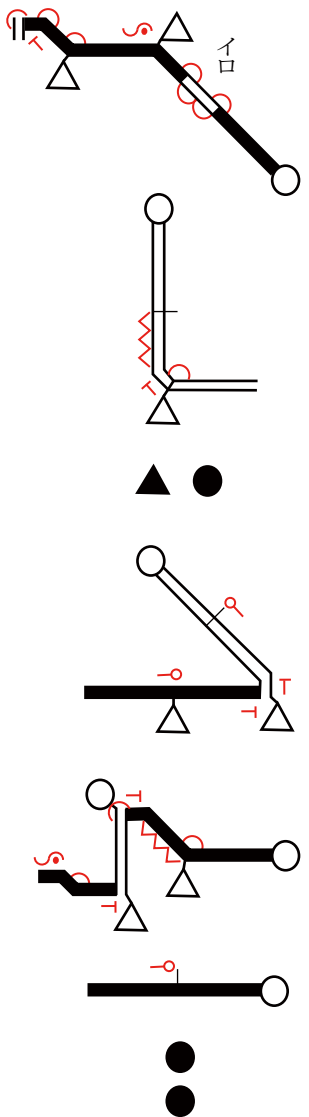

後の世を 思えば苦行 焼山寺 死出や 三途の 難所ありとも

本尊 十一面観世音菩薩  
 第十三番 大日寺 だいにちじ  
 真言 おん まかきやろにきや

そわか

頭 あわ の 助

く に い ち

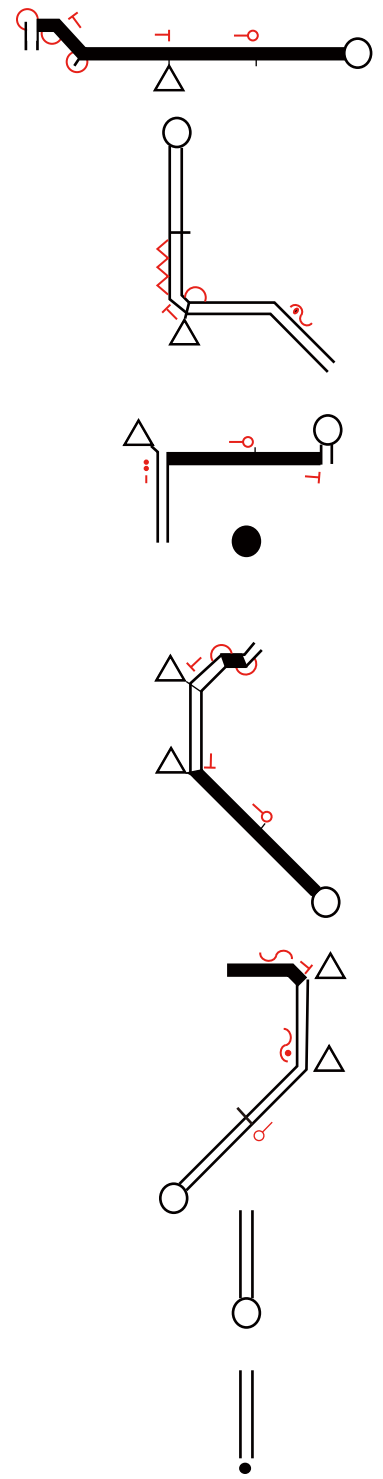

の オ み や と は ゆ う だ す き

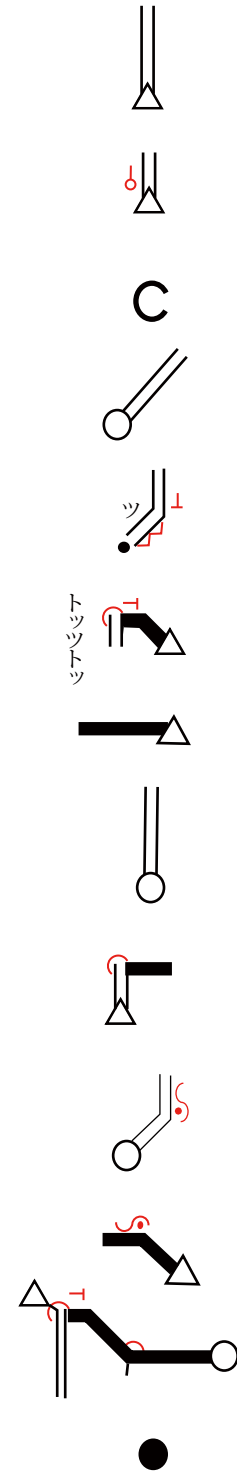

か け て た の め や こ の

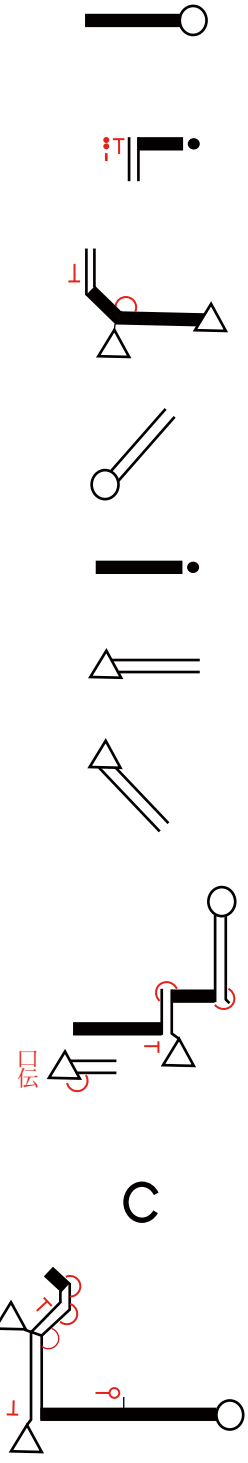

よ の ち の よ

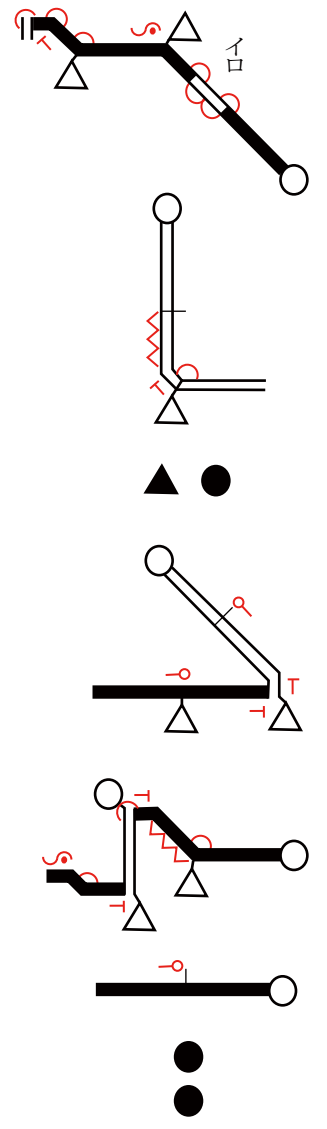

阿波の国一の宮とはゆうだすきかけて頼めやこの世のちの世

第十四番 常楽寺 じょうらくじ

本尊 弥勒菩薩

真言 おん まいたれいや そわか

頭 じょう 助 く の き し

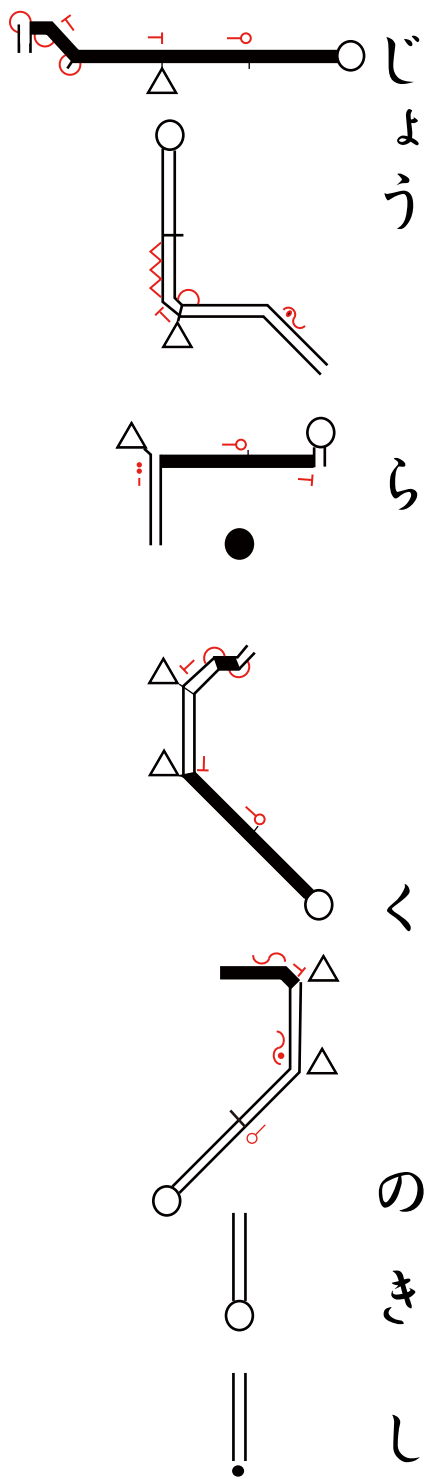

には いい つかいたらまし

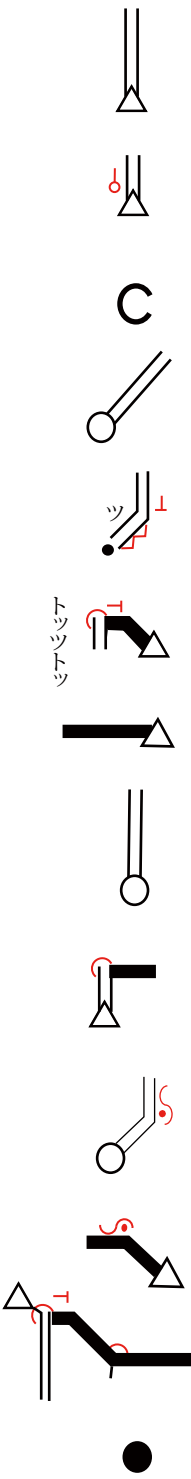

ぐ ぜ い の ふ ウ ね に の り

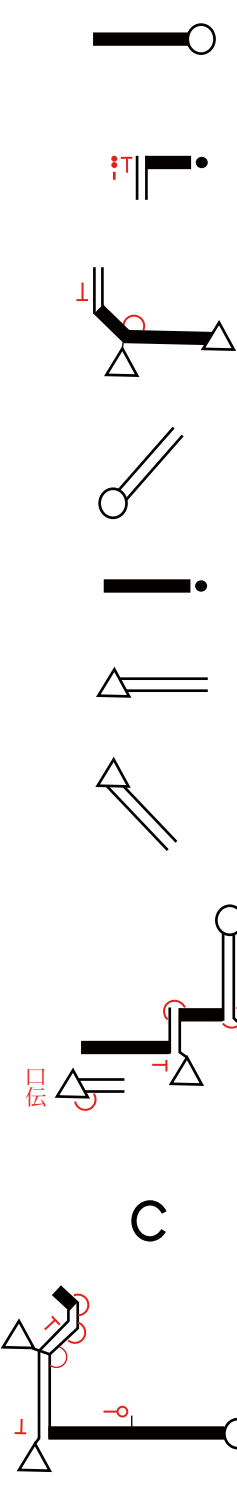

お ぐ れ ず ば

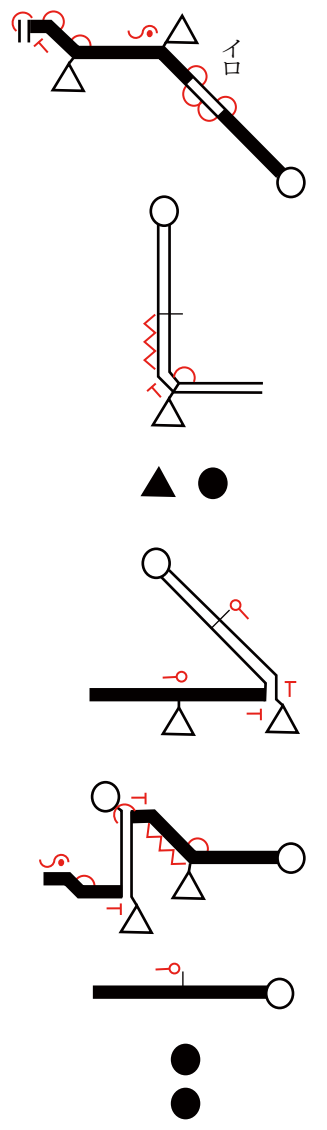

常楽の岸にはいつか 到らまし 弘誓の船に 乗りおくれずば

第十五番 国分寺 こくぶんじ

本尊 薬師如来

真言 おんころころせんたりまとうぎそわか

頭 うすくこくわけ 助

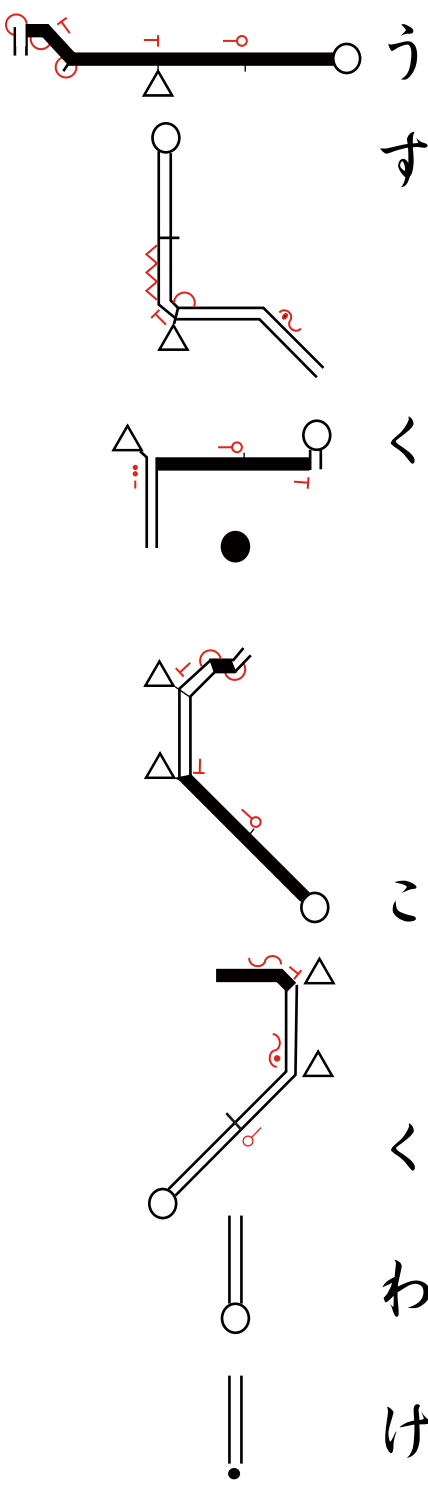

わけいいろをそめぬれば

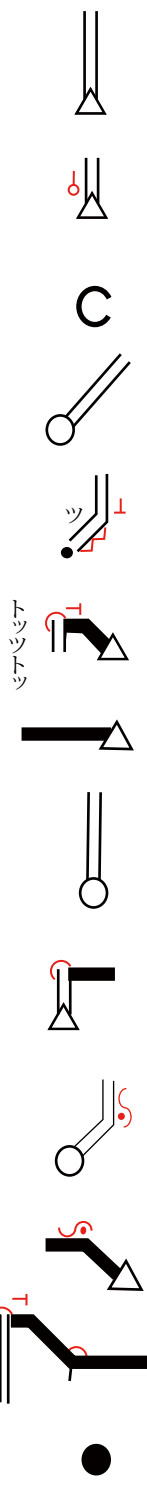

るてんしょうじ(オ)のあき

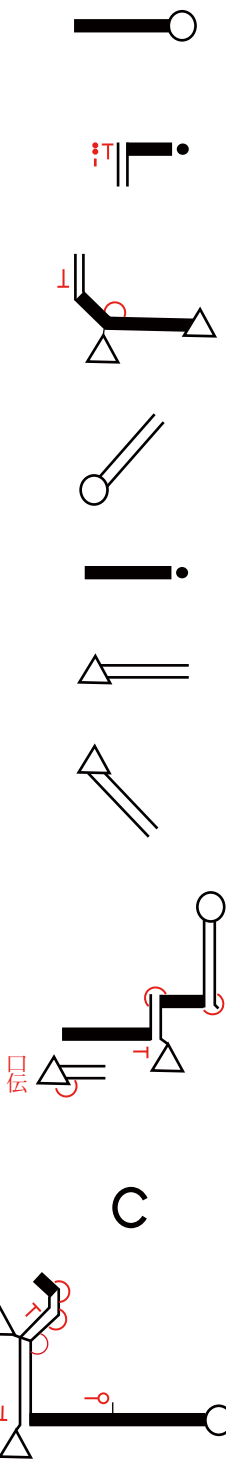

のもみじば

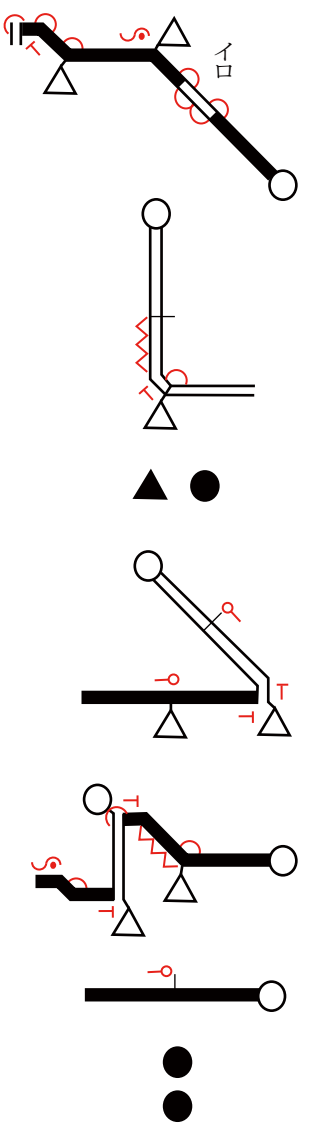

薄く濃くわけわけ色を染めぬれば流転生死の秋のみみじば



第十六番 観音寺 かんのんじ  
 本尊 千手観世音菩薩  
 真言 おん ばざら たらま きりく

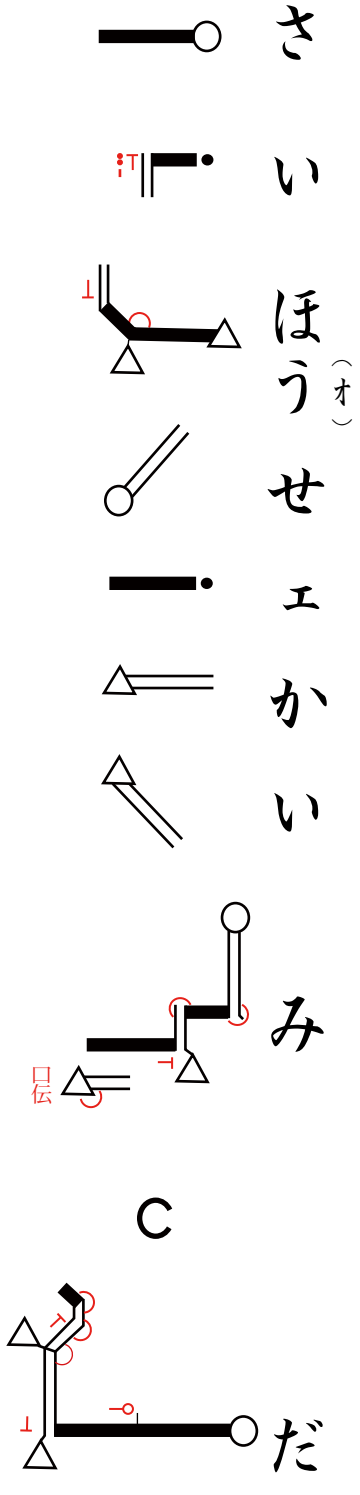
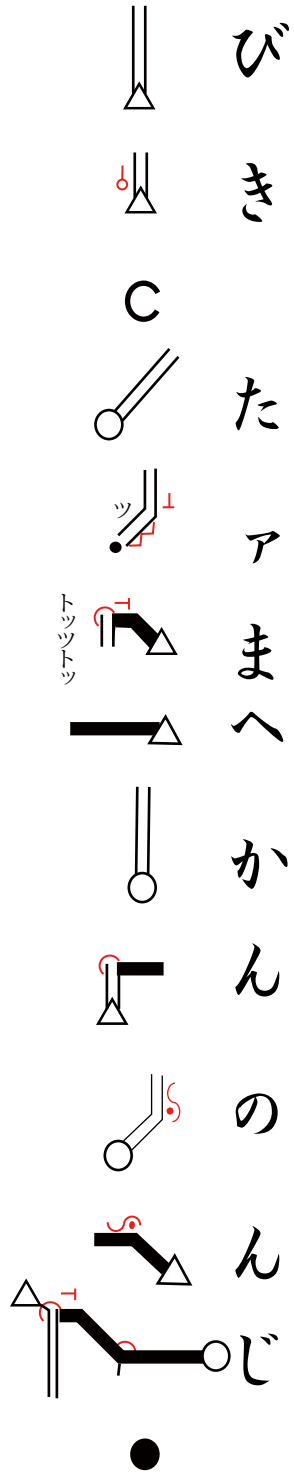
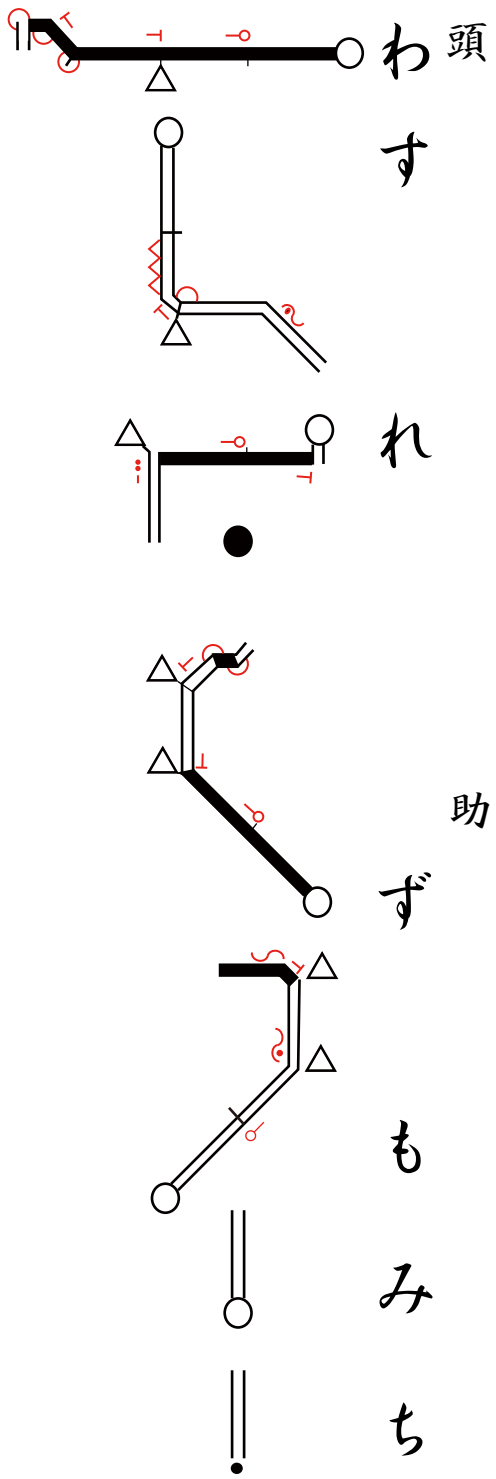

の じよ う (オ) ど へ

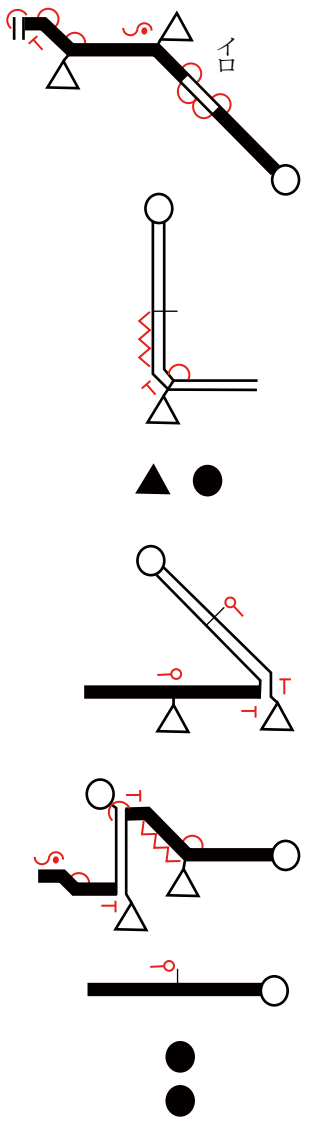

忘れずも導き給え 観音寺 西方世界 弥陀の浄土へ

第十七番 井戸寺  
 本尊 七仏薬師如来  
 真言 おん ころころ せんたり まとうぎ そわか

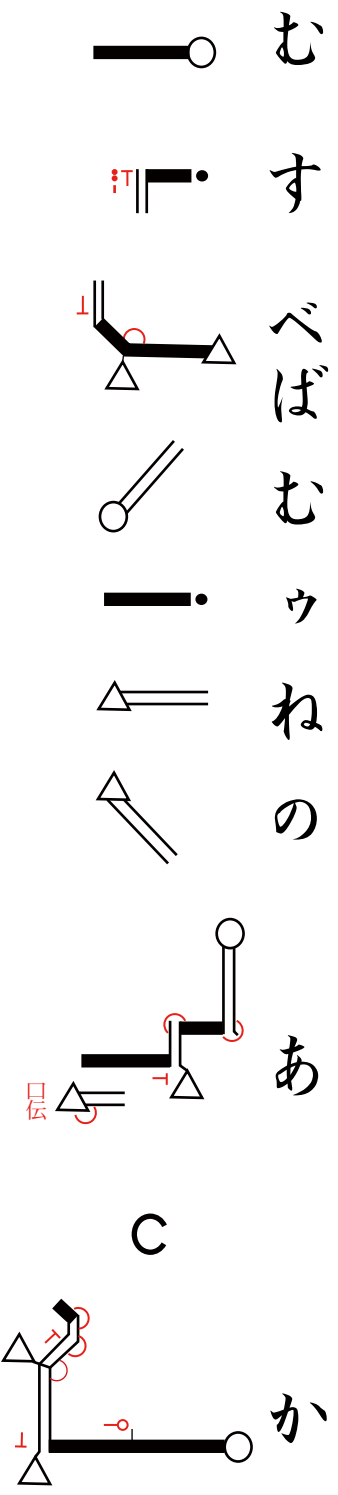
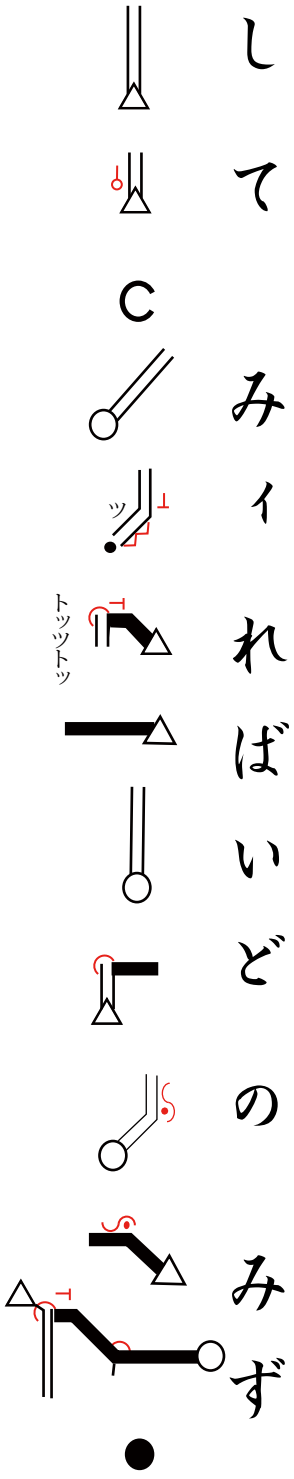
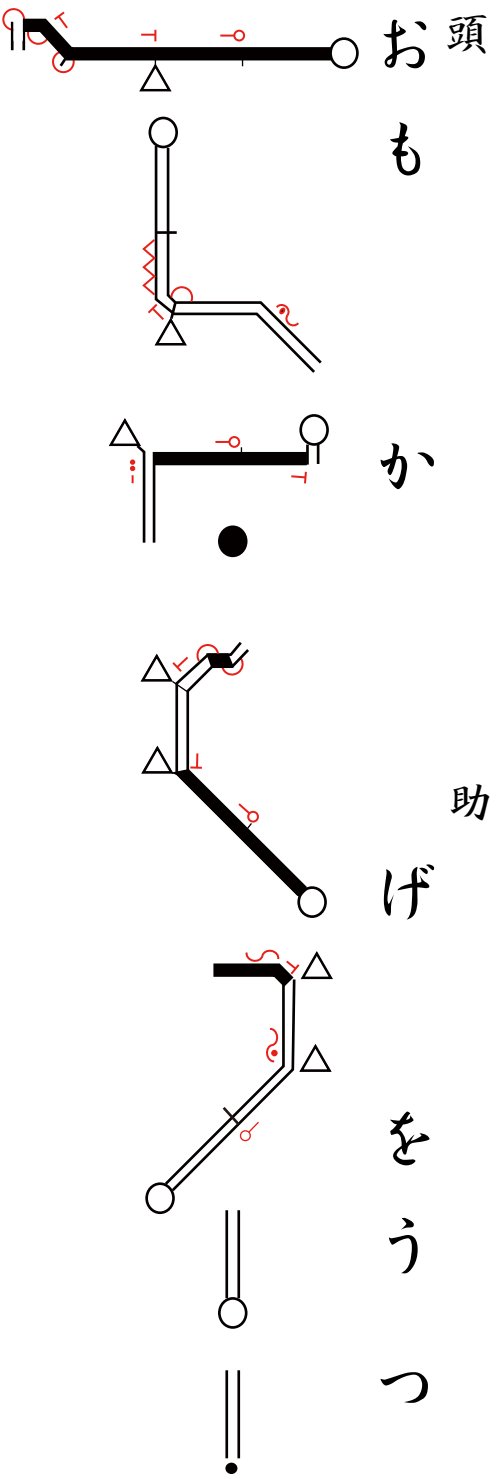

やおちなん

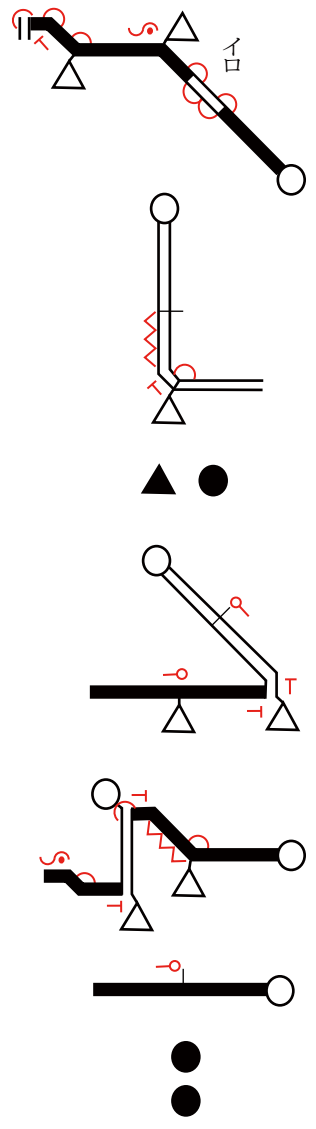

面影を映してみれば井戸の水むすべば胸の垢や落ちなん

第十八番 思山寺 おんざんじ

本尊 薬師如来

真言 おん ころころ せんたり まとうぎ そわか

助

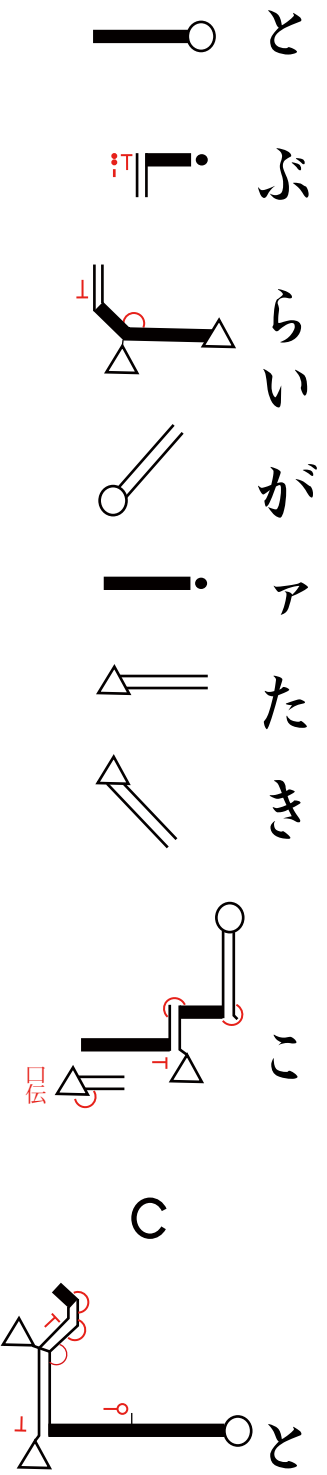
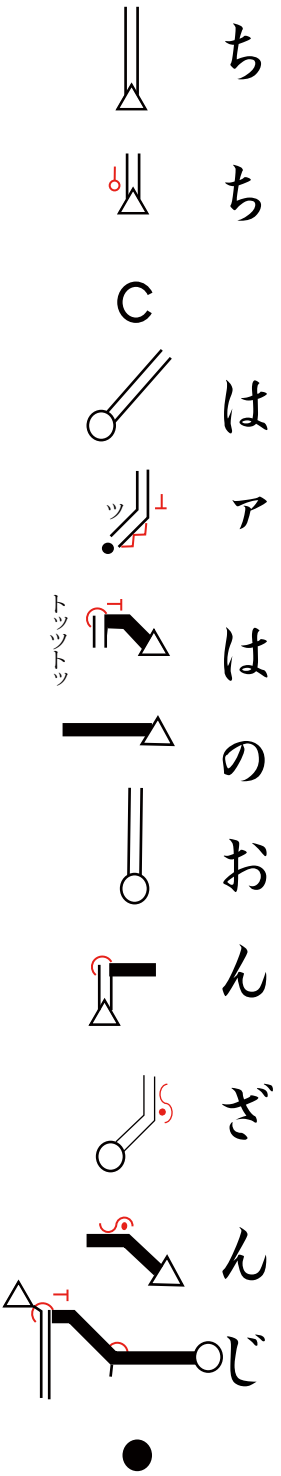
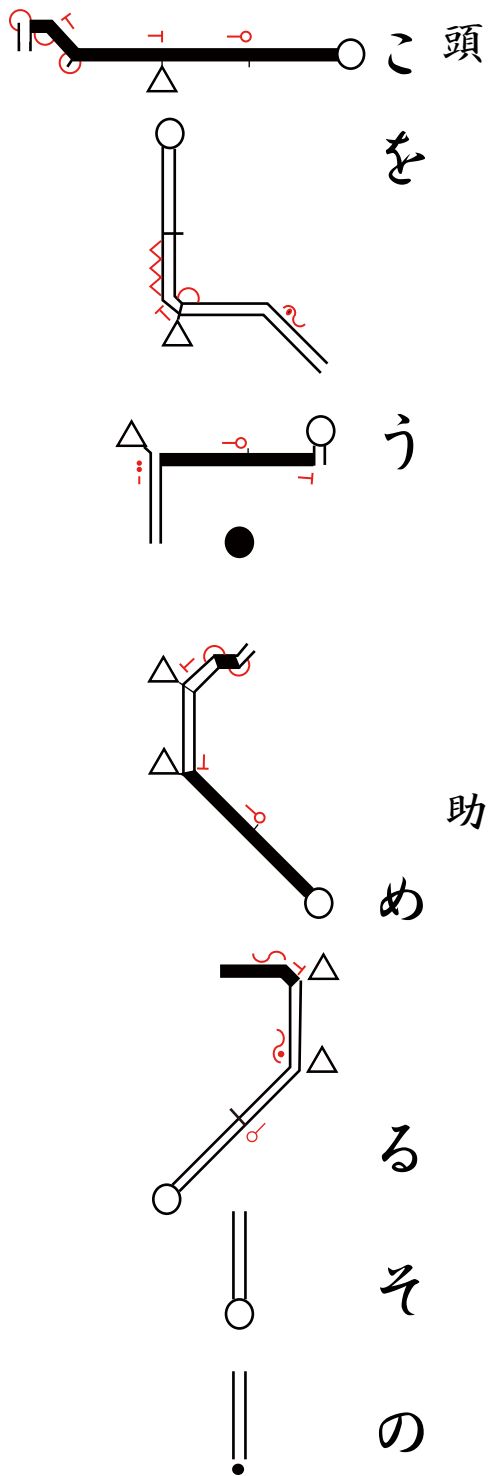

は  
あ  
ら  
じ  
な

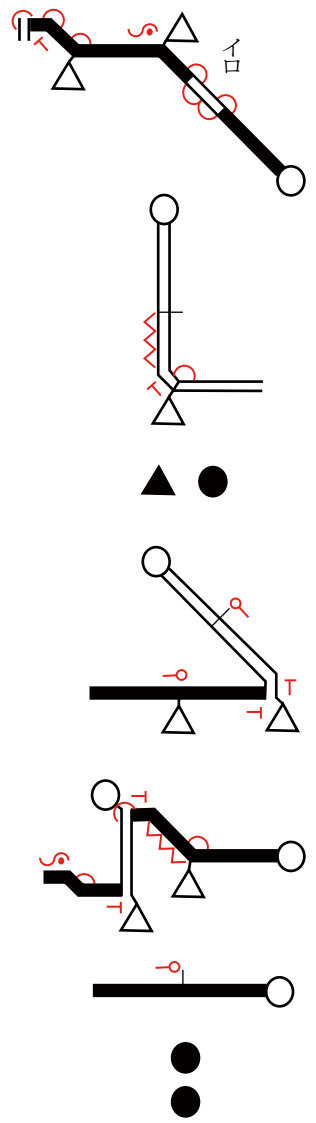

子  
を  
産  
め  
る  
そ  
の  
父  
母  
の  
思  
山  
寺  
と  
ぶ  
ら  
ひ  
が  
た  
き  
こ  
と  
は  
あ  
ら  
じ  
な

第十九番 立江寺 たつえじ  
 本尊 延命地藏菩薩  
 真言 おん かかかび さんまえい そわか

助

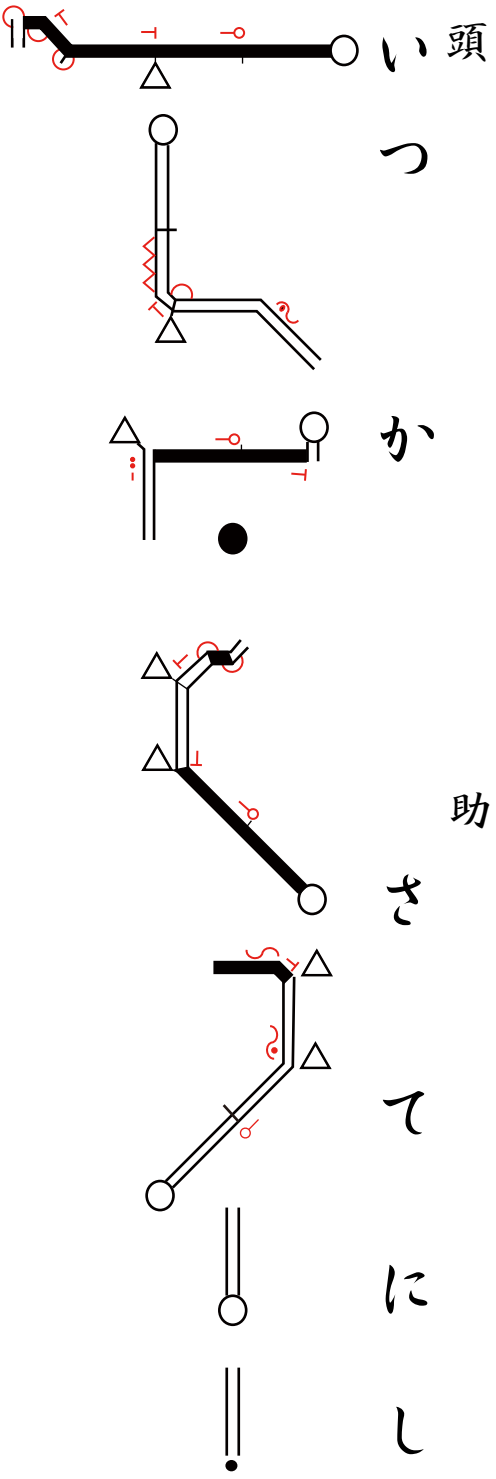

頭の  
 つ  
 か  
 さ  
 て  
 に  
 し

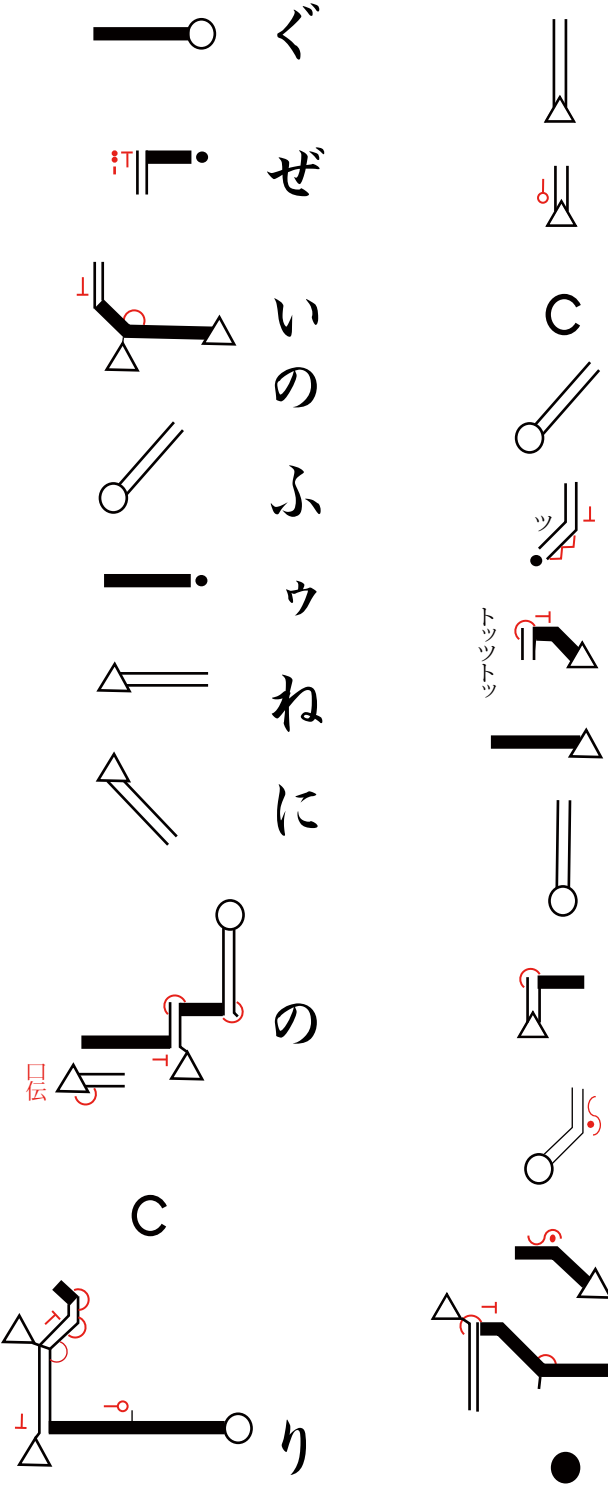

の  
 オ  
 す  
 ま  
 い  
 の  
 わ  
 が  
 た  
 つ  
 え

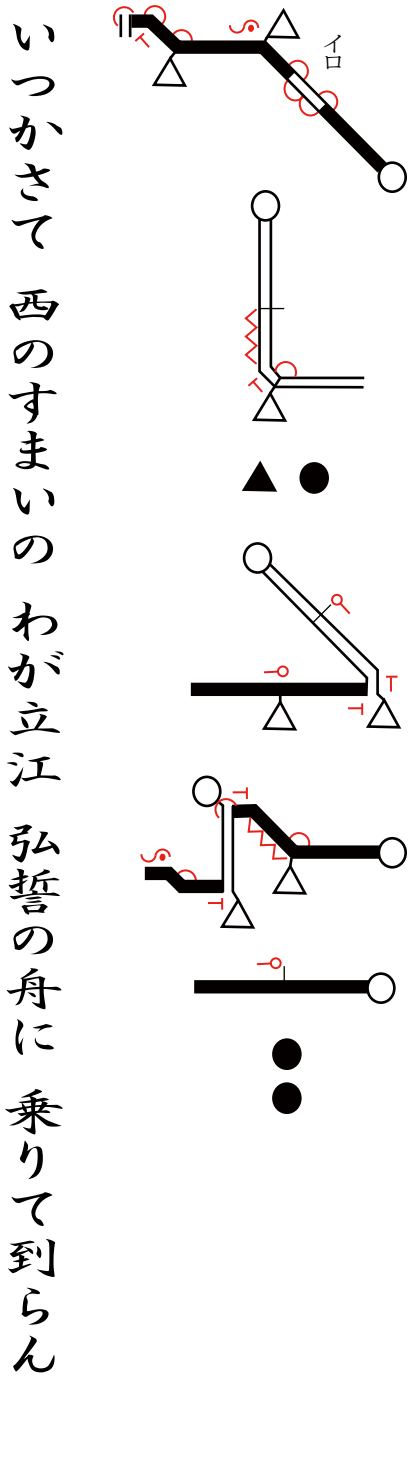

いつか  
 西のすまいのわが立江弘誓の舟に乗りて到らん



第二十番 鶴林寺かくりんじ

本尊 地藏菩薩

真言 おん かかかび さんまえい そわか

助

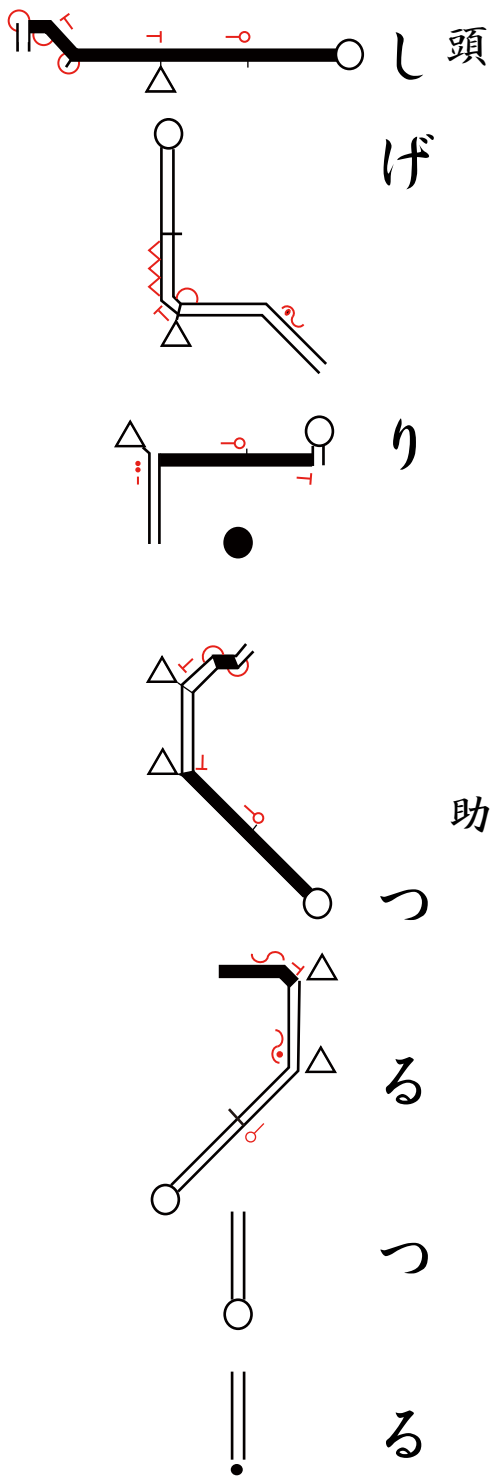

頭のしげり  
のオはやしをしるべにて

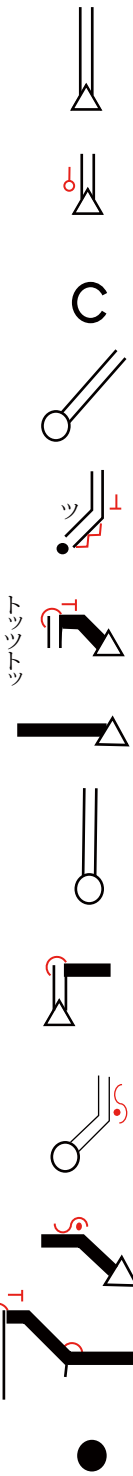

だ  
い  
し  
ぞ  
い  
イ  
ま  
す  
じ  
ぞ

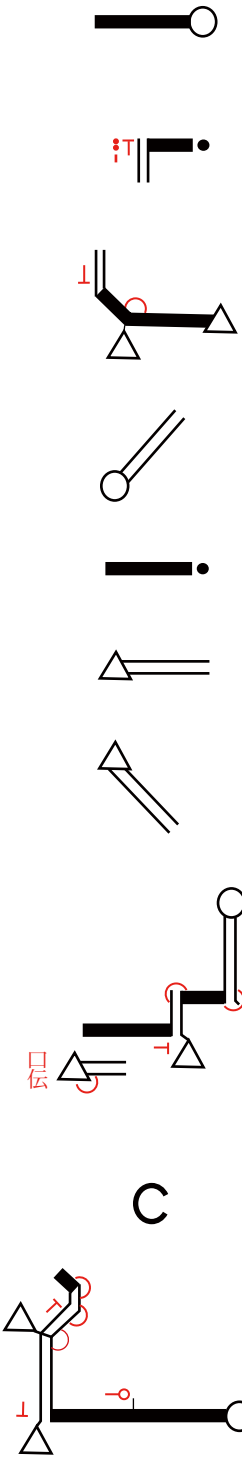

う(オ)  
た  
い  
し  
や  
く

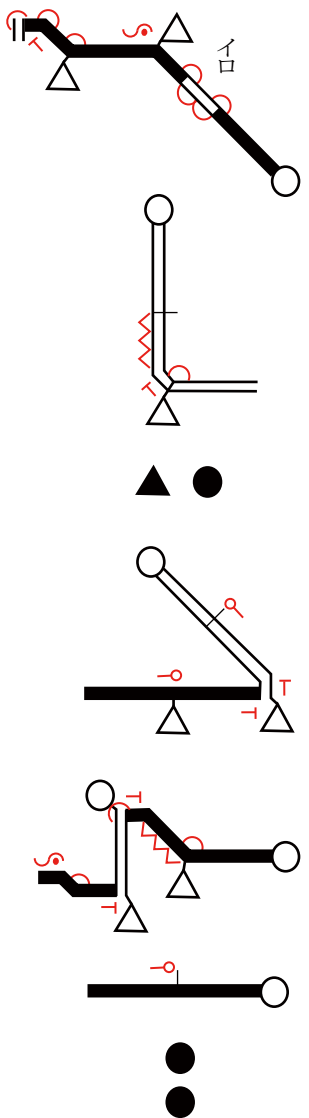

しげりつる鶴の林をしるべにて 大師ぞ居ます 地藏帝釈

第二十一番 太龍寺  
たいりゅうじ  
 本尊 虚空蔵菩薩

真言 のうぼう あきやしや きやらばや おん  
 ありきや まりぼり そわか

頭 たい りゅう の つ ね

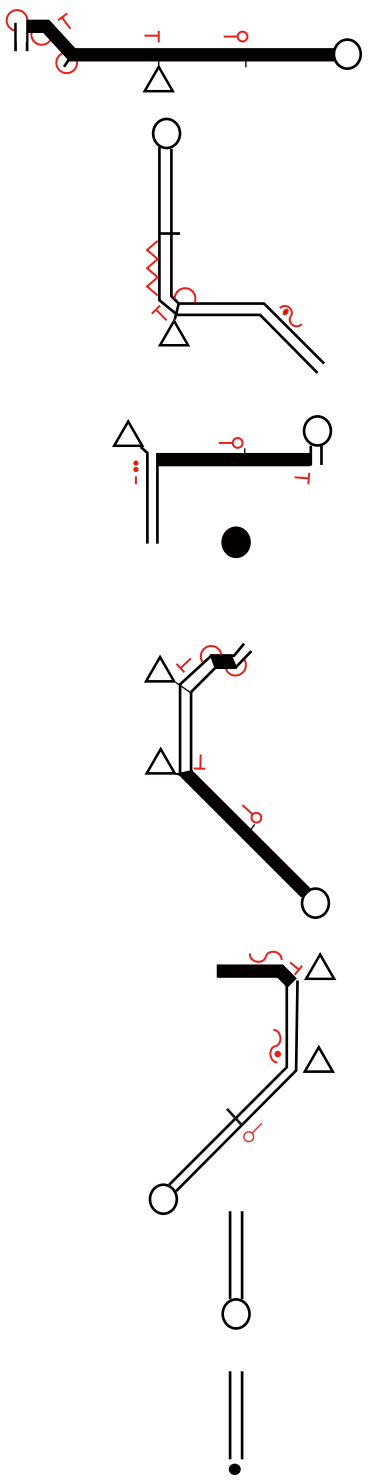

に イ すむ ぞや げに い わや

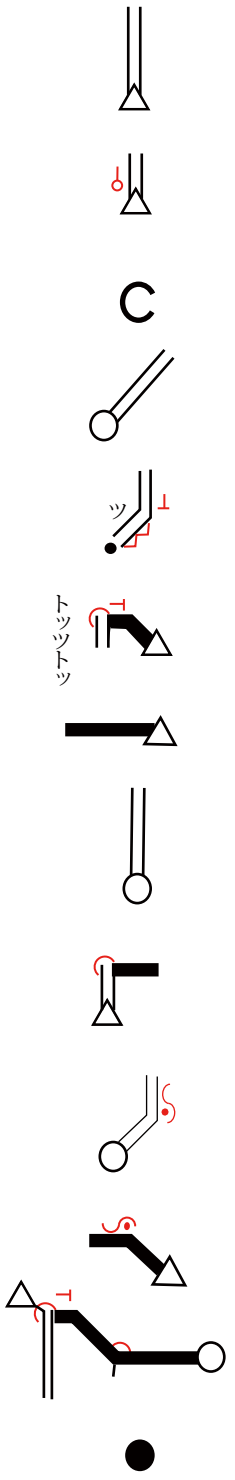

しやし ん もんじ は しゅ ご

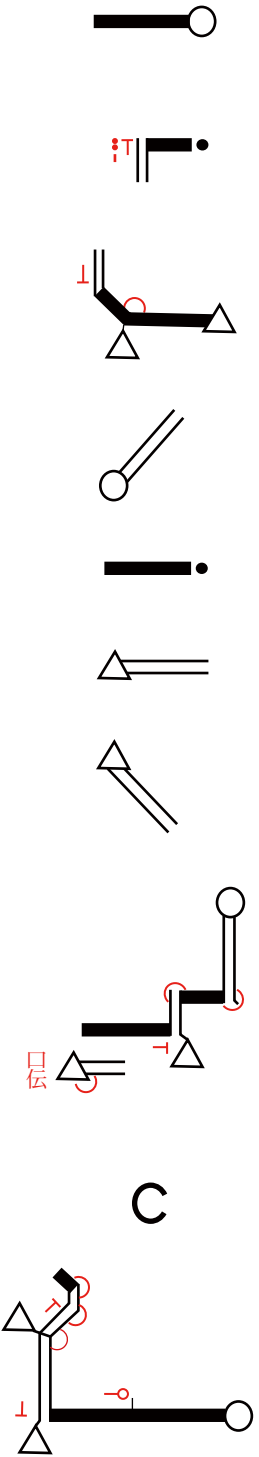

の た め な り

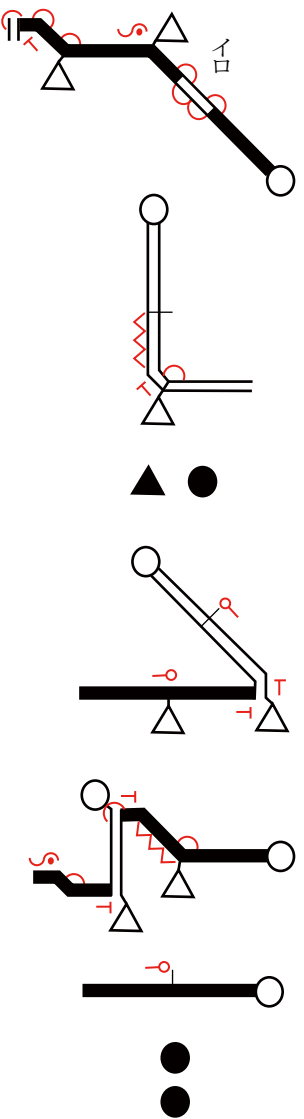

太龍の常にすむぞやげに岩屋 舎心聞持は 守護のためなり

第二十二番

平等寺びょうどうじ

本尊 薬師如来

真言 おんころころせんたりまとうぎそわか

頭  
びょう(オ)

ど

助

う(オ)

に

へ

だ

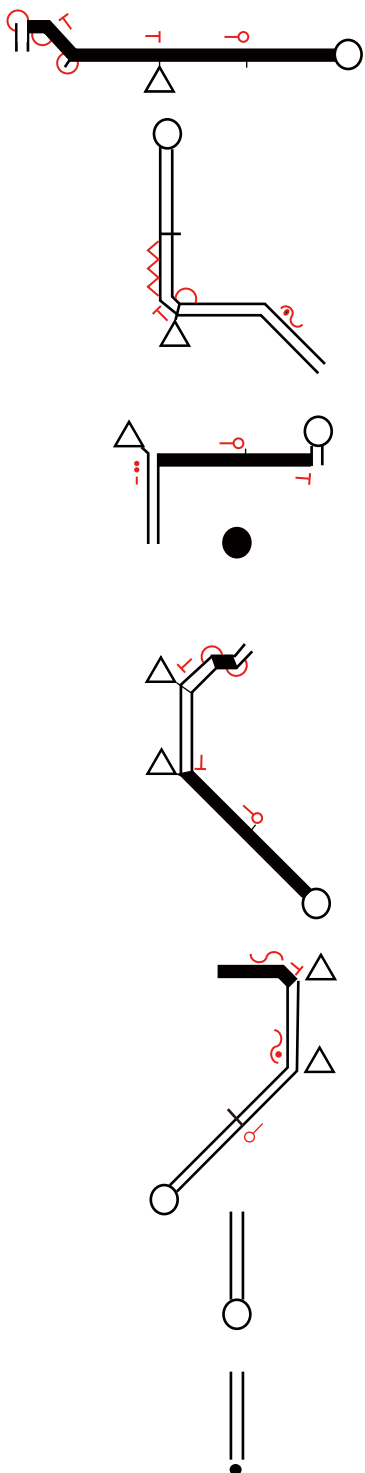

てのなアきときくときは



あ  
ら  
た  
の  
も  
オ  
し  
き  
ほ  
と

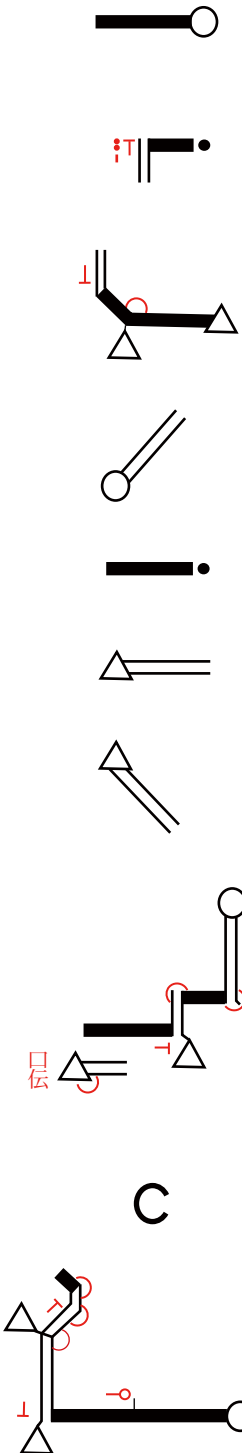

け  
と  
ぞ  
み  
る

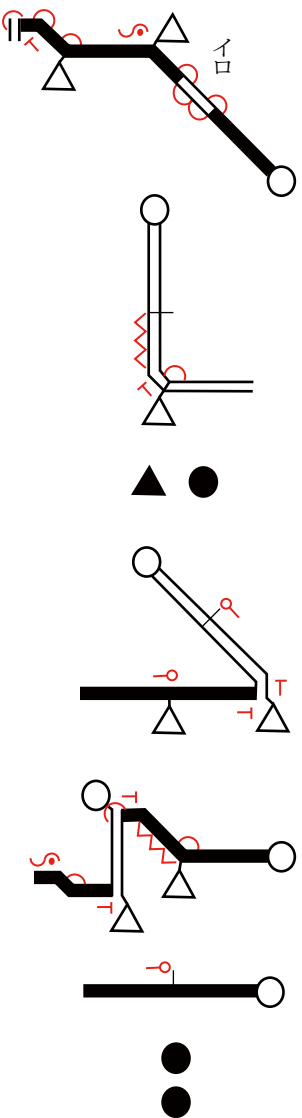

平等にへだての無きと聞く時はあら頼もしき仏とぞ見る

第二十三番 薬王寺 やくおうじ

本尊 厄除薬師如来

真言 おんころころせんたりまとうぎそわか

頭

みなひとのやみ

助

とのおやみ

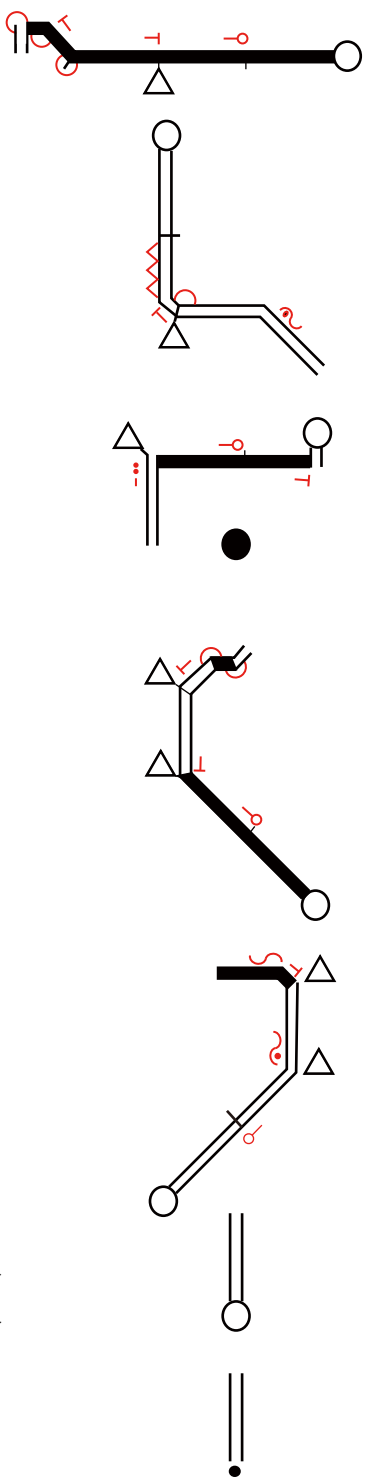

ぬるとオしのおくおうじ(オ)

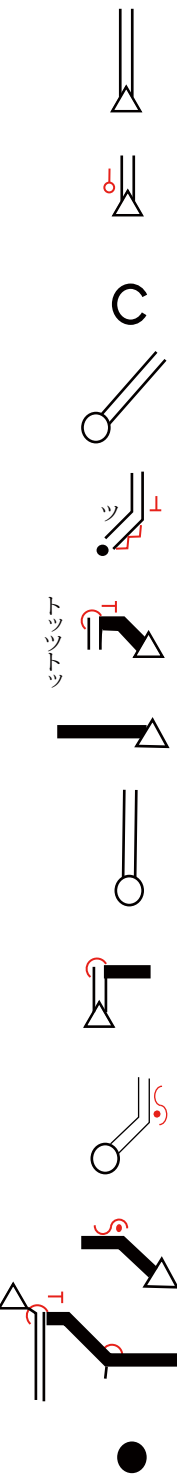

るりのくすりをあたた

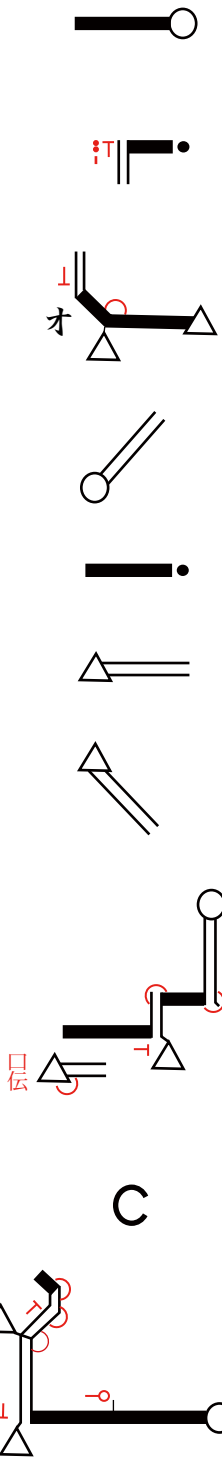

えまします

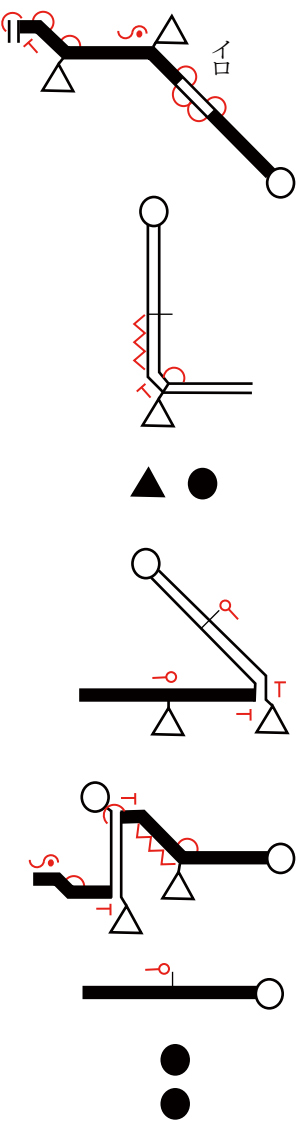

みなひとの病ぬる年の薬王寺 瑠璃の薬を与えます

第二十四番 最御崎寺

本尊 虚空藏菩薩

真言 のうぼうあきやしやきやらばやおん  
ありきやまりぼりそわか

頭 みよ う(オ) じよ 助 う(オ) の い で

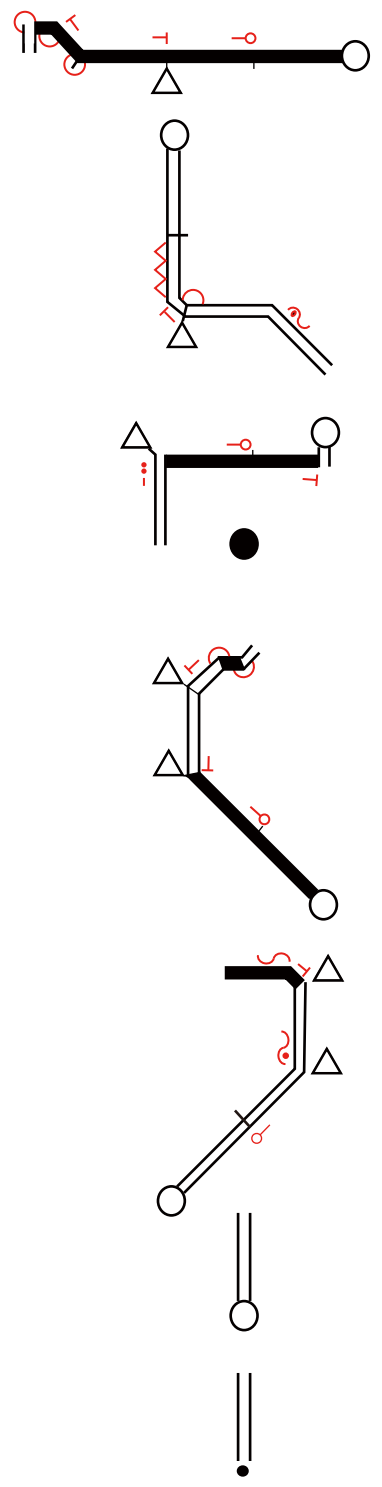

ぬる かア たの ひがし であら

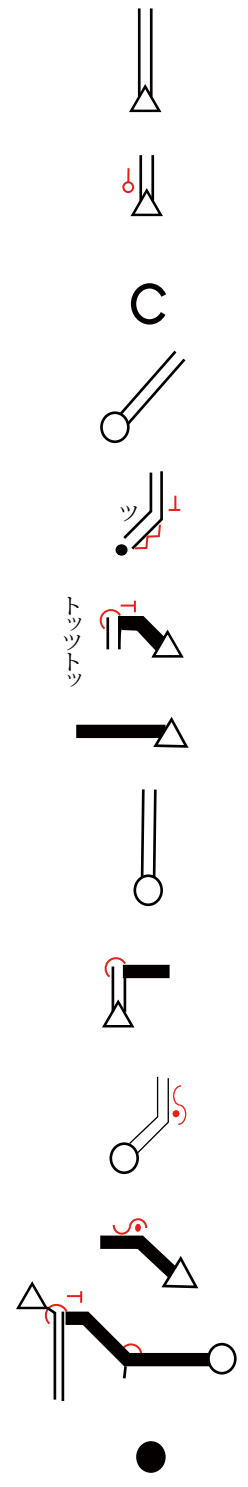

く ら き ま よ い は な ど

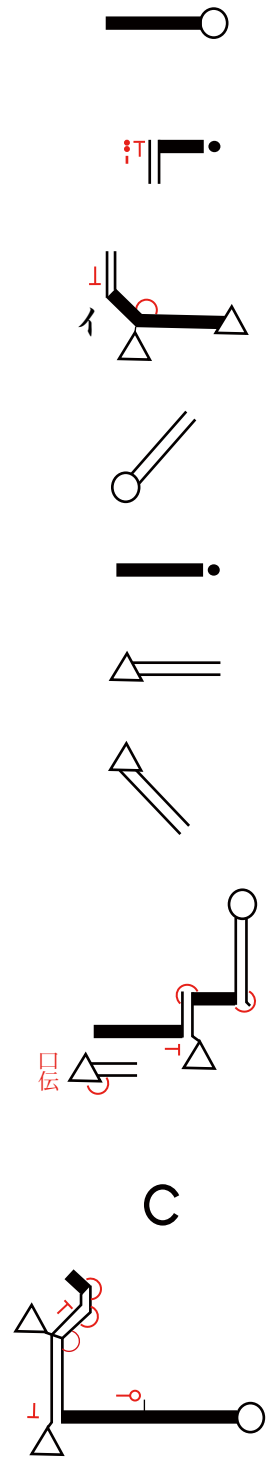

か あ ら ま し

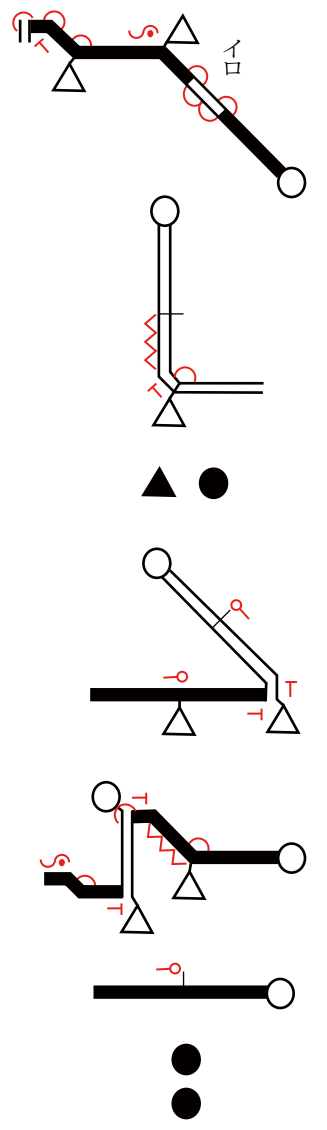

明星の出でぬる方のひがしでら暗き迷いはなごかあらまじ

第二十五番 津照寺

しんしょうじ

本尊 揖取延命地藏菩薩

真言 おんかかかびさんまえいそわか

頭のり のの ふねいる 助

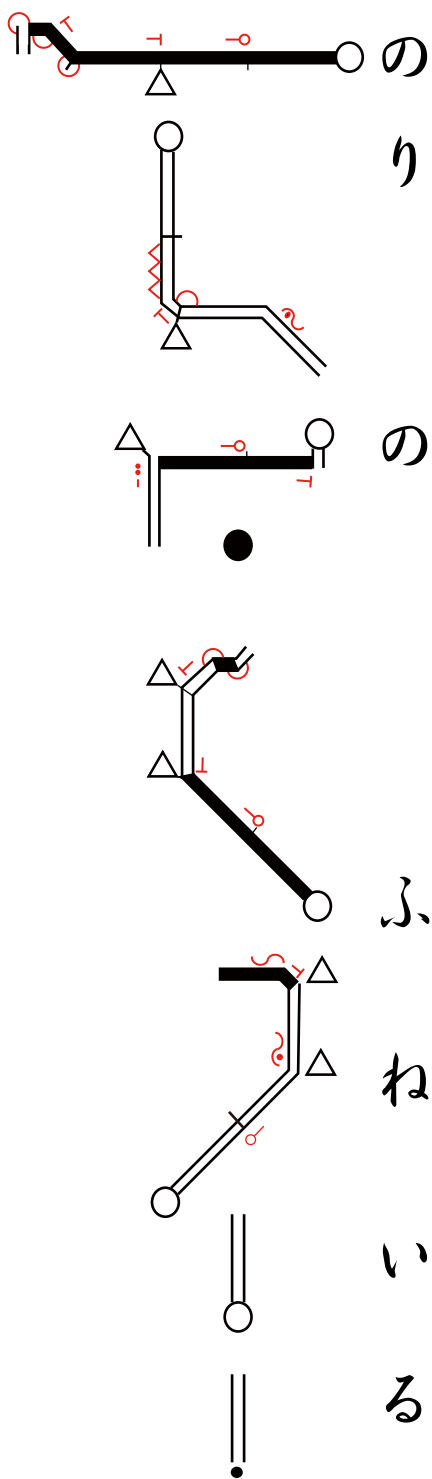

か ア い ず る か こ の つ で ら

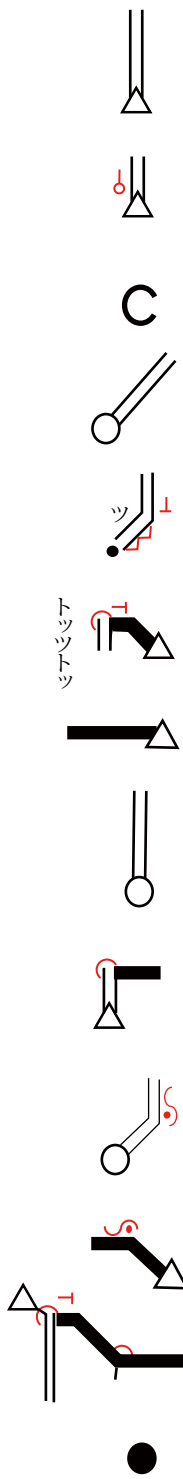

ま よ う わ が み を の せ

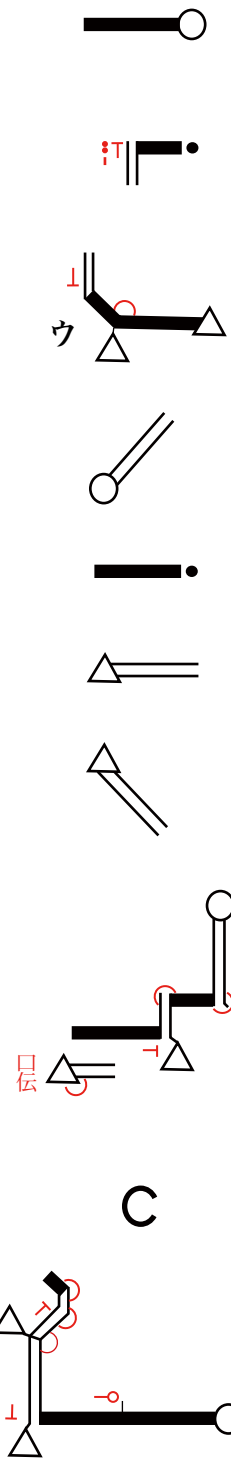

て た ま え や

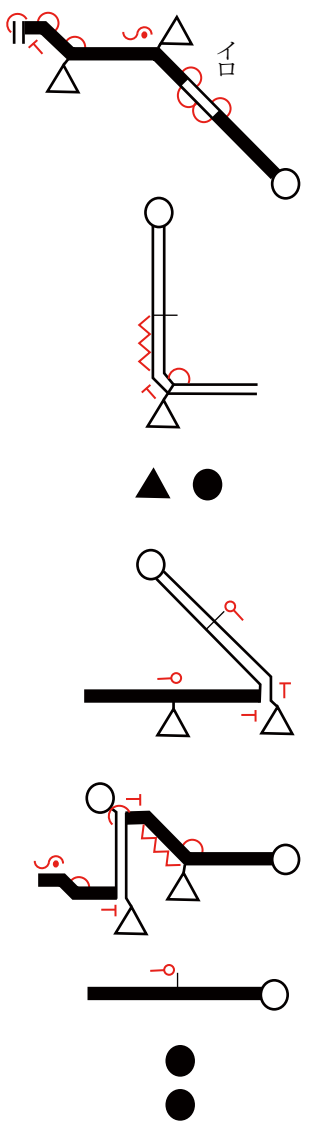

法の船 入るか出ずるか この津寺 迷う我が身を 乗せて給えや



第二十七番 神峰寺

こうのみねじ

本尊 十一面観世音菩薩

真言 おんまかきやろにきやそわか

頭

助

みほとけのめぐ

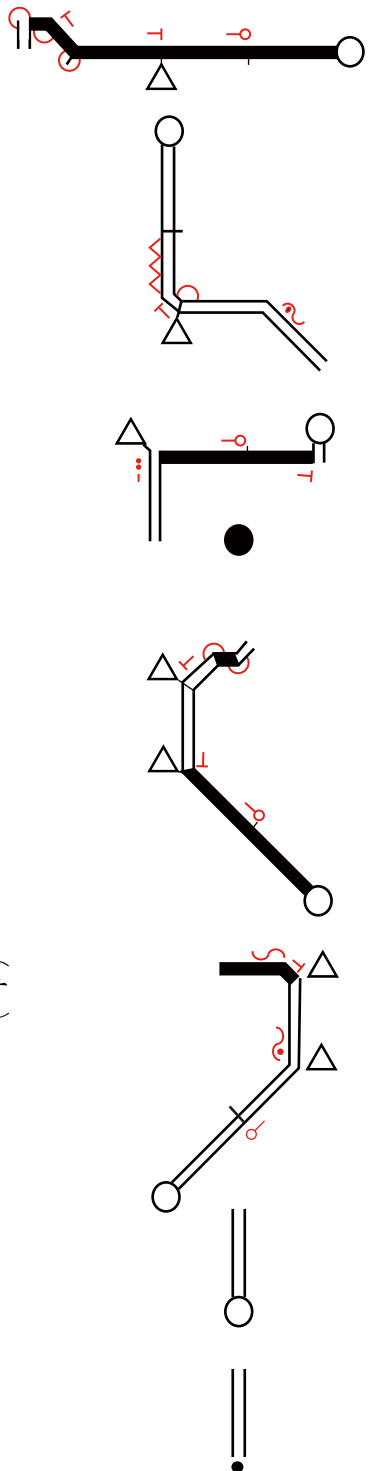

みのころここのみね

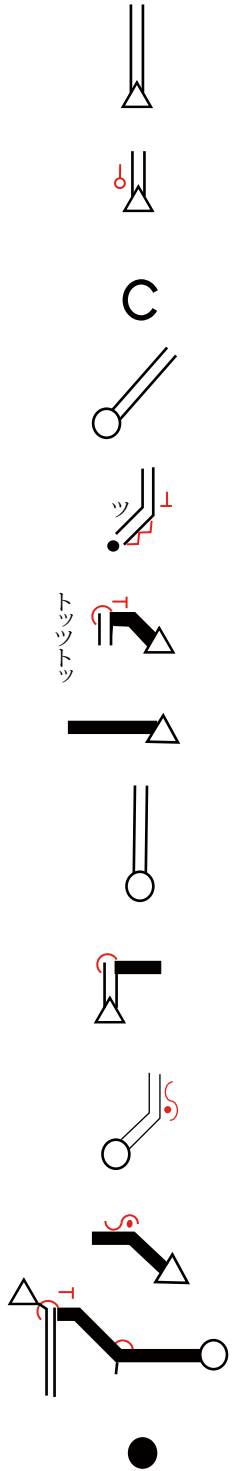

やまもちかいもたか

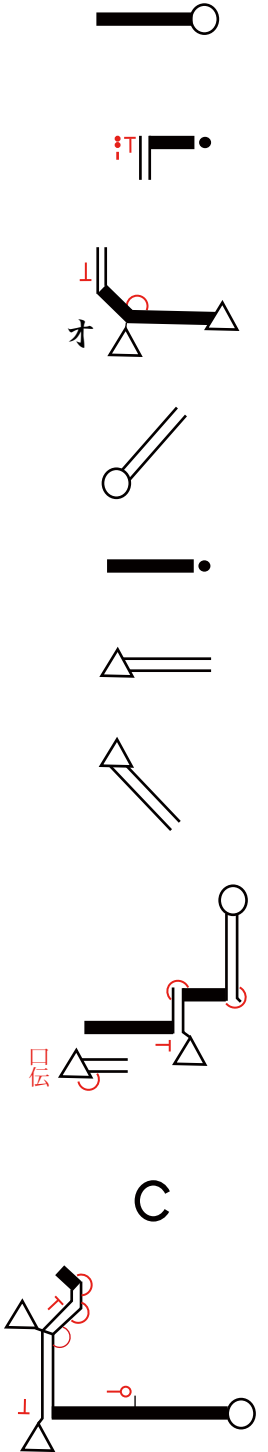

きみずおと

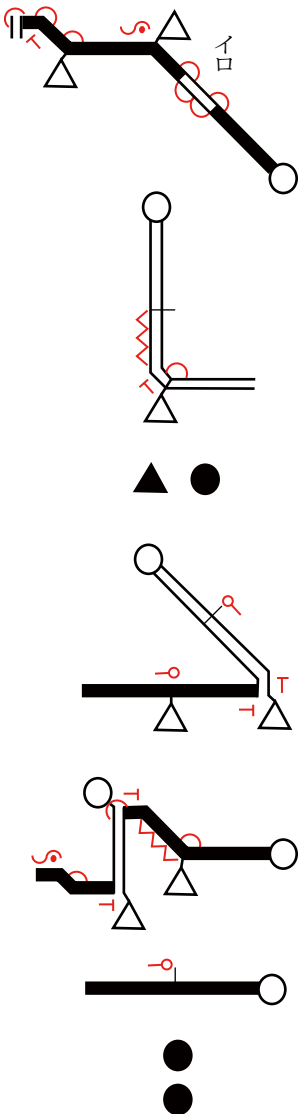

みほとけの恵みの心 こうのみね 山も誓いも 高き水音



第二十八番 大日寺 だいにちじ

本尊 大日如来

真言 おんあびらうんけんばざらだとばん

頭

つゆし もとつみ

助

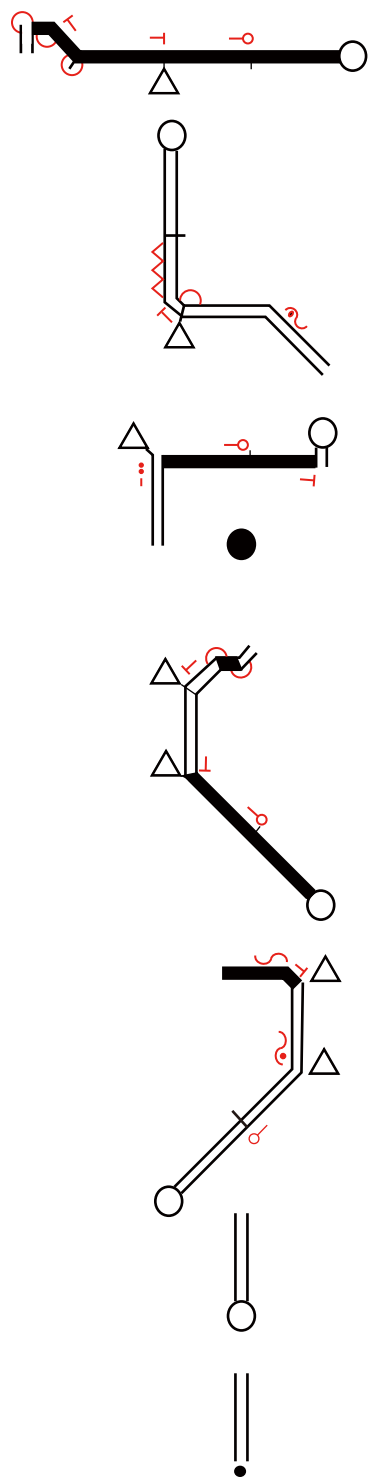

をオてらせるだいにちじ

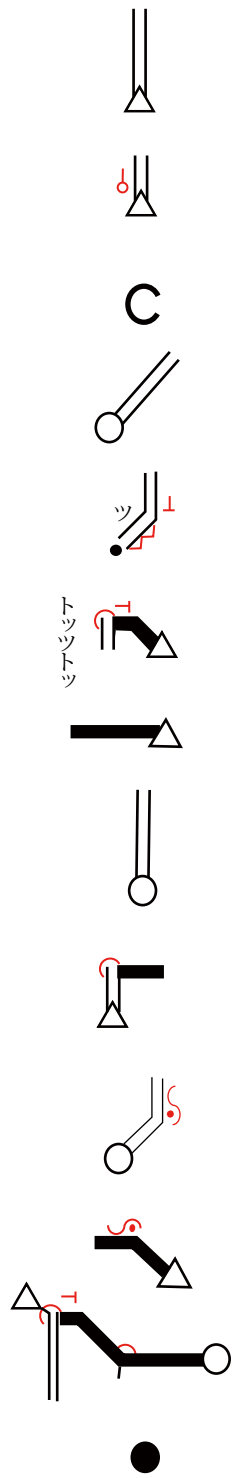

などうかあゆみをはこ

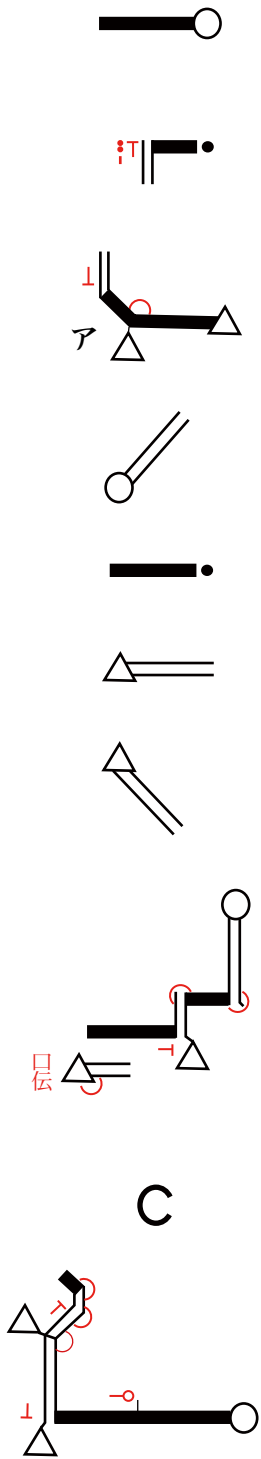

ばざらまし

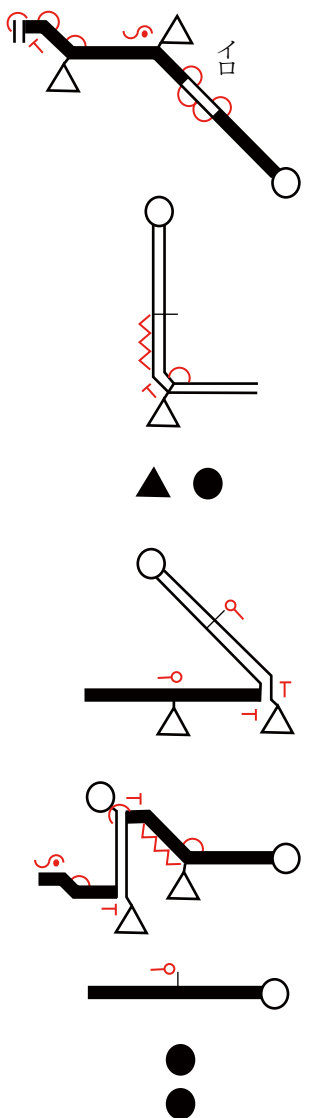

露霜と罪を照らせる大日寺などか歩みを運ばざらまし

第二十九番 国分寺 こくぶんじ

本尊 千手観世音菩薩

真言 おんばざらたらまきりく

頭

く に を わ け た か

助

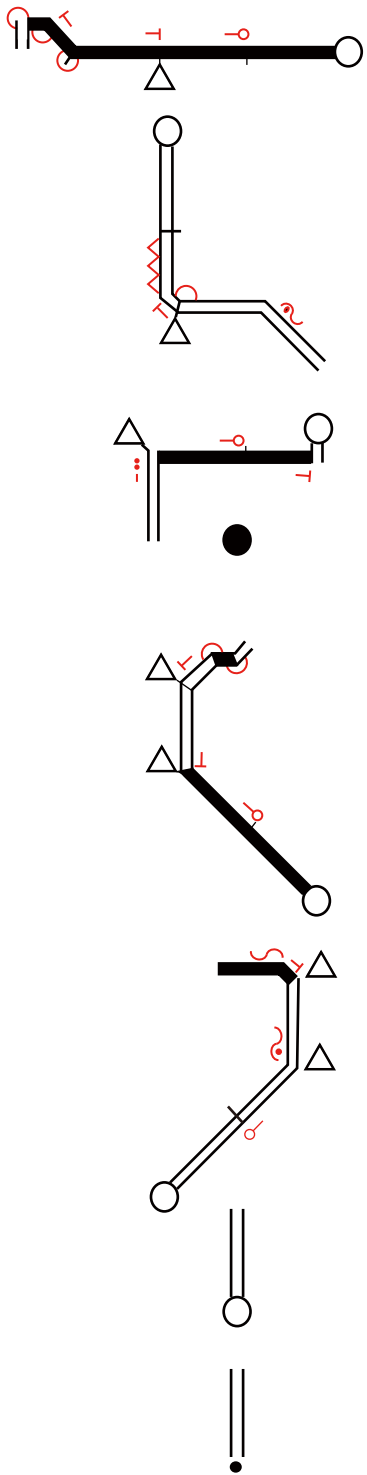

ら を つ ウ み て た つ て ら の

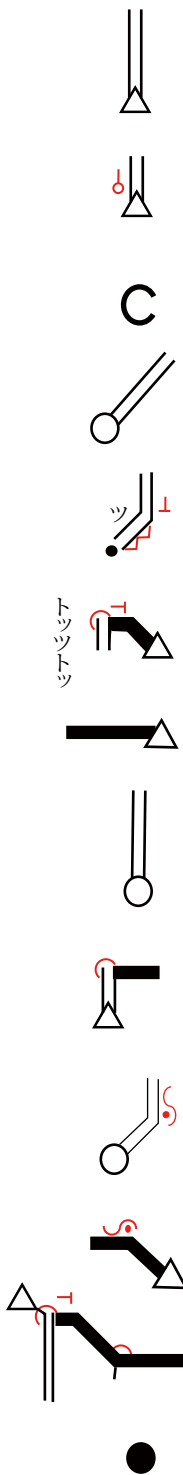

す え の よ ま で の り や

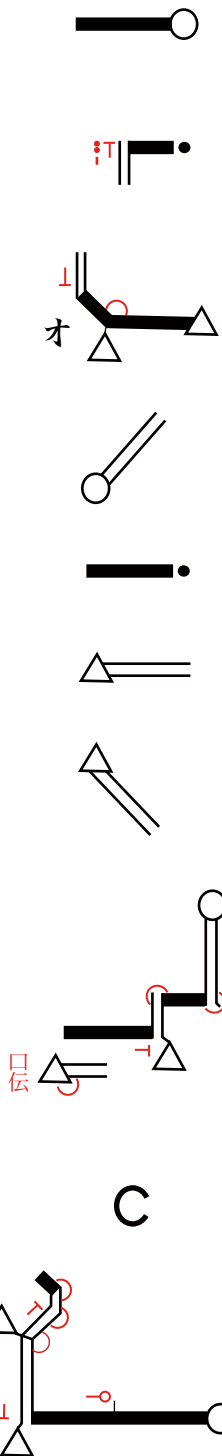

く の こ せ り

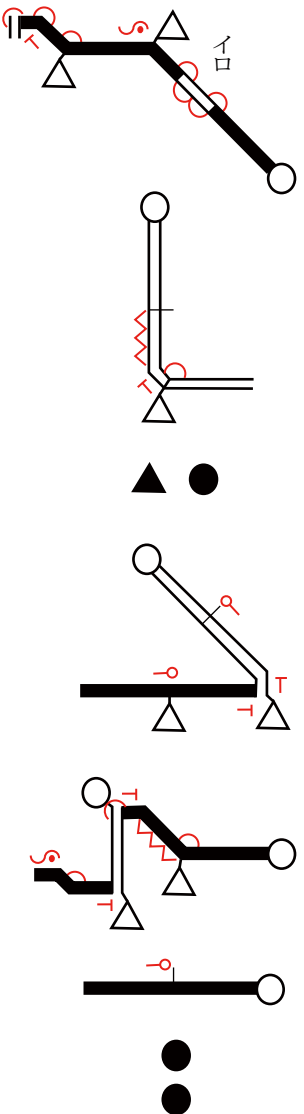

国を分け宝を積みて建つ寺のすえの世迄の利益残せり

第三十番 善楽寺 ぜんらくじ

本尊 阿弥陀如来

真言 おんあみりたていせいからうん

頭 ひと おお 助 おお くら たち

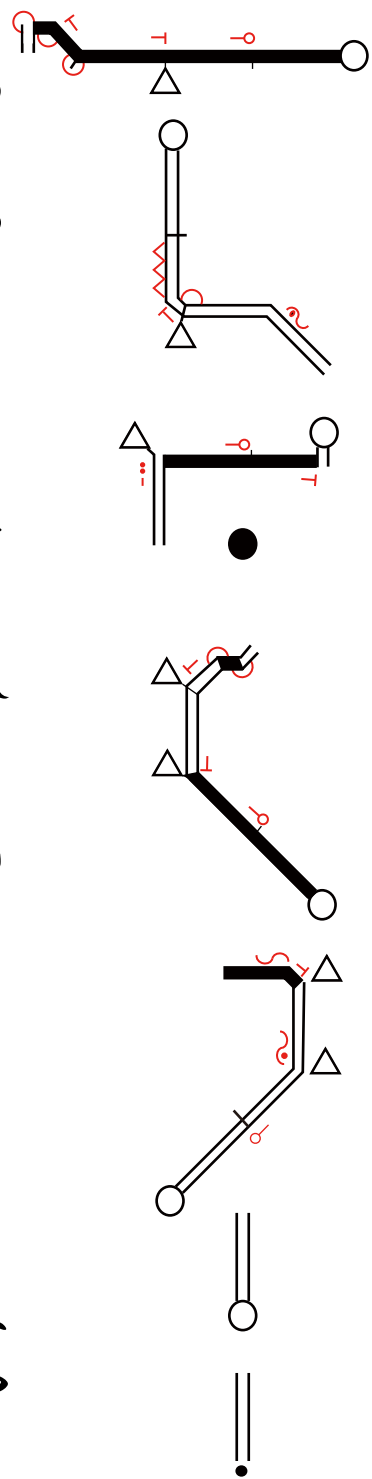

あ つ ま ア れる い ち の み や

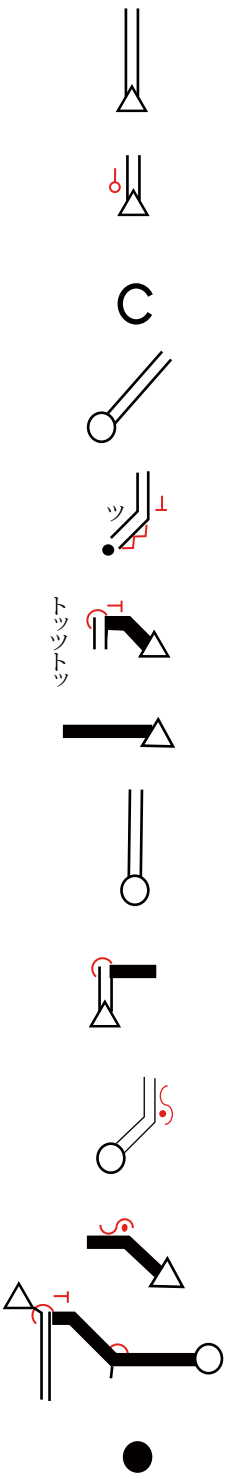

む か し も い い ま も さ か

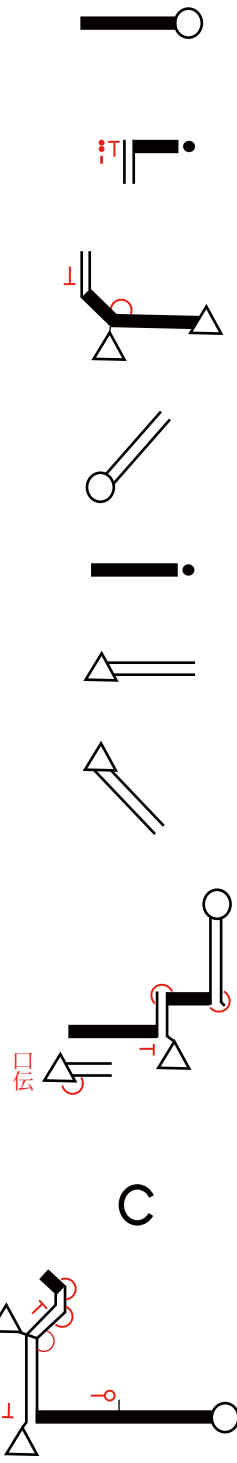

え ぬ る か な

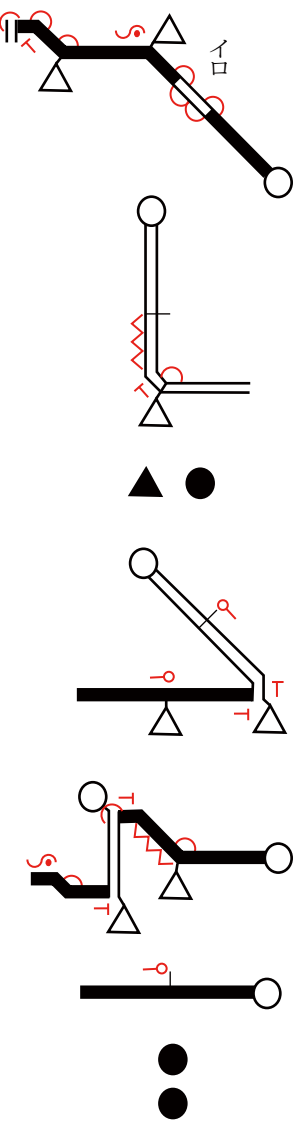

人多く 立ち集まれる 一の宮 昔も今も 栄えぬるかな

第三十一番 竹林寺 ちくりんじ

本尊 文殊菩薩

真言 おんあらはしやのう

頭 助

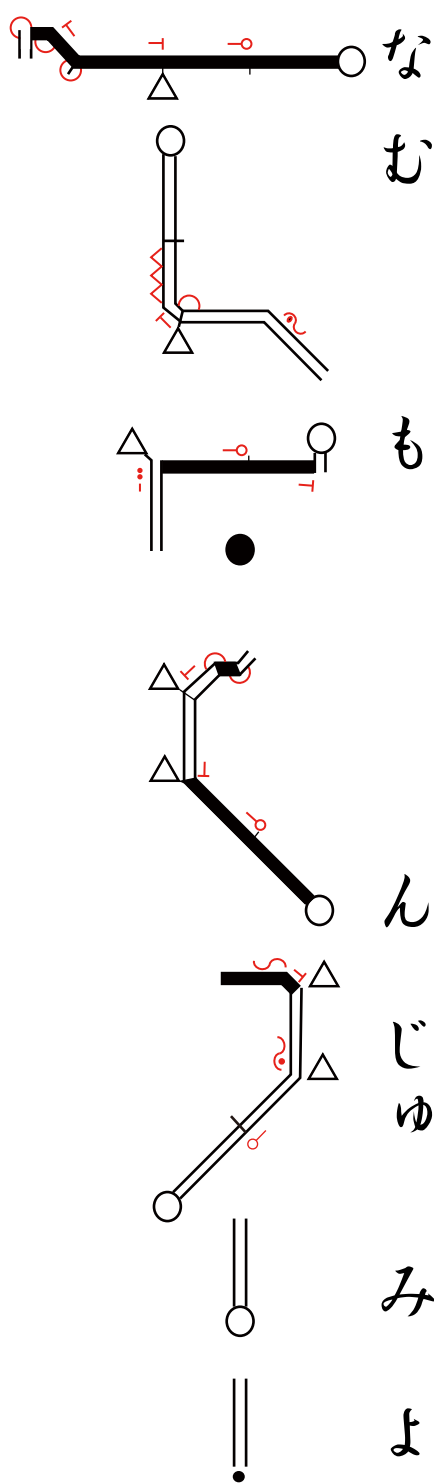

の オ ほ と け の は は と き く

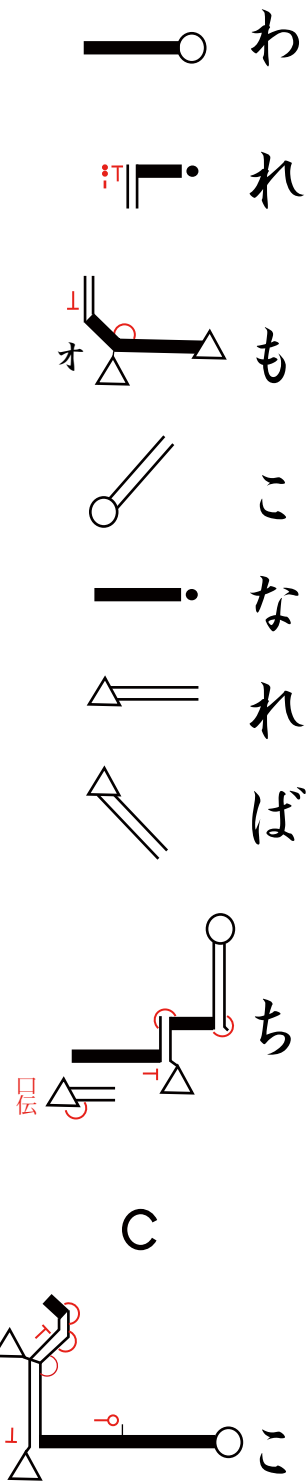
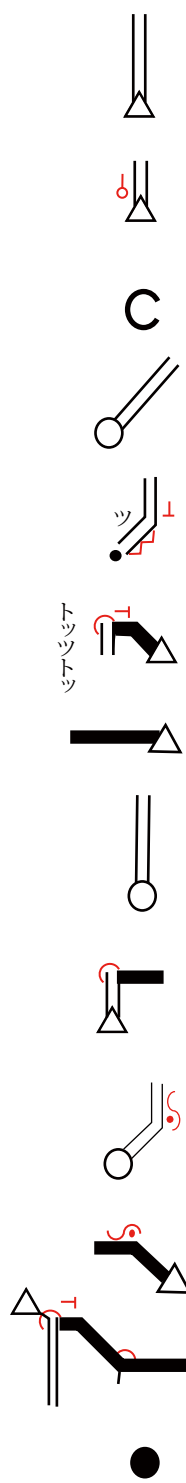

それほしけれ

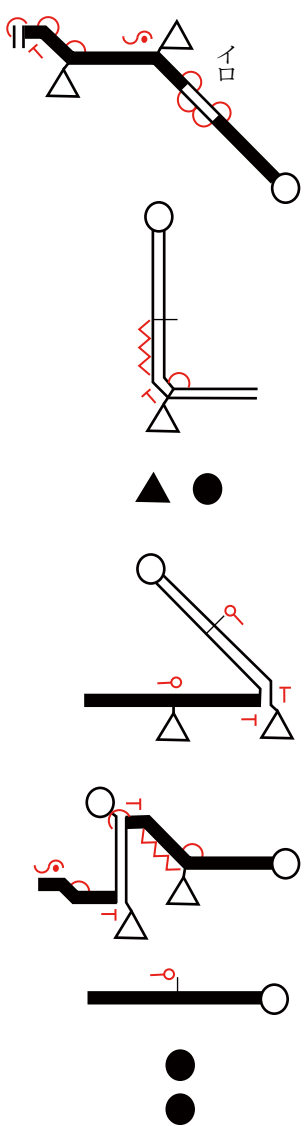

南無文殊み世の仏の母と聞くわれも子なれば乳こそほしけれ

第三十二番 禅師峰寺

本尊 十一面観世音菩薩

真言 おんまかきやろにきやそわか

助

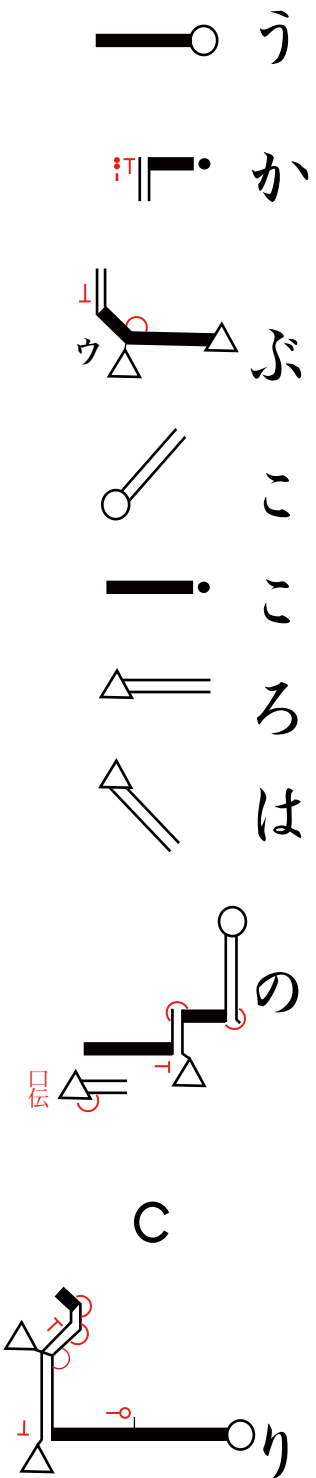
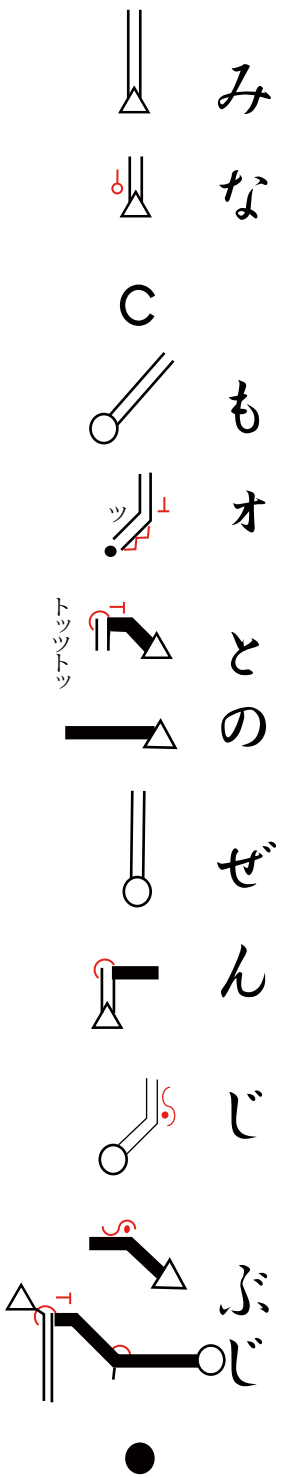
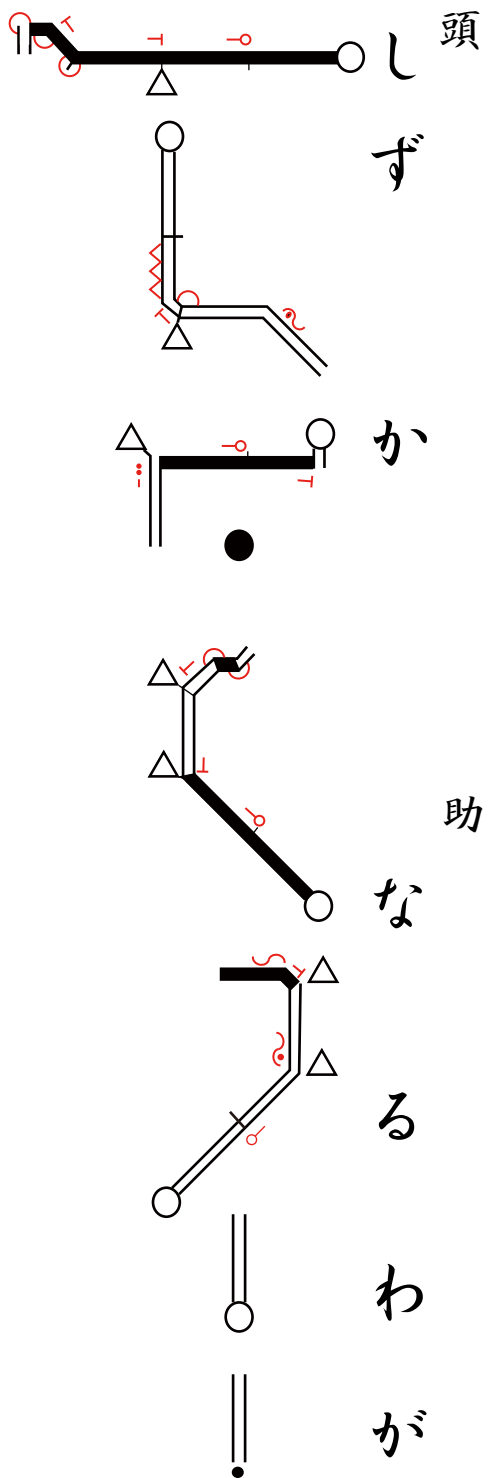

の は や ぶ ね

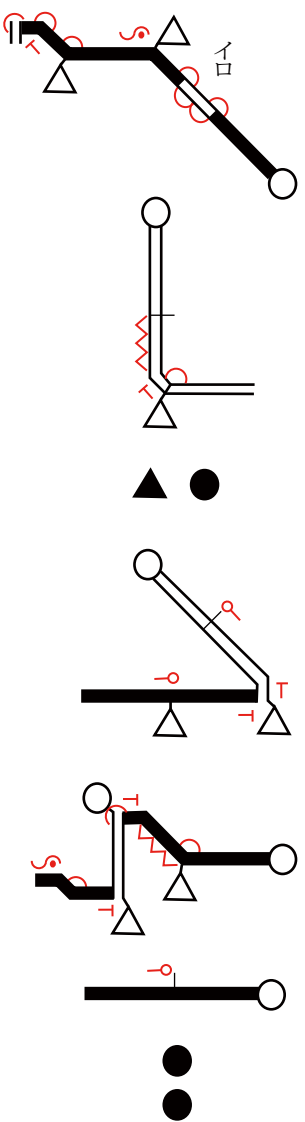

静かなる我がみなもとの禅師峰寺 浮かぶ心は法のはやぶね

第三十三番 雪蹊寺 せっけいじ

本尊 薬師如来

真言 おんころころせんたりまとうぎそわか

頭

たびの 助 みる ちう え

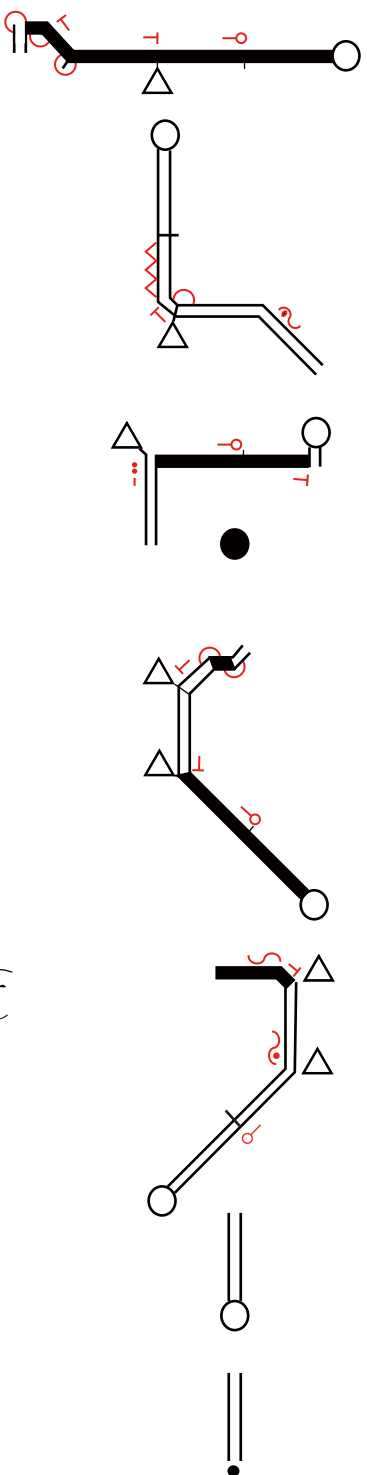

しも いまは こう (オ) ふ くじ

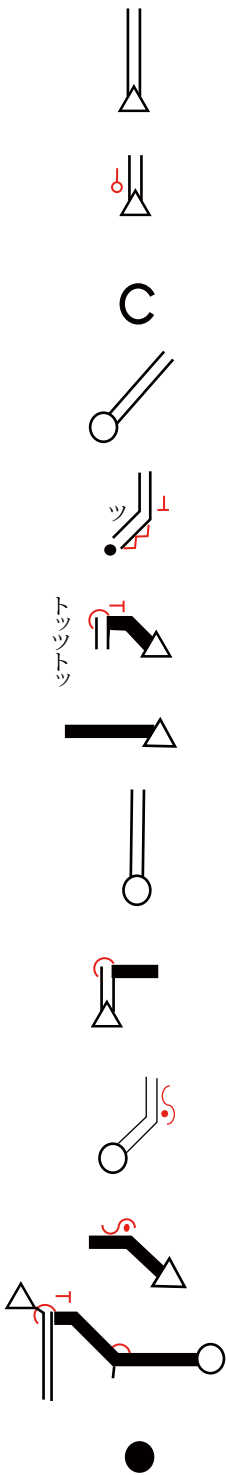

の ちの たのしみ あ り

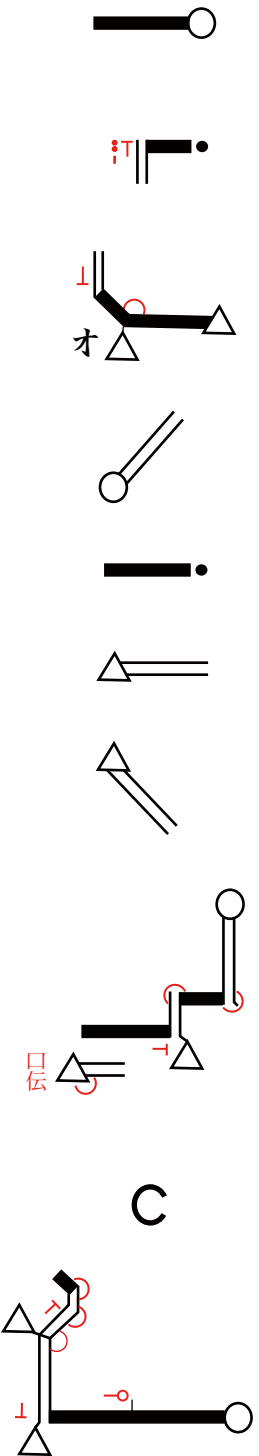

あ け の つ き

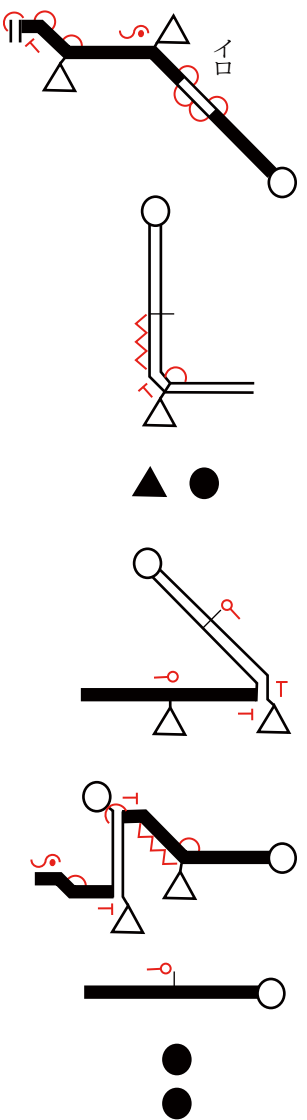

旅の道 うえしも今は 高福寺のちの楽しみ 有明の月

第三十四番 種間寺たねまじ

本尊 薬師如来

真言 おんころころせんたりまとうぎそわか

頭

よのなにかにまけ

助

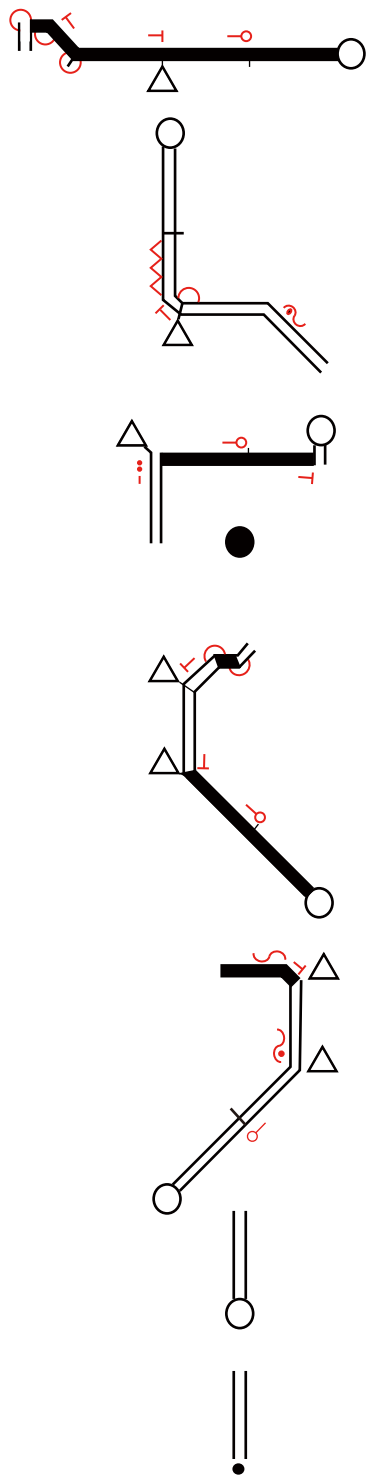

るウごこのくのたねま  
でら

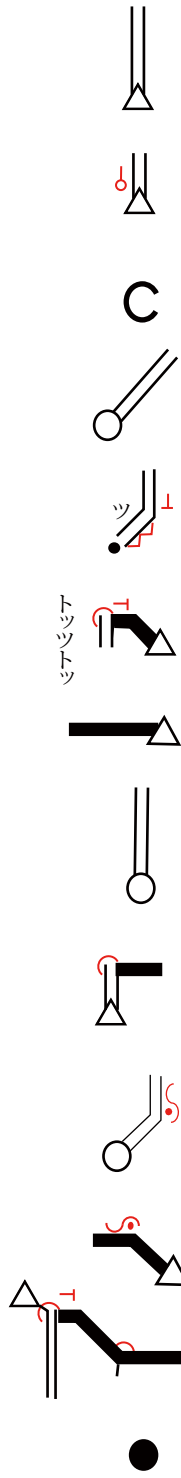

ふかきによらいの  
だ

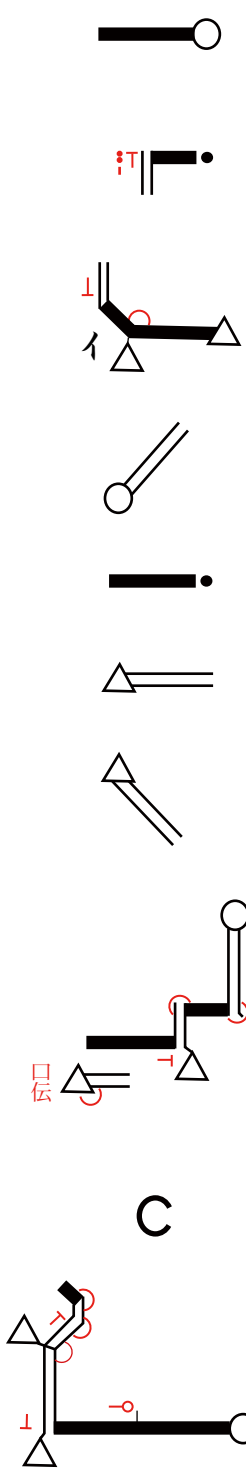

ひなりけり

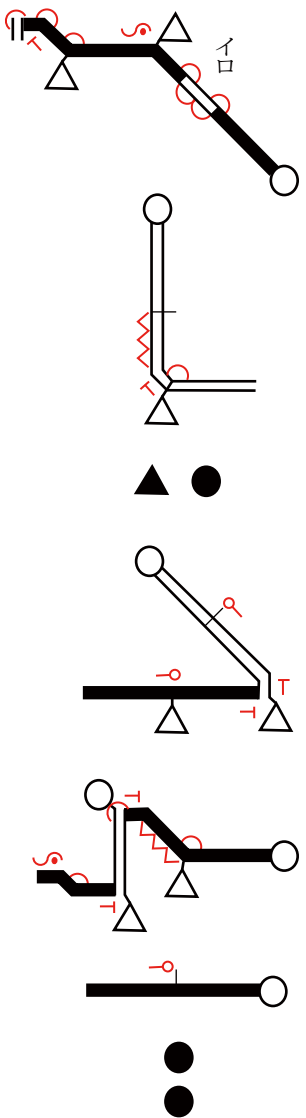

世の中に 蒔ける五穀の種間であら 深き如来の 大悲なりけり

第三十五番 清滝寺 きよたきじ

本尊 厄除薬師如来

真言 おんころころせんたりまとうぎそわか

頭

すむみ ずをくめ

助

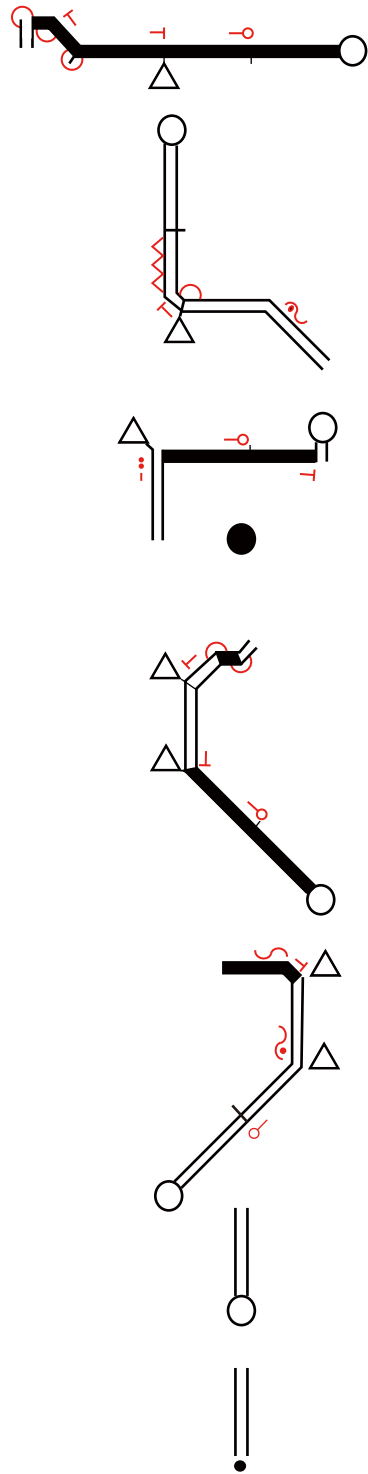

ばアこころのきよたきじ

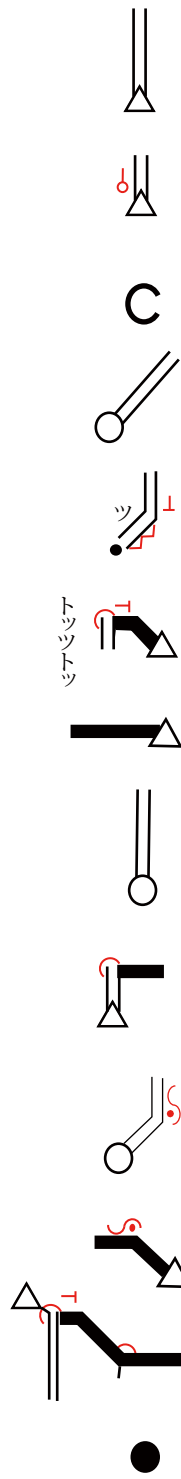

なみのなちはなるい わ

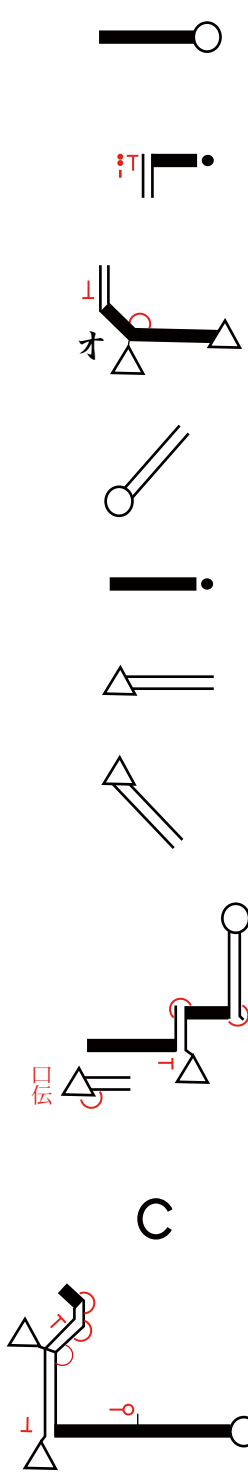

のはごろも

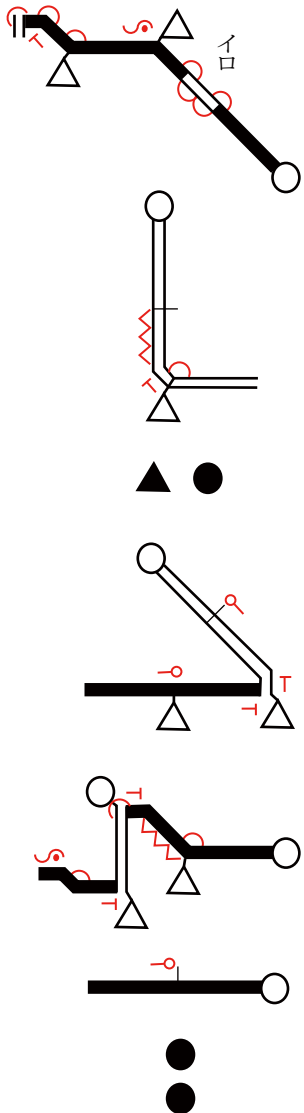

澄む水を汲めば心の清滝寺波の花散る岩の羽衣



第三十六番

青龍寺 しょうりゅうじ

本尊 波切不動明王

真言 のうまくさんまんだばざらだんせんだまかるしやだ  
そわたやうんたらたかんまん

頭

わ

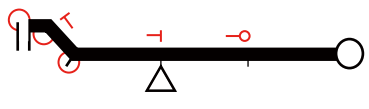

か

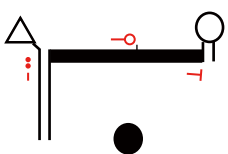

助

な

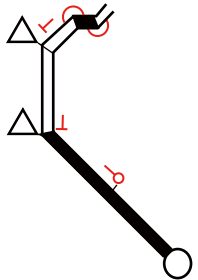

る

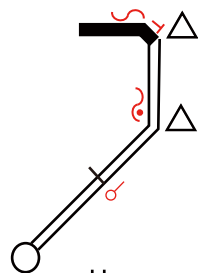

い



ず



み



す



め



し



ょう



り



ゆ



う



は



ぶ



つ (ウ)



ぼう (オ)

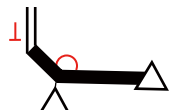

の

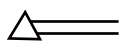

ち



か

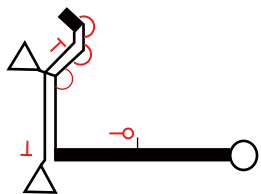

い

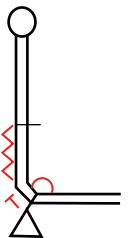

と



ぞ

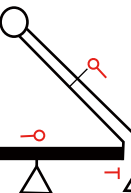

き

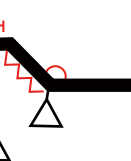

く

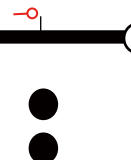

わずかなる 泉に住める 青龍は 仏法守護の 誓いとぞ聞く

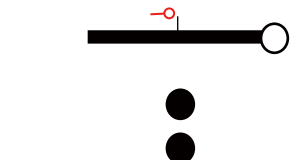
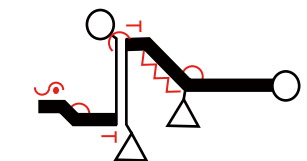
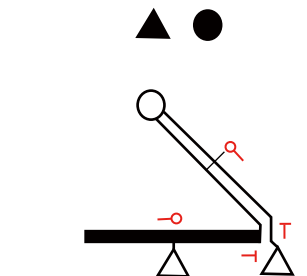
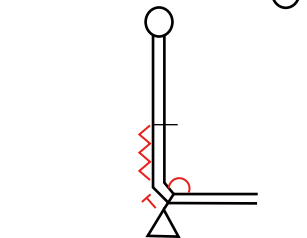
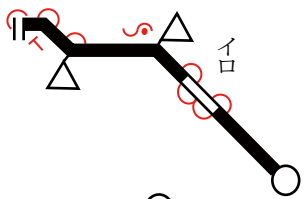

第三十七番 岩本寺 いわもとじ

本尊  
真言

不動明王・観世音菩薩・阿弥陀如来・薬師如来・地藏菩薩  
 ◎のうまくさんまんだばざらだんせんだまかるしやだそわたやうんたらたかんまん  
 ◎おんあろりきやそわか ◎おんあみりたていせいからうん  
 ◎おんころころ せんたり まとうぎそわか ◎おんかかかびさんまえいそわか

助

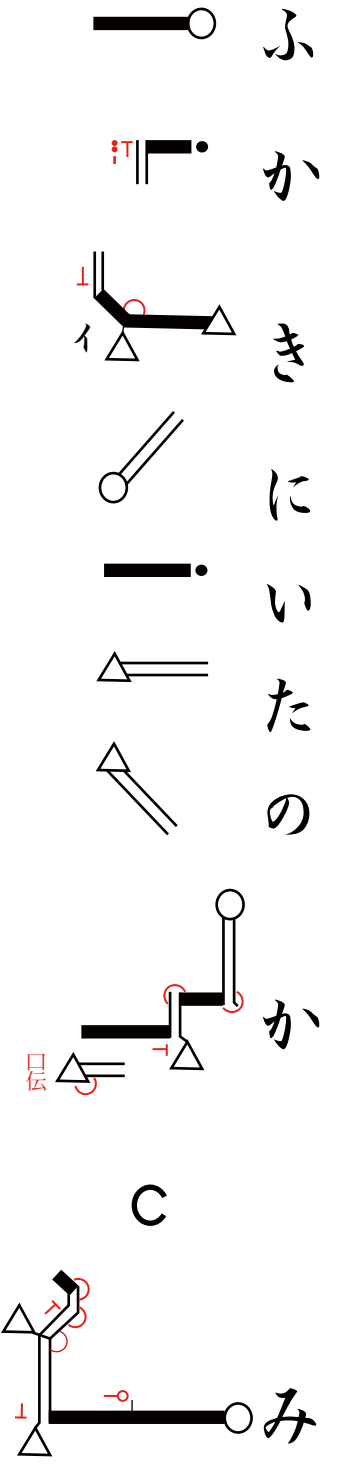
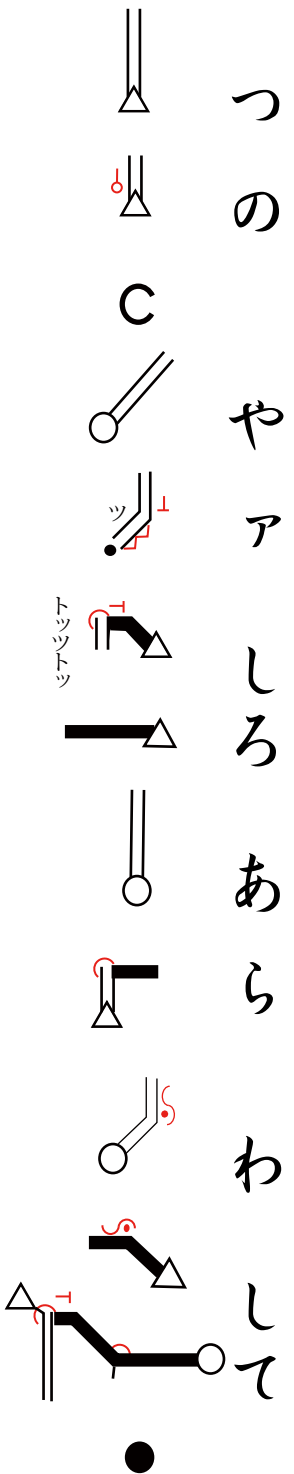
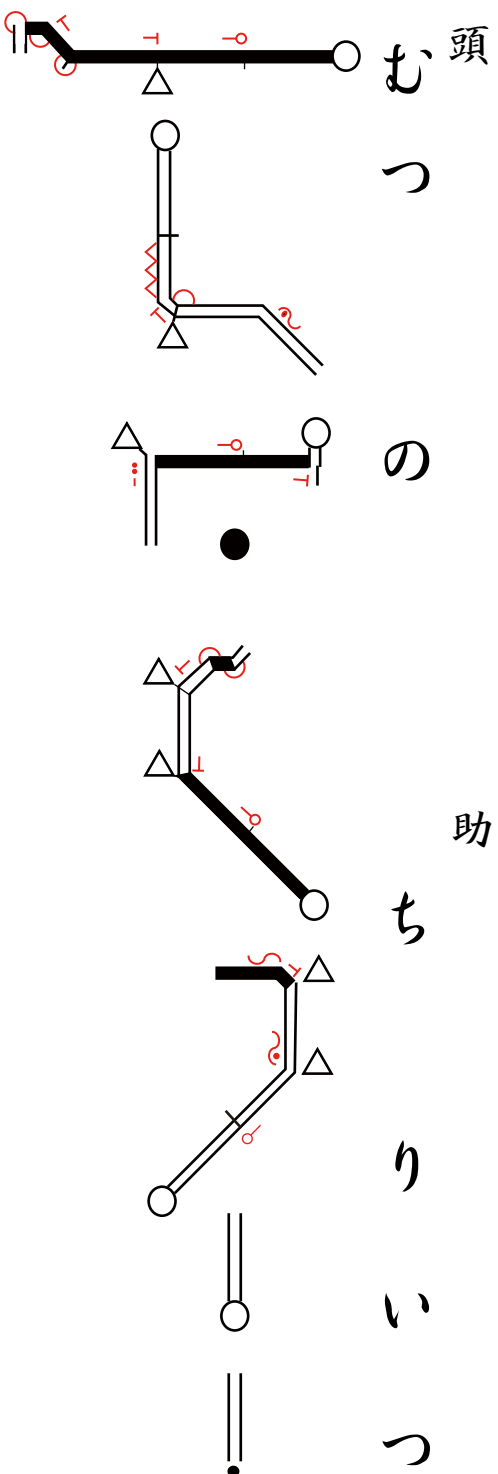

の  
た  
の  
し  
み

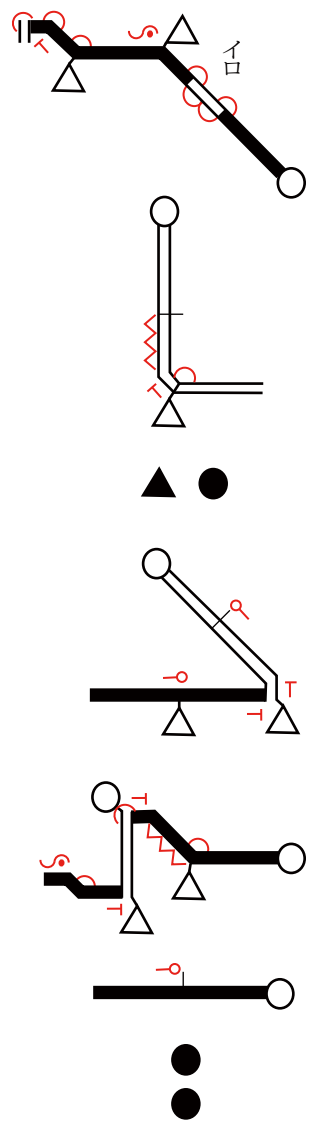

六つのちり五つの社あらわして 深き仁井田の神の楽しみ

第三十八番 金剛福寺 こんごうふくじ  
 本尊 三面千手観世音菩薩  
 真言 おんばざらたらま きりく

頭

ふだらみらくやくこの

助

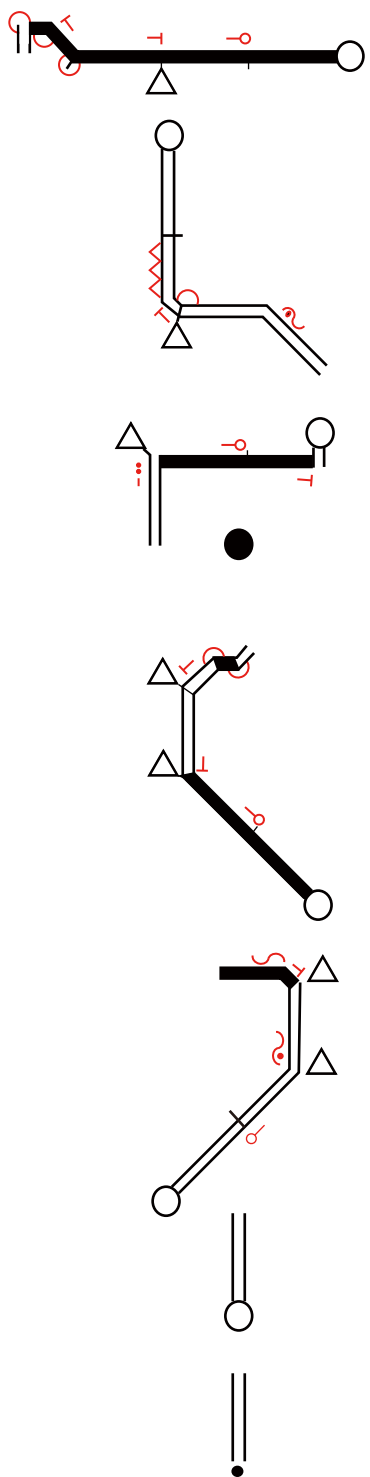

はアみさきのふねのさお



とるもすつるものり

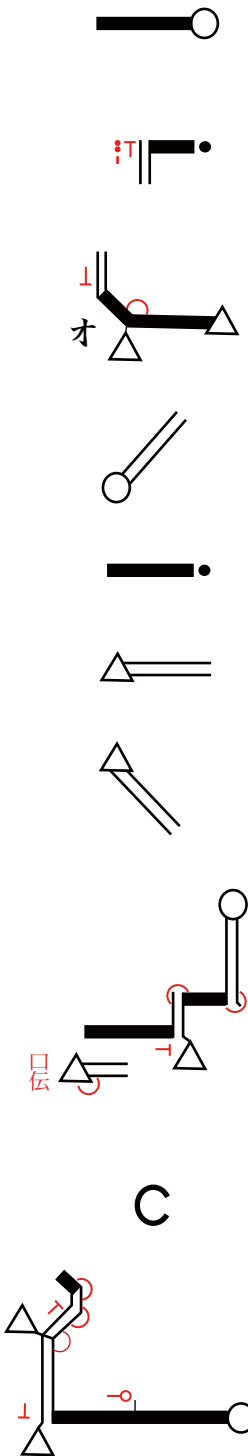

のさだやま

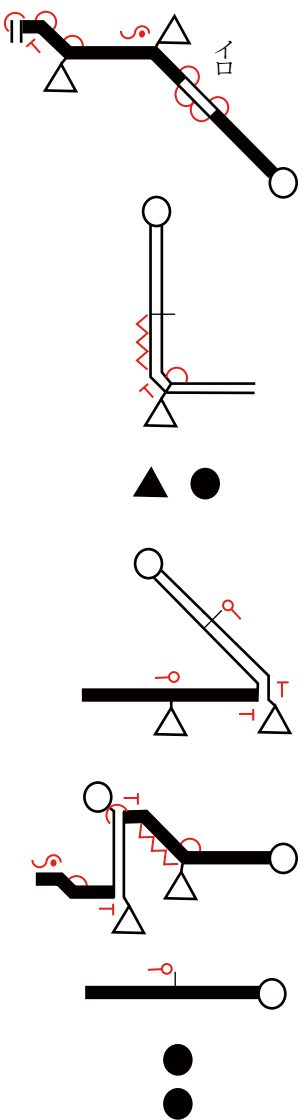

ふだらくやくこの岬の船のさお取るも捨つるも法のさだやま

第三十九番

延光寺えんこうじ

本尊 薬師如来  
真言 おんころころ

せんだりまとうぎそわか

頭

なむや く し しょびよ

助

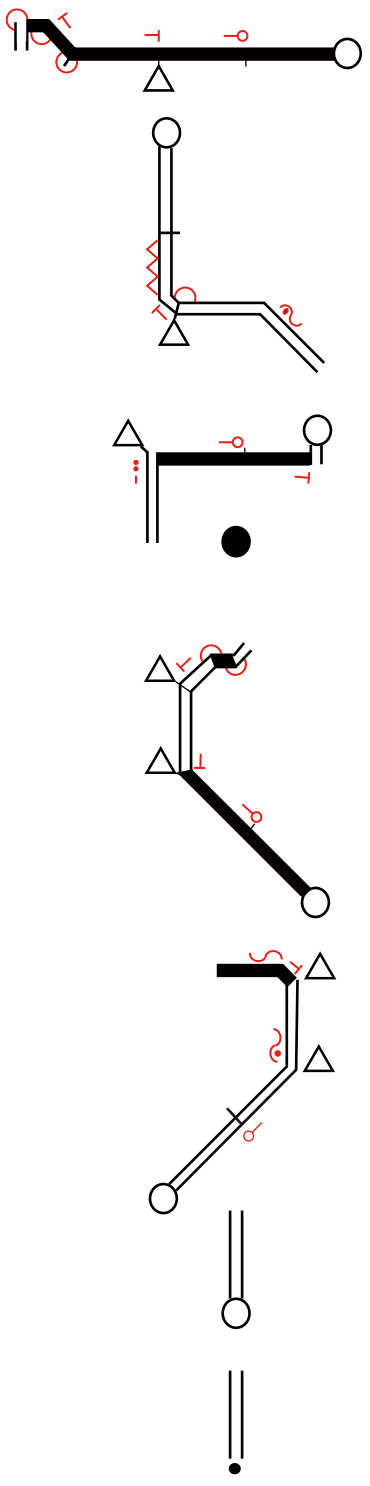

う(オ) オ しつじよの がんこ めて

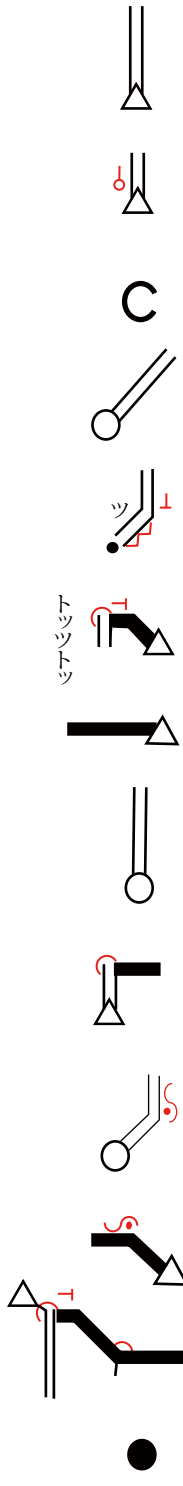

ま い る わがみを

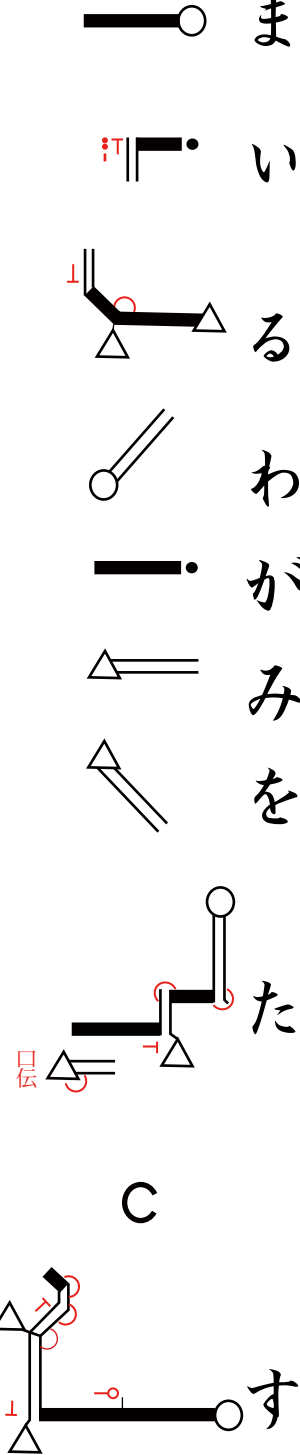

け ま し ま せ

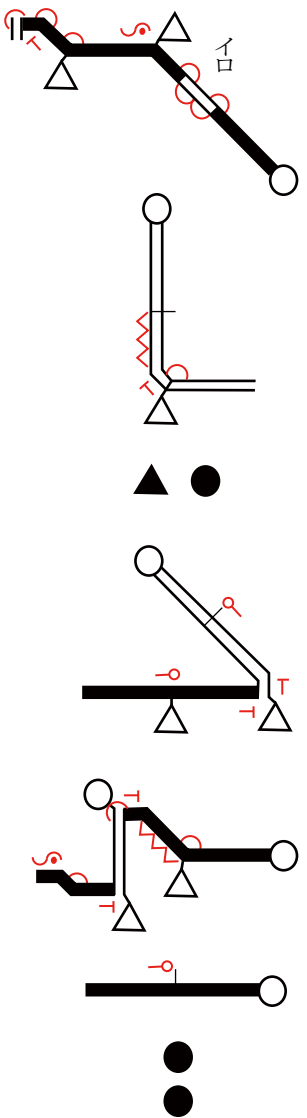

南無薬師 諸病悉除の願込めて まいる我が身を 助けまませ

第四十番

観自在寺 かんじざいじ

本尊 薬師如来  
真言 おんころころ

せんたりまとうぎそわか

頭

しん

が

助

ん

や

じぎ

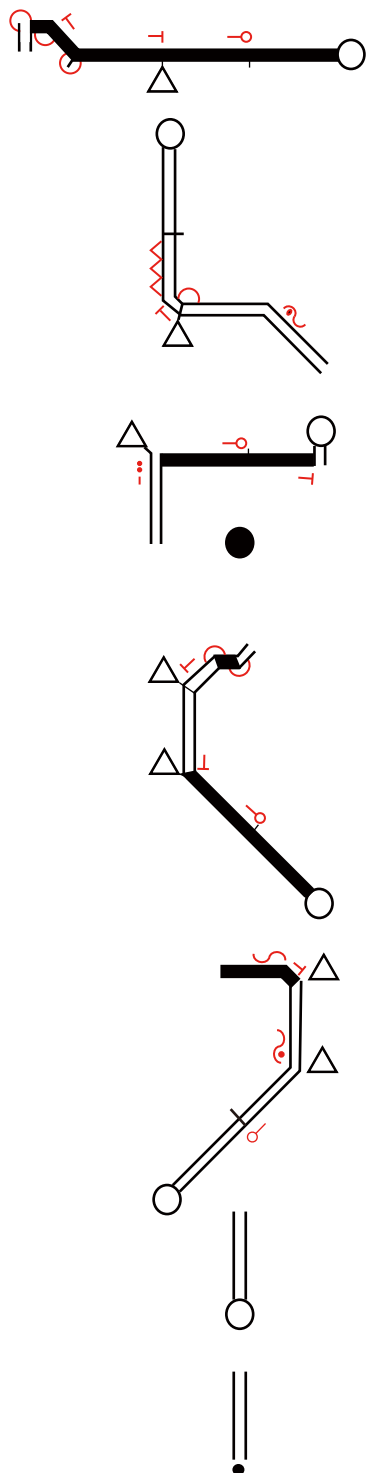

いの はア るに はな さ きて

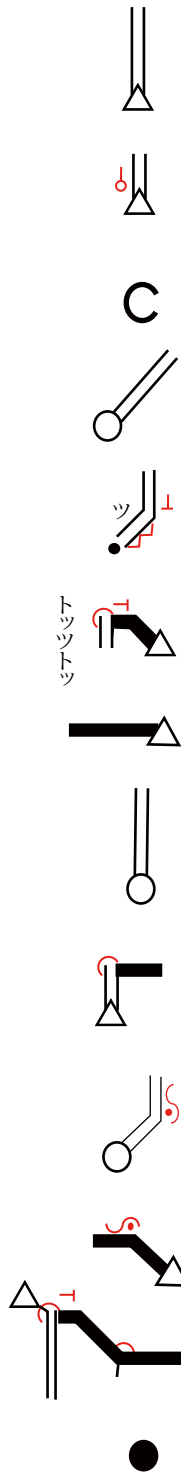

う き よ の が れ て す む

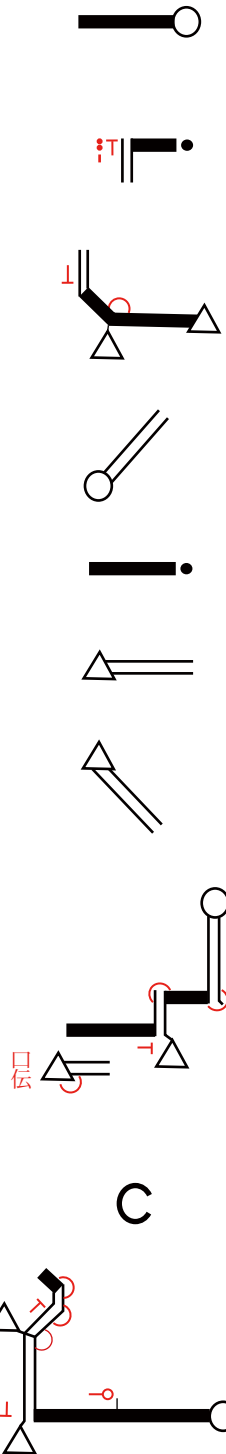

や け だ も の

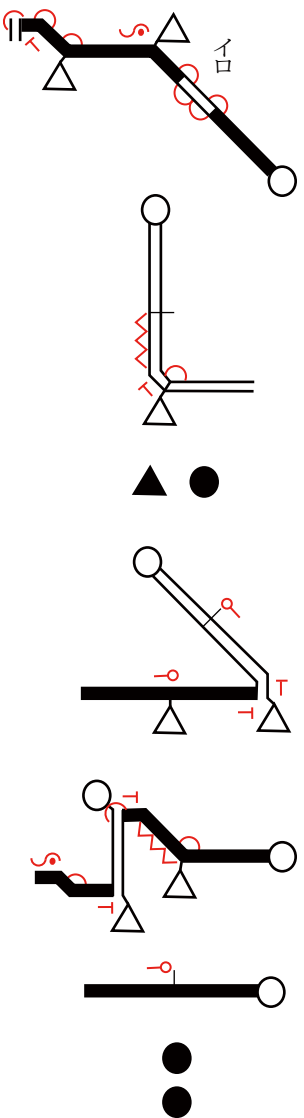

心願や 自在の春に 花咲きて 浮世逃れて 住むやけだもの

第四十一番 龍光寺 りゅうこうじ

本尊 十一面観世音菩薩  
 真言 おん まかきやろにきや そわか

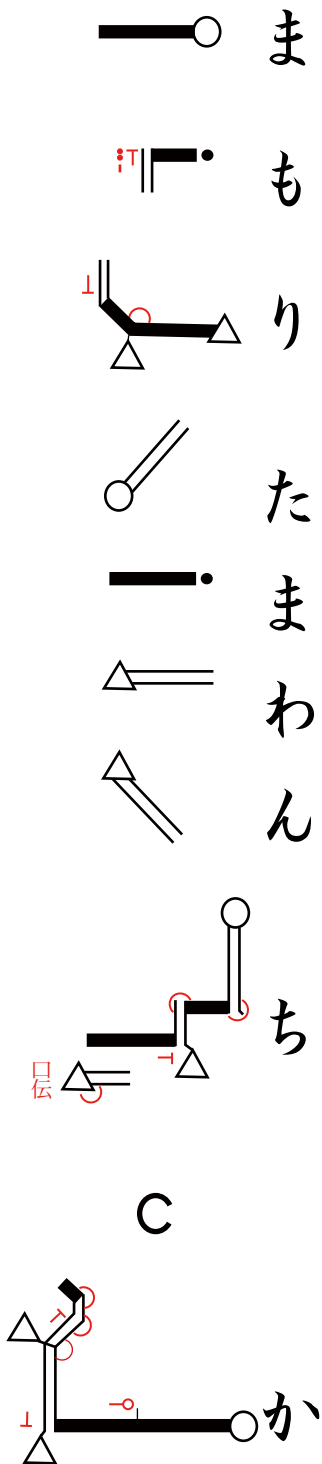
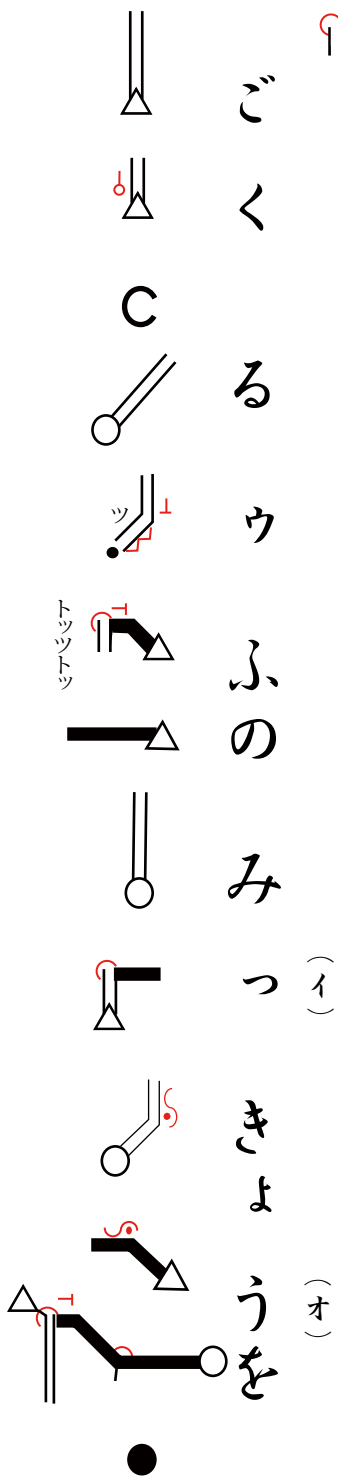
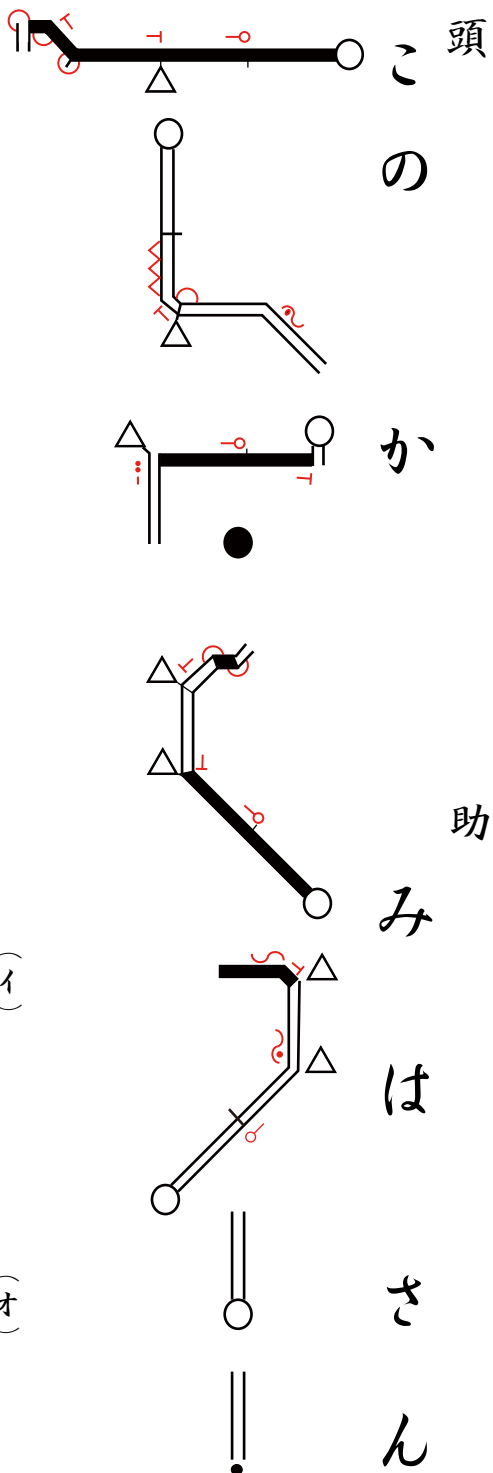

いとぞきく

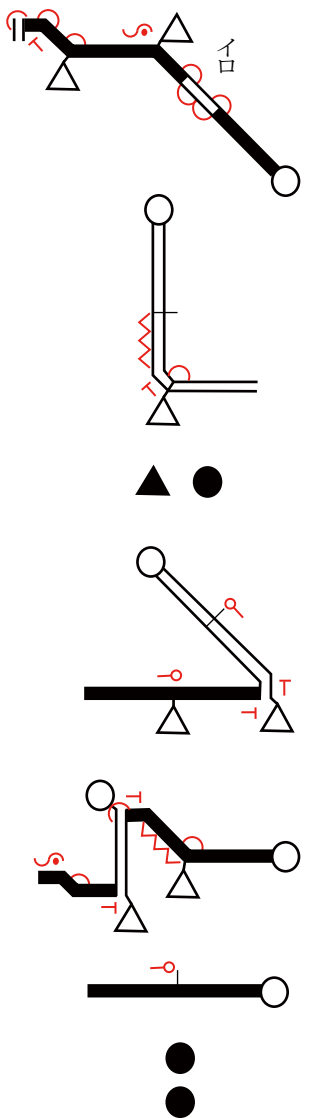

この神は 三国流布の 密教を 守り給わん 誓いとぞ聞く

第四十二番 仙木寺 ぶつもくじ

本尊 大日如来  
真言 おんあびらうんけんばざらだとばん

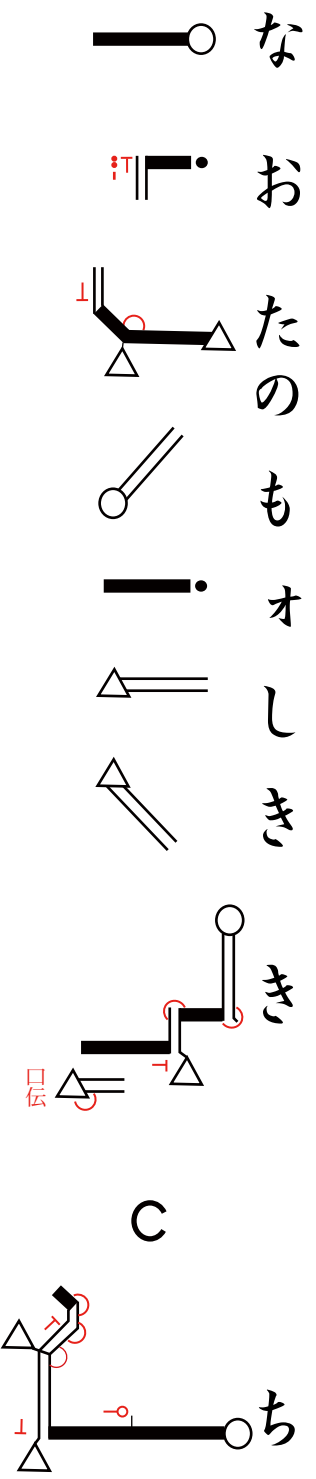
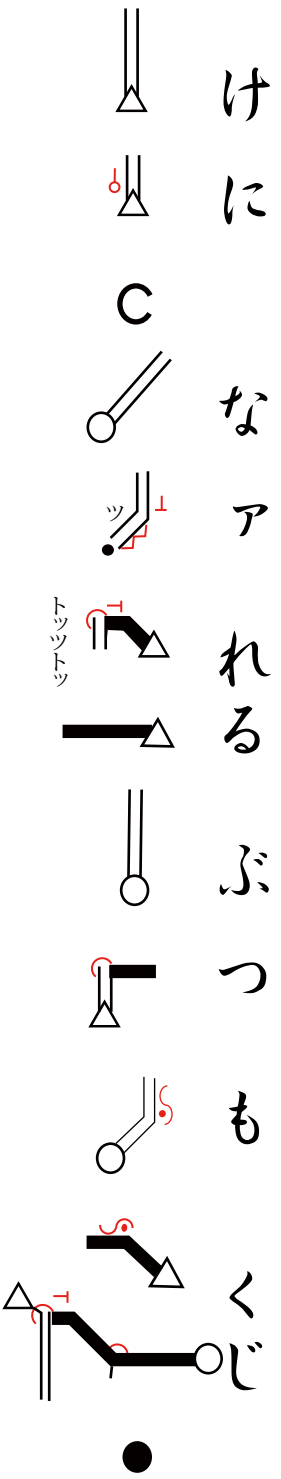
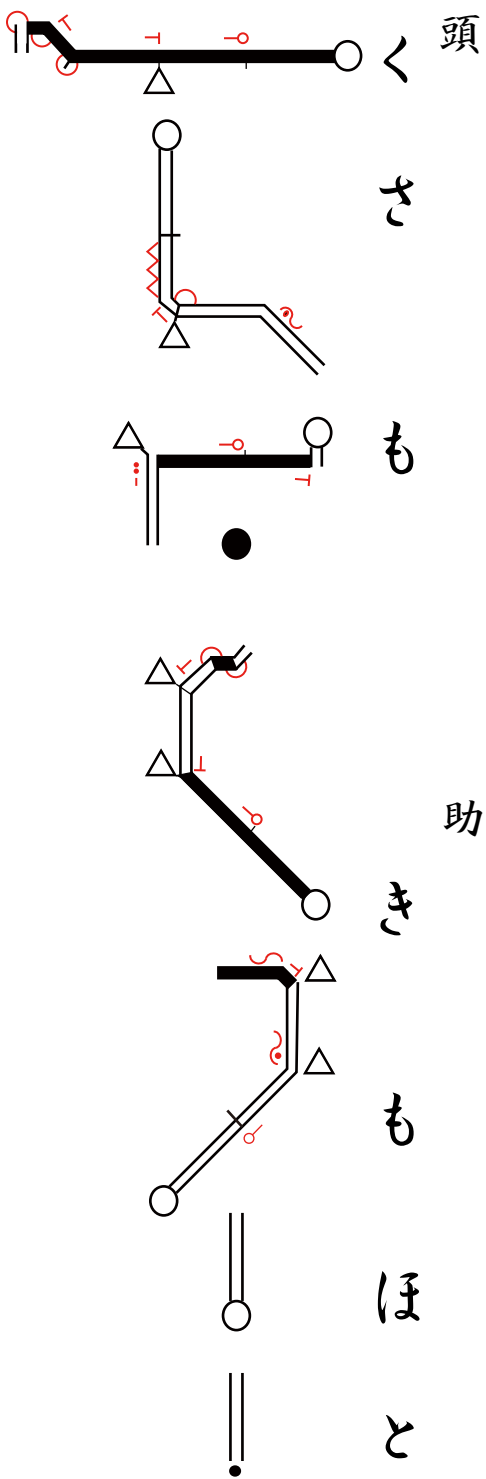

くにんてん

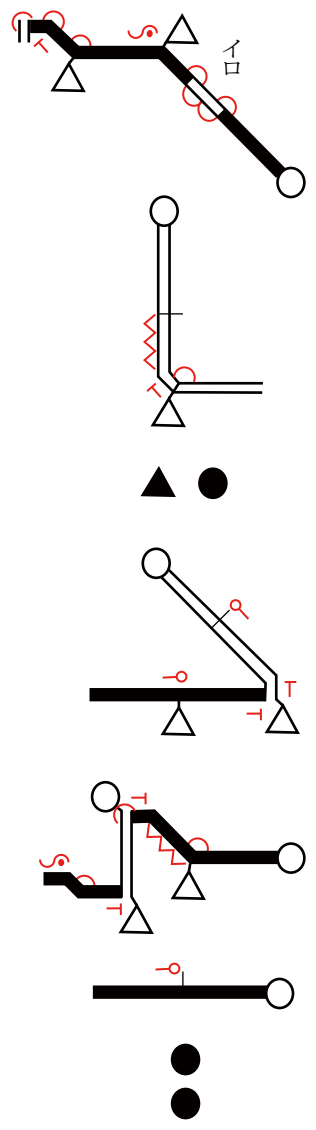

草も木も 仏になれる 仙木寺 なお頼もしき 鬼畜人天

第四十三番 明石寺

めいせきじ

本尊 千手観世音菩薩  
真言 おんばざらたらまきりく

頭

きく な ら く せん

助

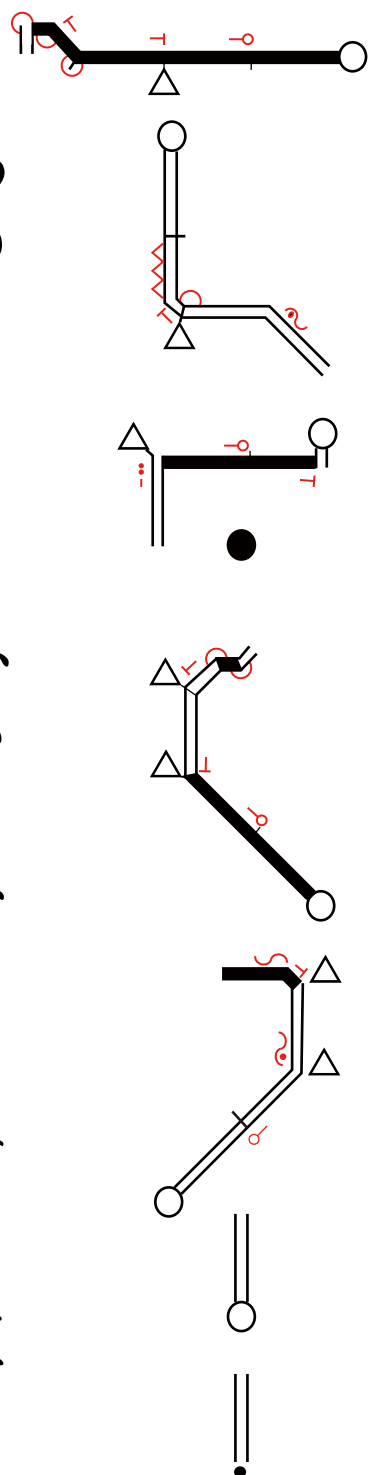

じゆのちイかいふしぎには

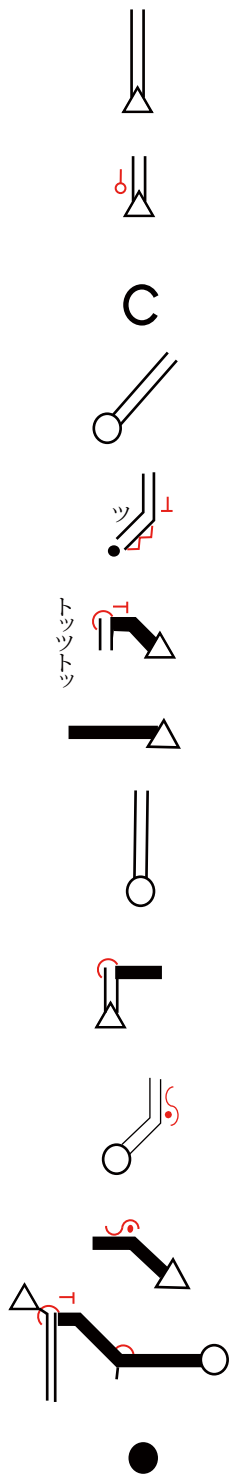

だ い ばんじやアくも か ろ

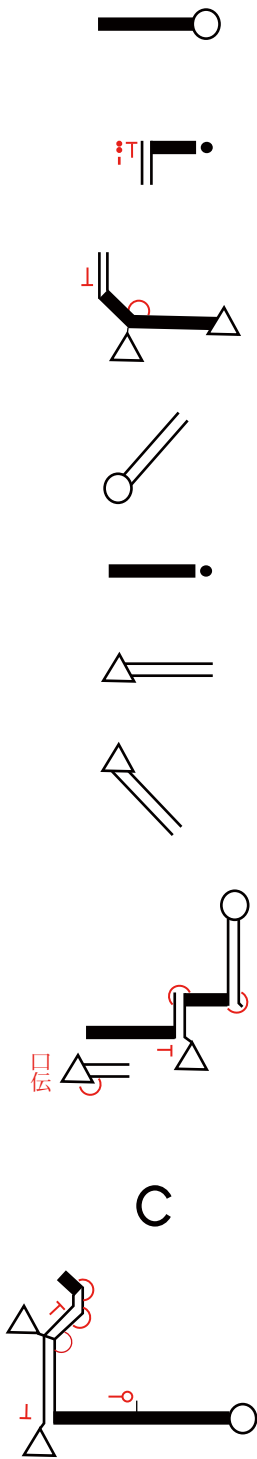

く あ げ い し

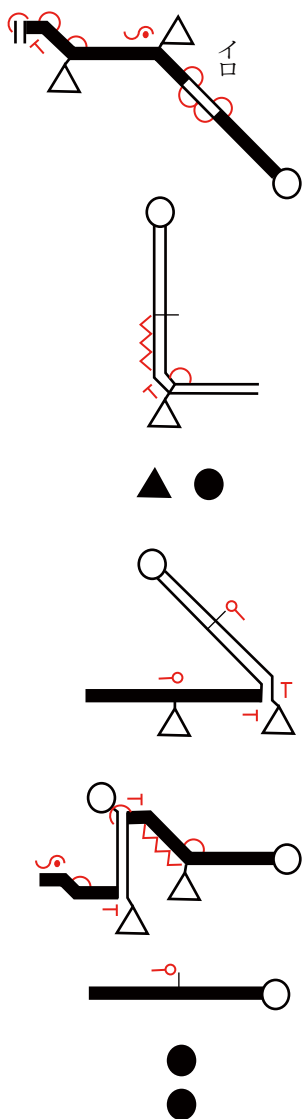

聞くならず 先手の誓い 不思議には 大盤石も かるくあげ石



第四十四番 大宝寺

たいほうじ

本尊 十一面観世音菩薩  
 真言 おん まかきやろにきや そわか

頭

いまのよはだい

助

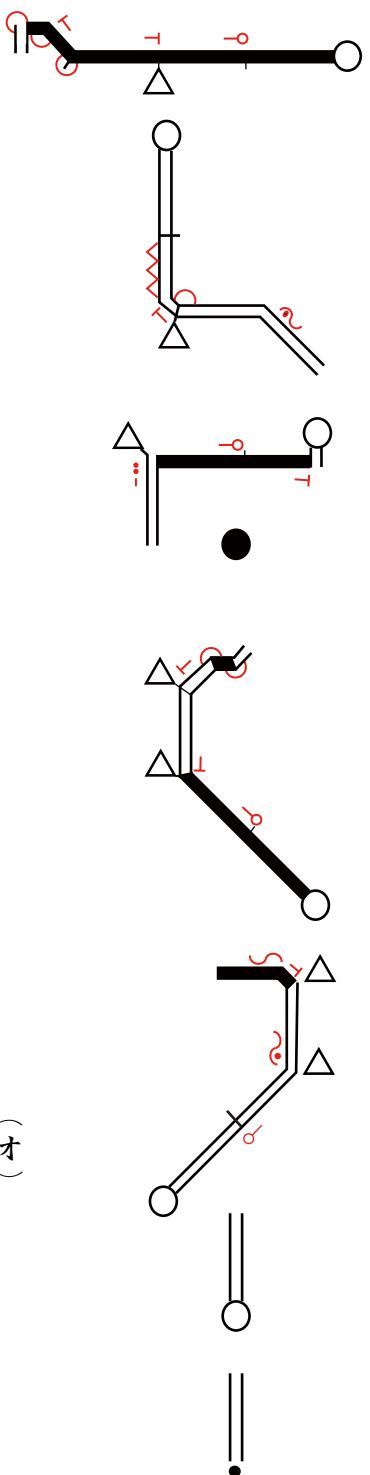

ひのめエぐみすごう(オ)さん

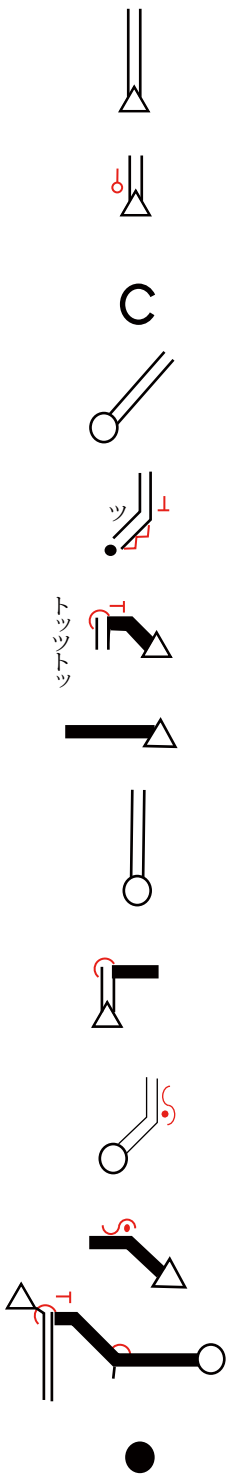

ついににはみイだのちか

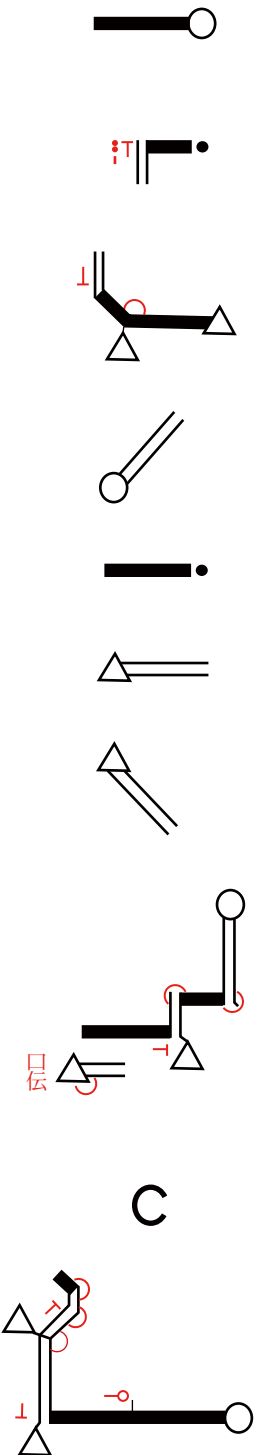

いをぞまつ

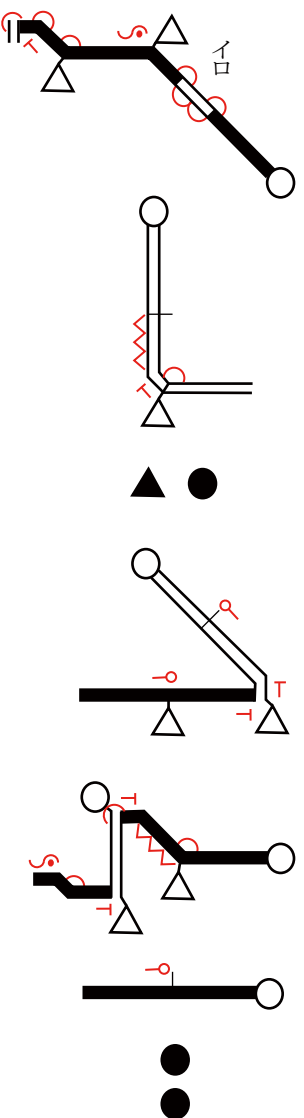

今の世は大悲の恵み管生山ついにには弥陀の誓いをぞ待つ

第四十五番 岩屋寺 いわやじ

本尊 不動明王  
 真言 のうまくさんまんだばざらだん せんだまかるしやだ  
 そわたやうんたらたかんまん

頭 だい 助 (オ)

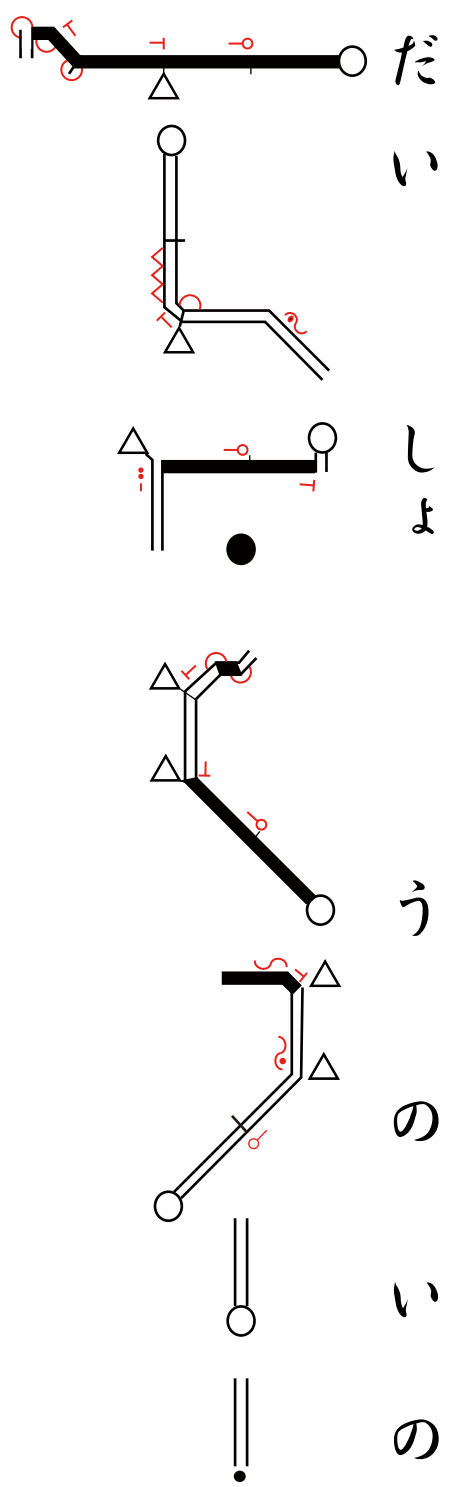

る ウ ち かの げに い わ や

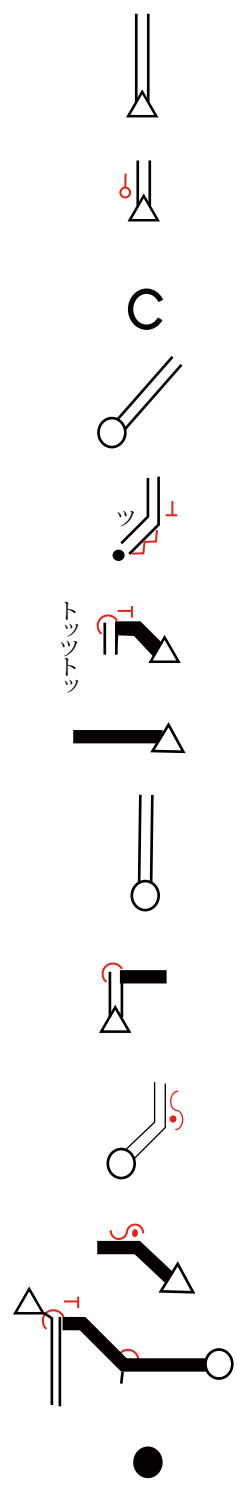

い し の なかにも ご

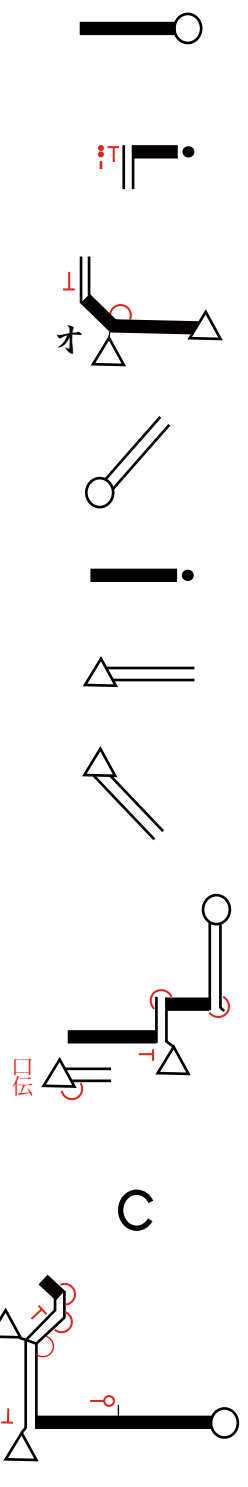

ら く ぞ ある

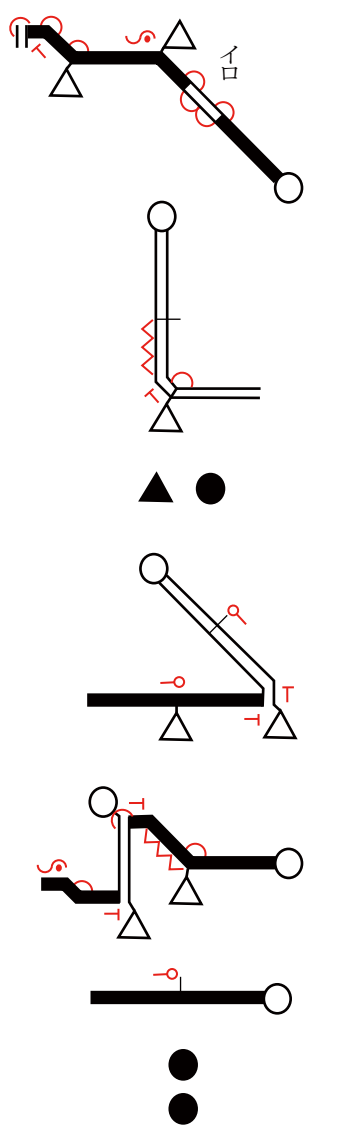

大聖の 祈る力の げに岩屋 石の中にも 極楽ぞある

第四十六番

浄瑠璃寺 じょうるりじ

本尊 薬師如来  
真言 おんころころせんたりまとうぎそわか

頭  
ご  
く  
ら  
く  
の  
じょう (オ)

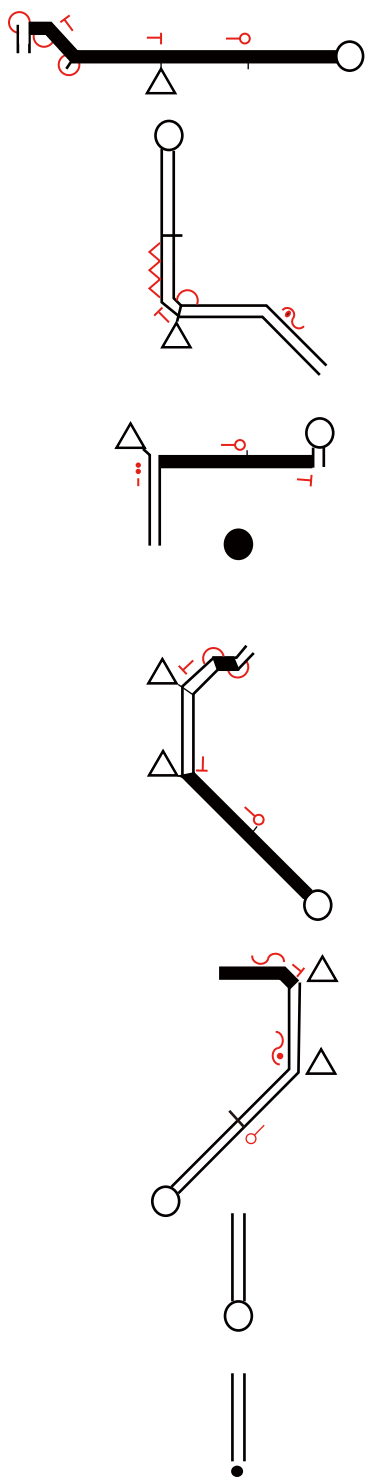

る  
り  
せ  
エ  
か  
いた  
く  
ら  
え  
ば

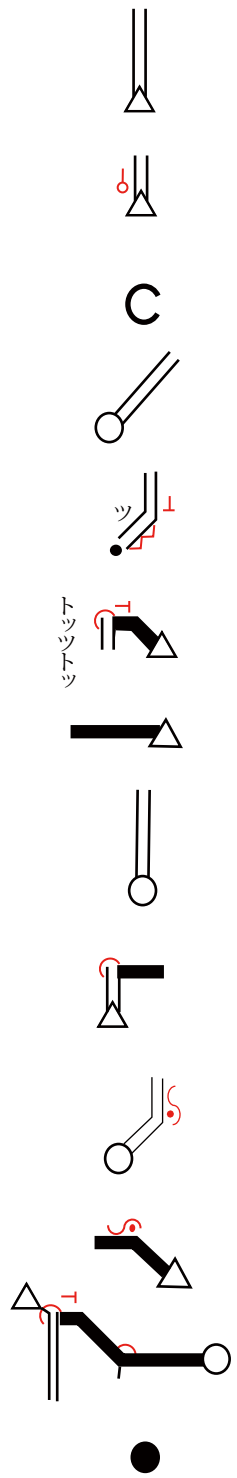

う  
く  
る  
く  
ら  
く  
は  
む  
く

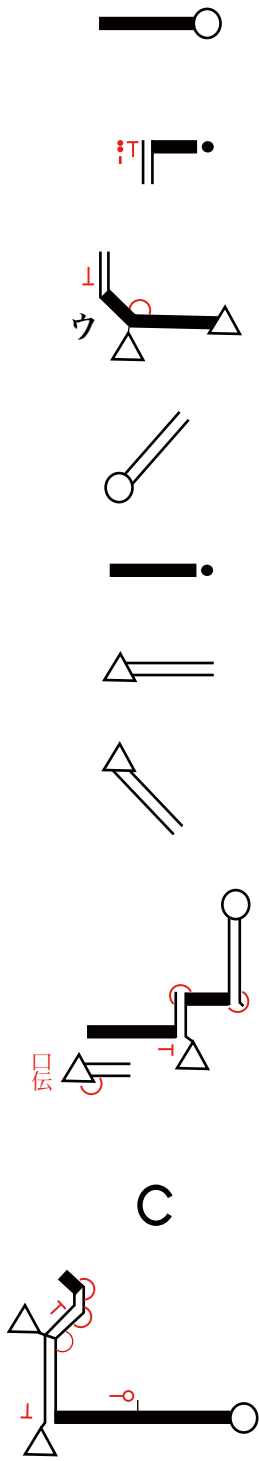

い  
な  
ら  
ま  
し

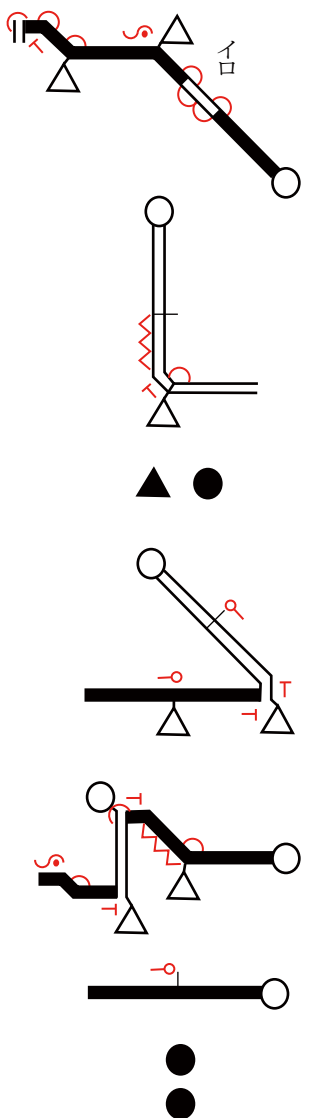

極楽の 浄瑠璃世界 たくらえば 受くる苦楽は 報いならまし

第四十七番 八坂寺 やさかじ

本尊 阿弥陀如来  
 真言 おんあみりたていせいからうん

頭

はなをみてうた

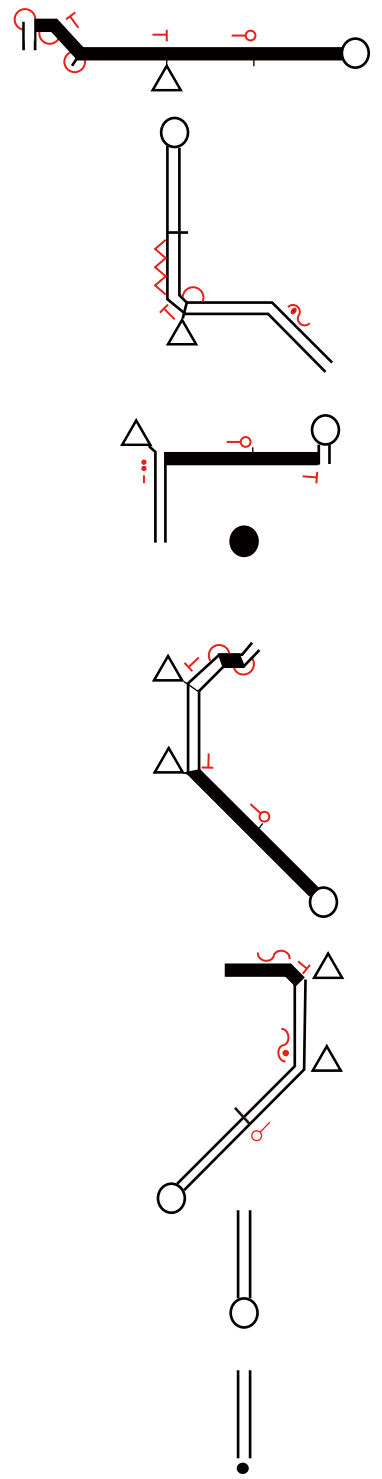

助

よむひいとはやさか  
 であら

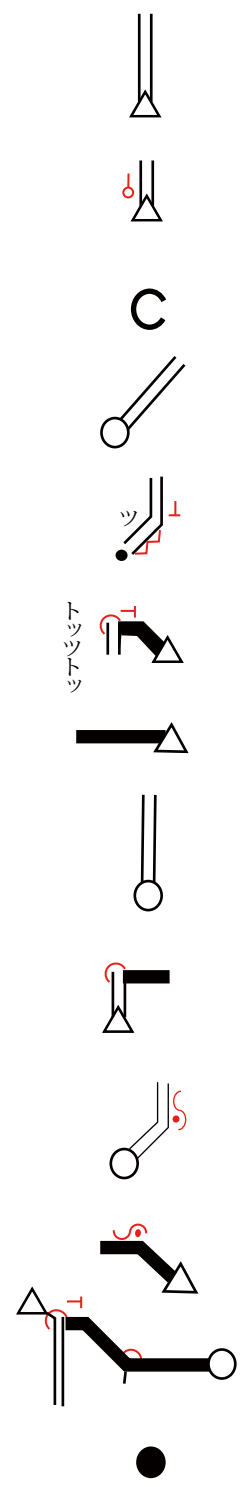

さんぶつじよおうのえん  
 (オ)のえん

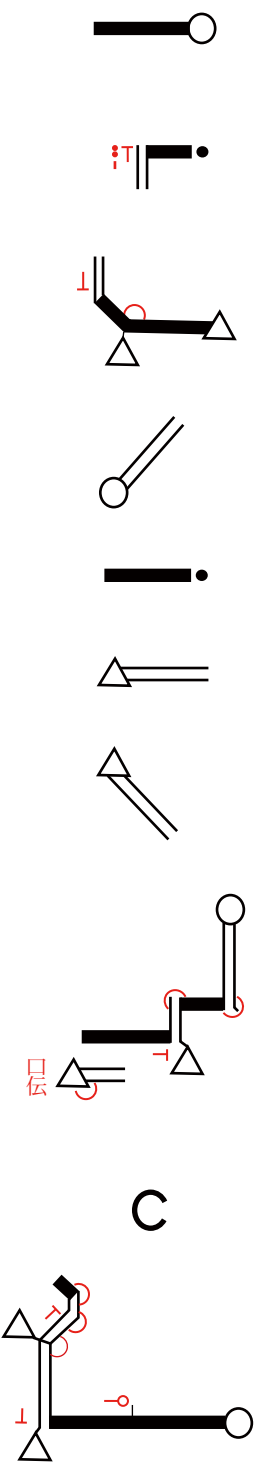

とこそそきけ

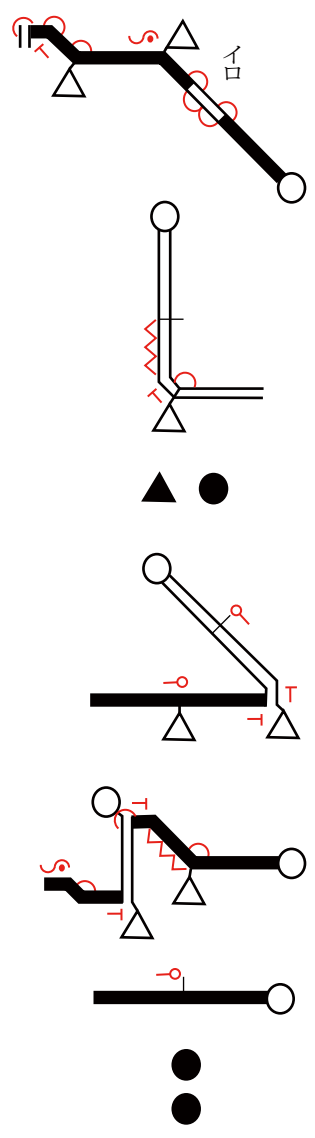

花を見て歌よむひとは八坂でら三仏じょうの縁とこそ聞け

第四十八番 西林寺

さいりんじ

本尊十一面観世音菩薩  
真言 おんまかきやろにきやそわか

頭

みだぶつ つのせか

助

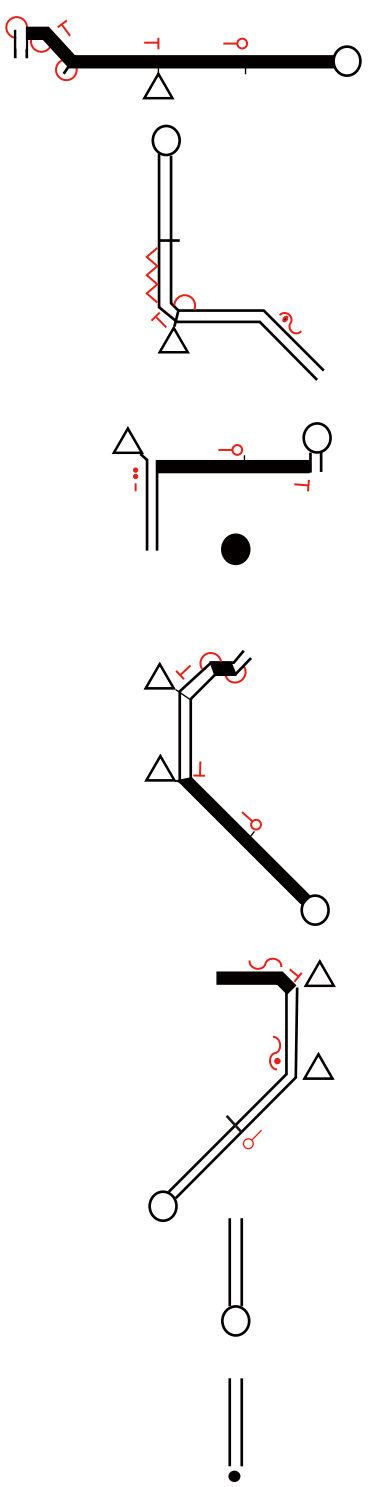

いを たア ずね ゆきた くば

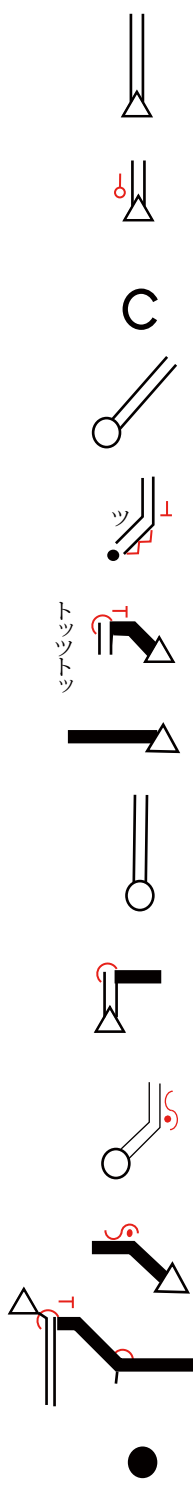

にしのは やしの てら

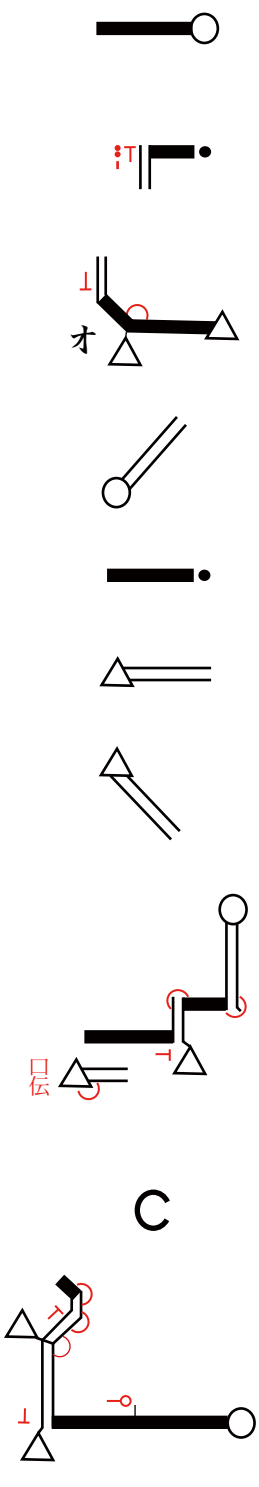

に ま いれ よ

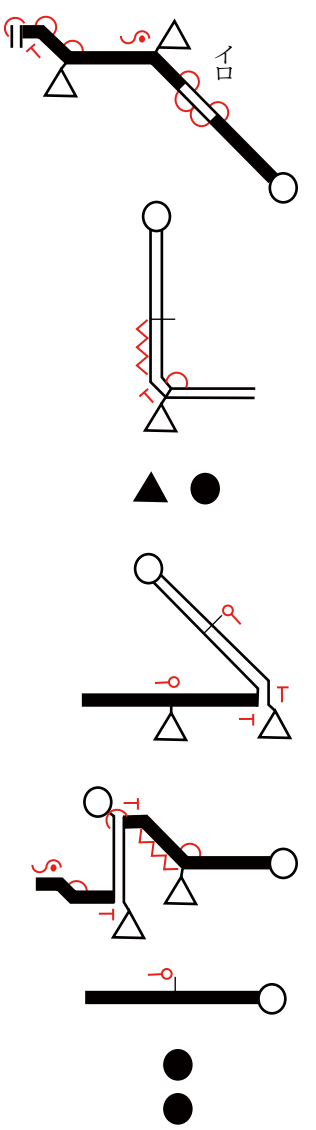

弥陀仏の世界を尋ね 往きたくば 西の林の 寺にまいれよ

第四十九番

浄土寺 じょうどじ

本尊 釈迦如来

真言 のうまくさんまんだぼだなんばく

頭

じゅう

う

助

あ

く

の

わ

が

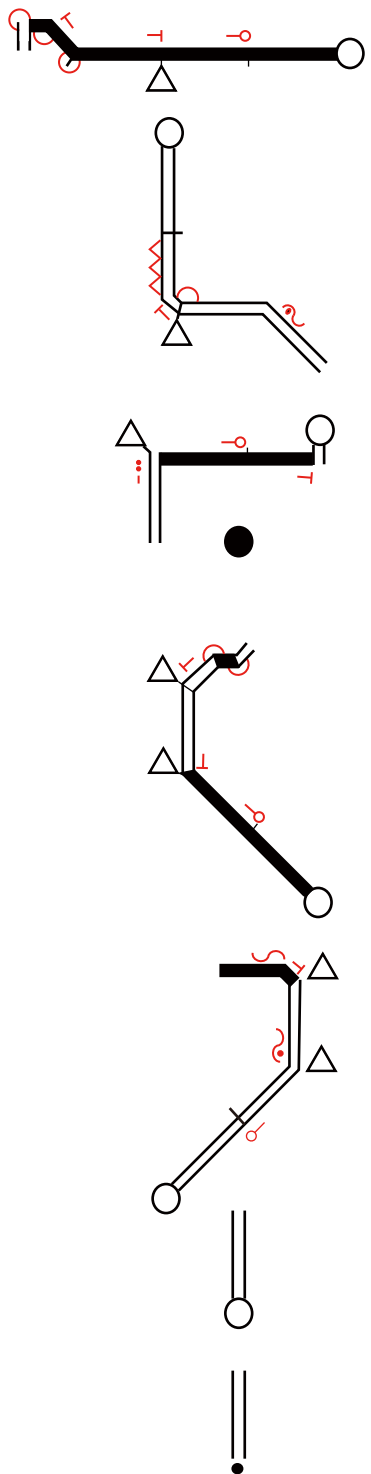

み

を

す

う

て

ず

そ

の

ま

ま

に

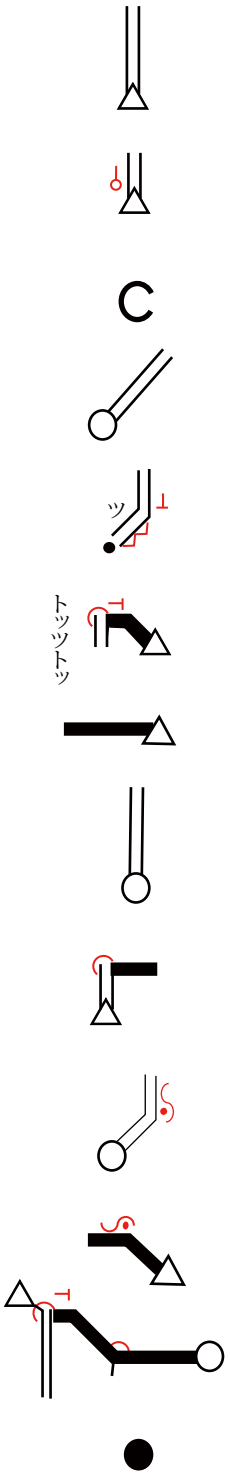

じょう (オ)

ど

の

て

え

ら

へ

ま

い

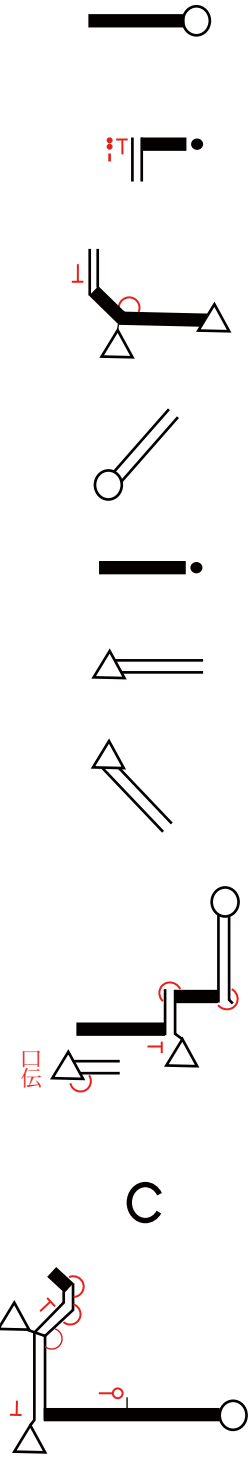

り

こ

そ

す

れ

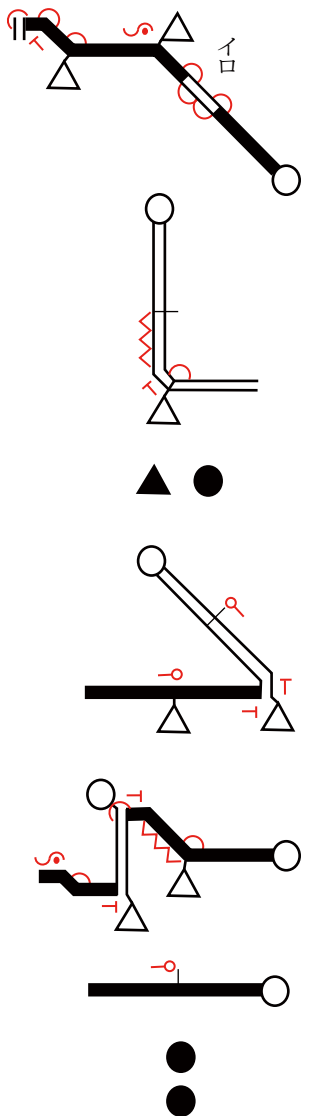

十悪の我が身を棄てずそのままに浄土の寺へ詣りこそすれ

第五十番 繁多寺 はんたじ

本尊 薬師如来  
 真言 おんころころせんたりまとうぎそわか

頭  
 よろ  
 ず  
 助  
 こ  
 そ  
 は  
 ん

た  
 ア  
 な  
 り  
 と  
 も  
 お  
 こ  
 た  
 ら  
 ず

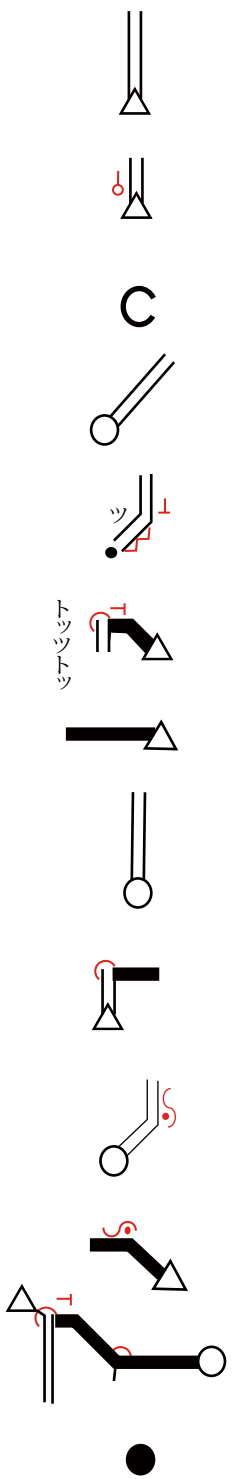

し  
 よ  
 び  
 よ  
 う (オ)  
 な  
 か  
 れ  
 と  
 の  
 の  
 ぞ

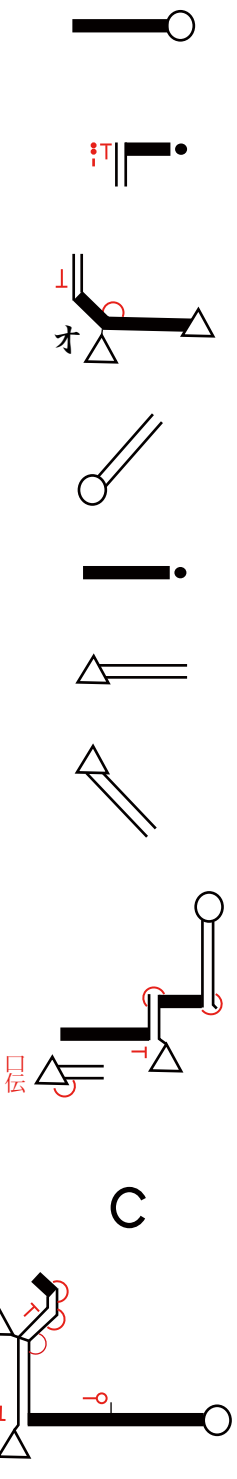

み  
 い  
 の  
 れ  
 よ

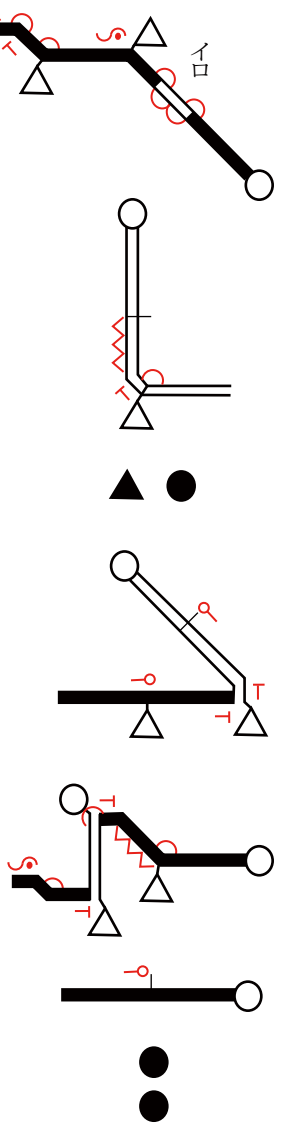

よろずこそ繁多なりとも怠らず諸病なかれと望み祈れよ

第五十一番 石手寺 いしてじ

本尊 薬師如来  
真言 おんころころせんたりまとうぎそわか

頭

さい  
い  
ほ  
う(オ)  
を  
よ  
そ

助

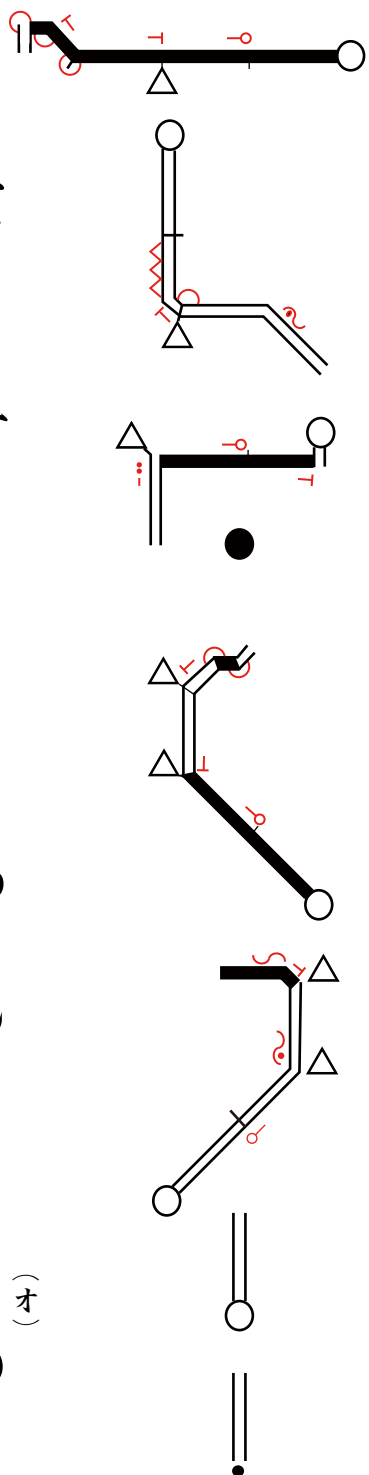

とは  
み  
い  
ま  
じ  
あ  
ん  
よ  
う(オ)  
の

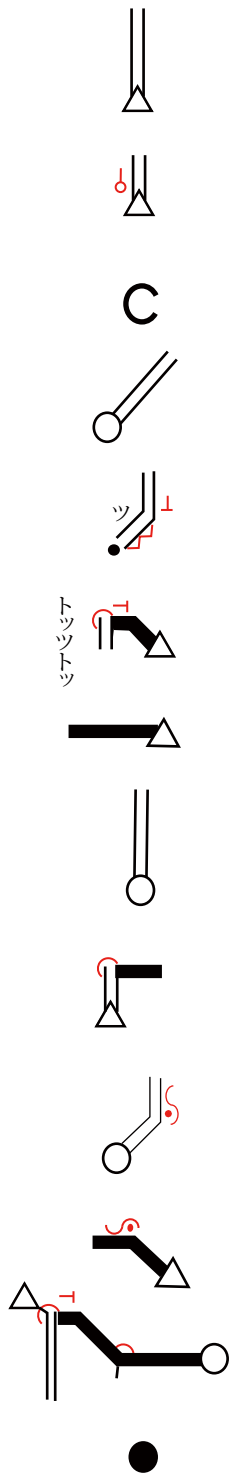

て  
ら  
に  
ま  
い  
り  
て  
う  
う  
く

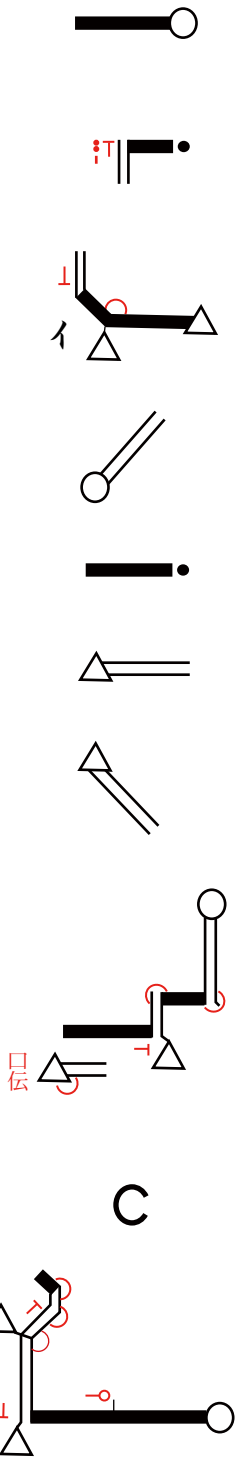

る  
じ  
ゆ  
う  
ら  
く

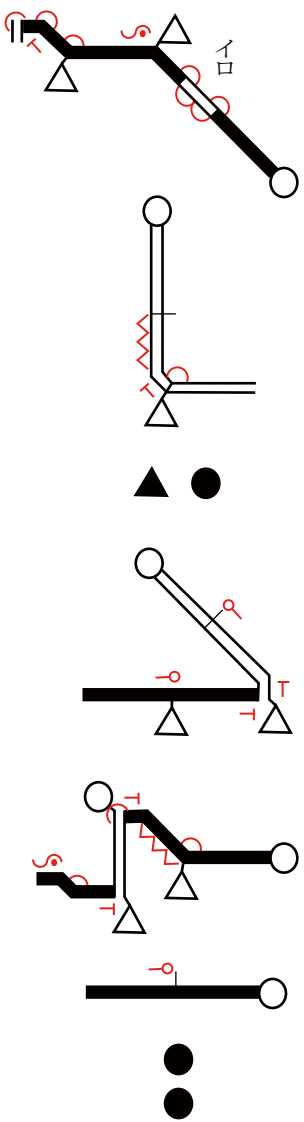

西方をよそとは見まじ 安養の寺に詣りて 受くる十樂



第五十二番 太山寺

たいさんじ

本尊 十一面観世音菩薩  
 真言 おんまかきやろにきやそわか

頭

たい  
 さい  
 さん  
 じ  
 の  
 ぼ

助

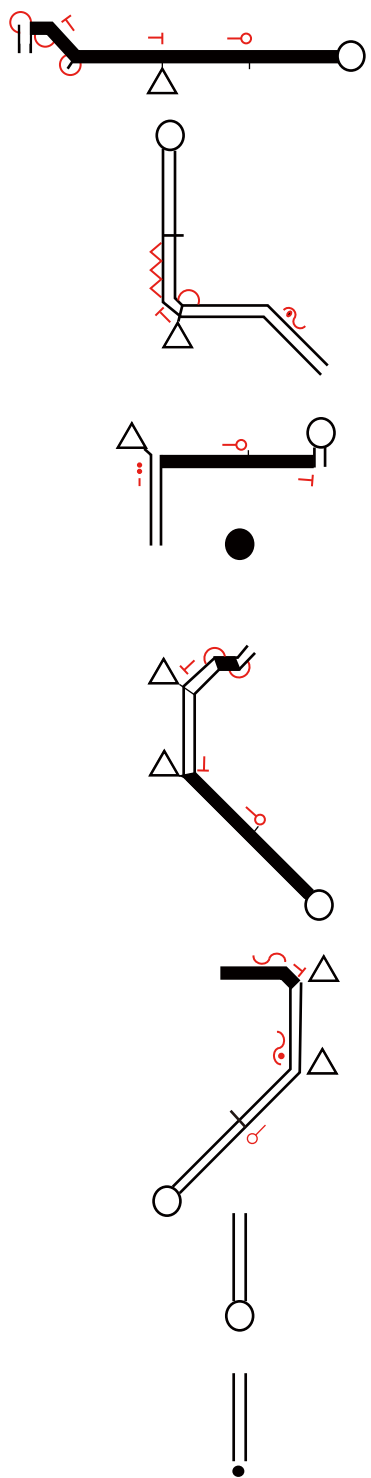

れば  
 あ  
 ア  
 せ  
 の  
 い  
 で  
 け  
 れ  
 ど

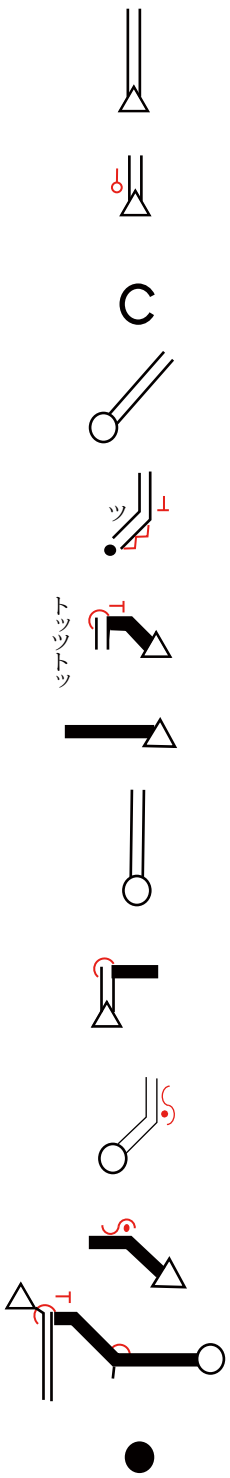

の  
 ち  
 の  
 よ  
 お  
 も  
 え  
 ば  
 な  
 ン

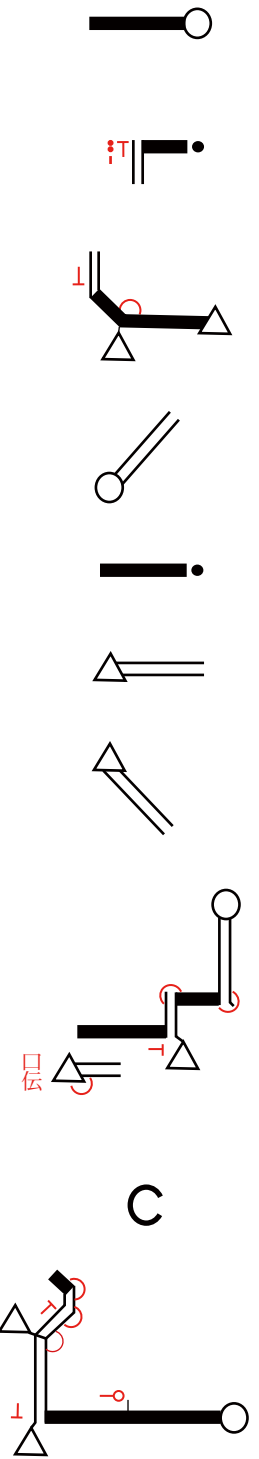

の  
 く  
 も  
 な  
 し

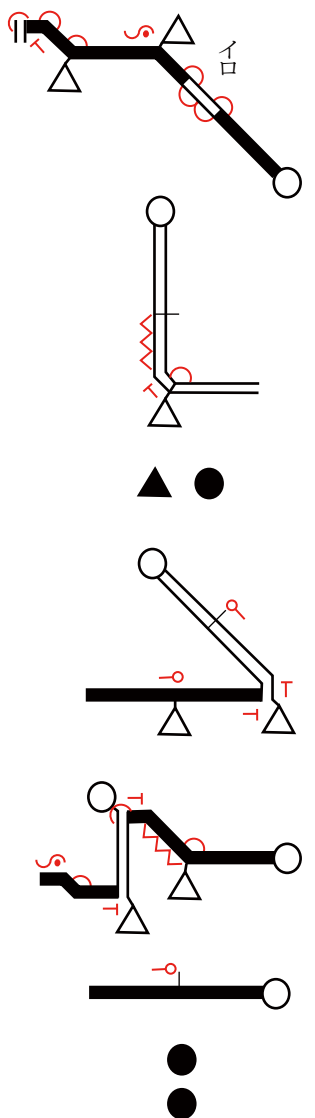

太山へ登れば汗のいでけれど後の世思えばなんの苦もなし

第五十三番

円明寺 えんみょうじ

本尊 阿弥陀如来  
真言 おんあみりたていせいからうん

頭

らい

ご

助

う(オ)

の

みだ

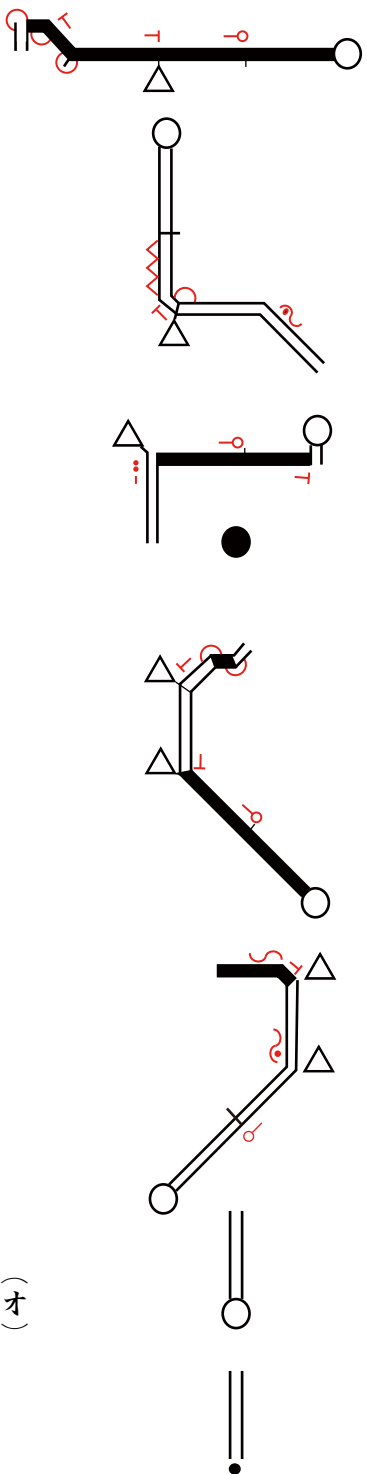

のオひ

かり

のえ

んみ

よ

う(オ)じ

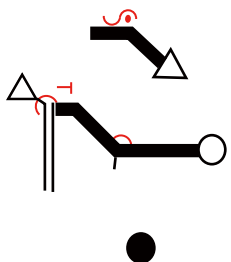
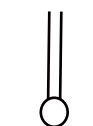
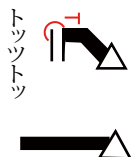

てりそうかアゲはよ

な

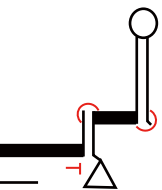
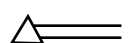
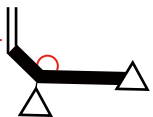
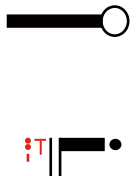

C

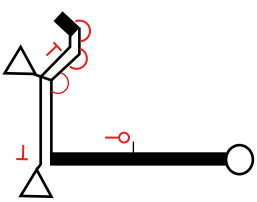

よなのつき

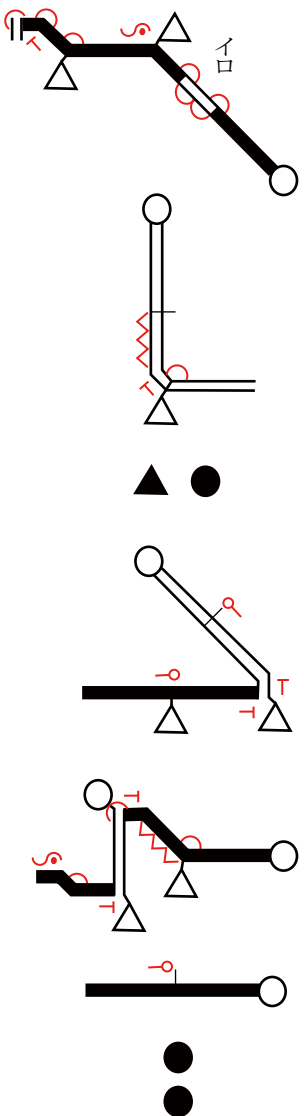

来迎の弥陀の光の円明寺照りそう影は夜な夜なの月

第五十四番 延命寺 えんめいじ

本尊 不動明王

真言 のうまくさんまんだばぎらだん せんだまかろしやだ  
 そわたやうんたらたかかんまん

頭

くもりなきかなきが

助

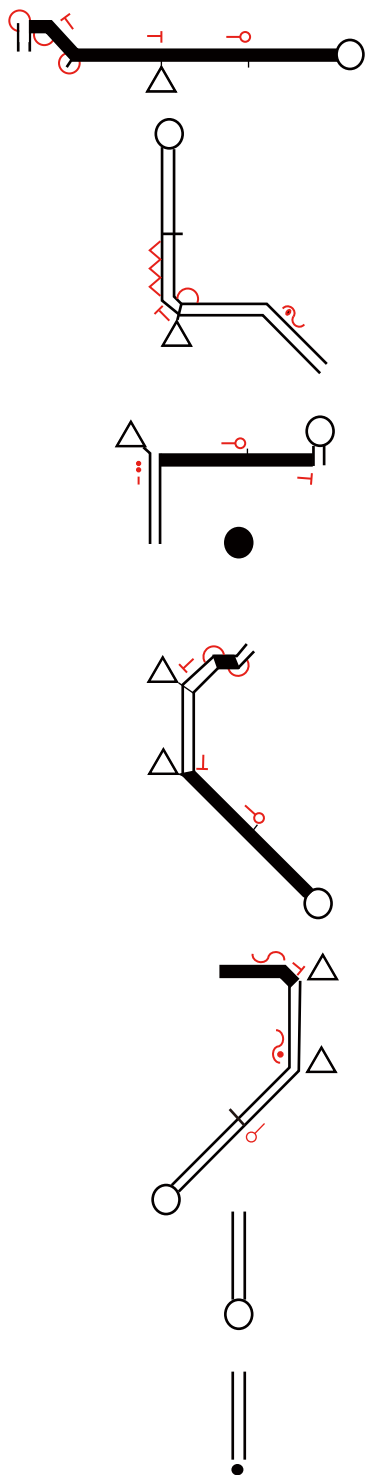

み の え エ んと ながむれば

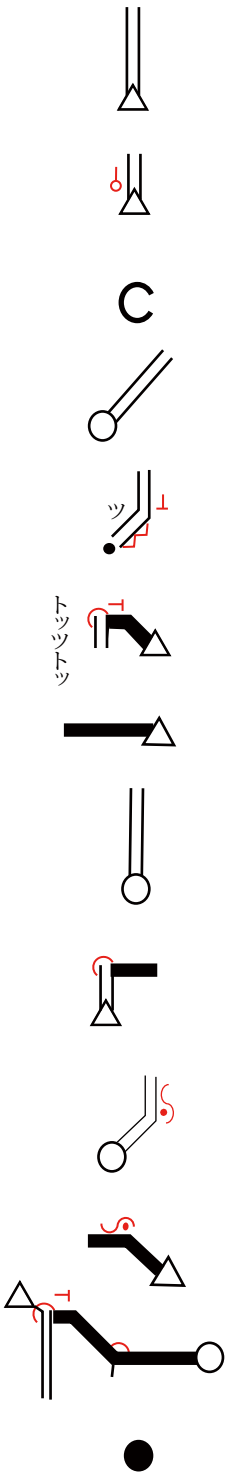

の こ さ ず か ア げ を う つ

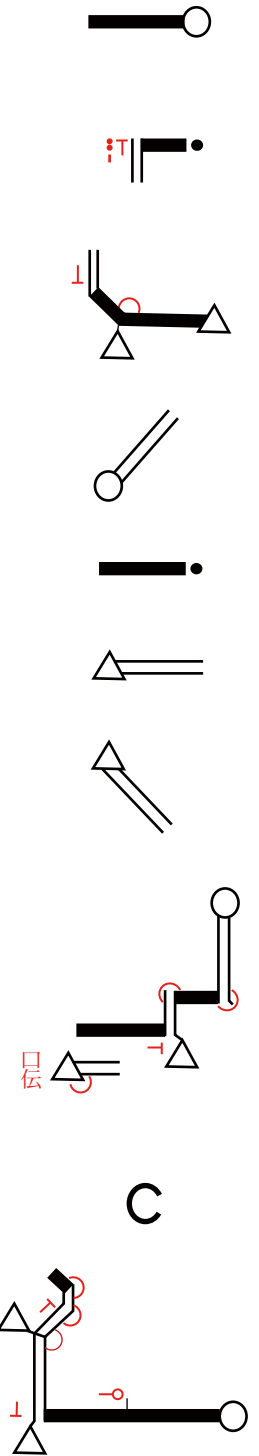

すもものかな

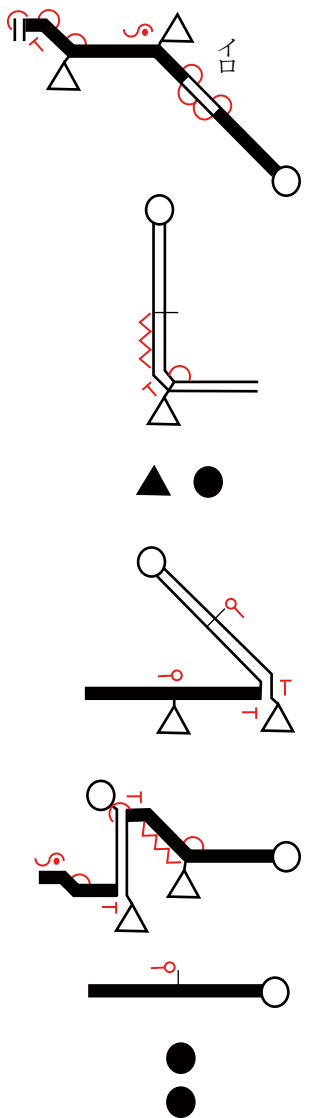

曇りなき鏡の縁とながむれば残さず影を映すものかな

第五十五番

南光坊 なんこうぼう

本尊 大通智勝如来  
真言 おんまかびじゃに

やじゃにやのうびいふうそわか

頭

このとこころみし

助

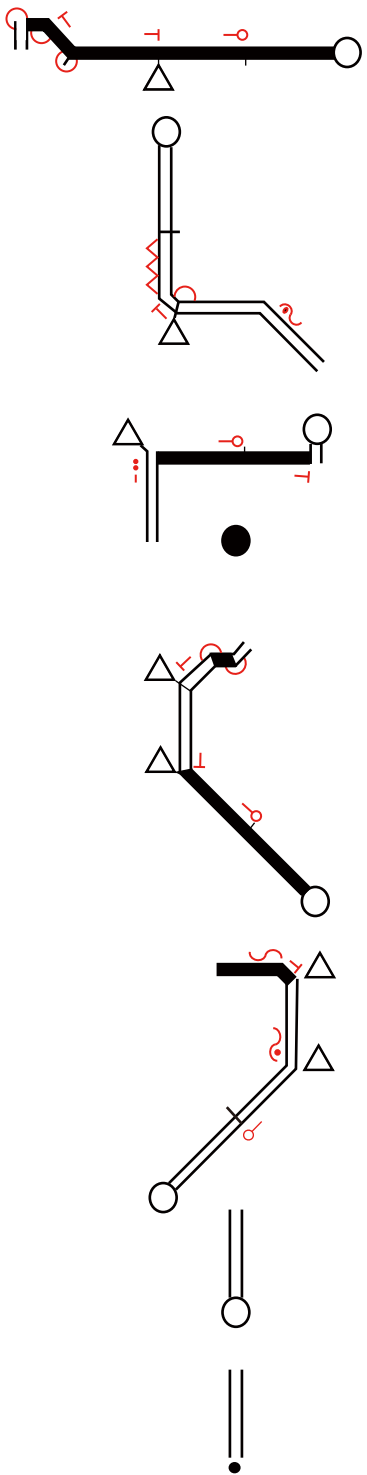

まにゆウめのさめぬれば



べつぐうとオてもおな

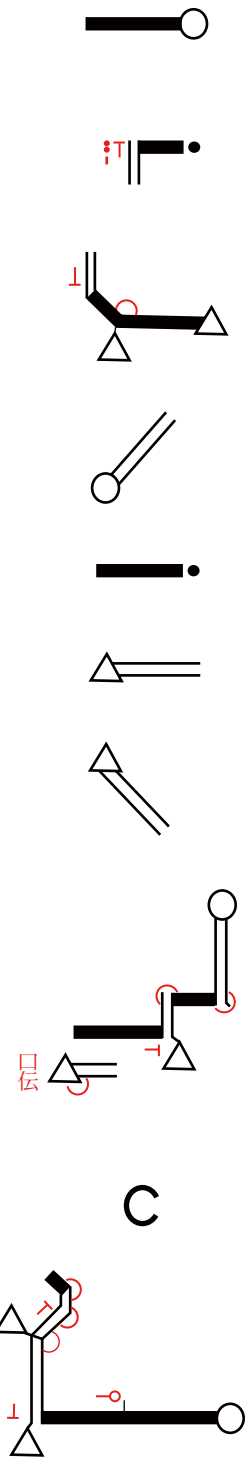

じすいじやく

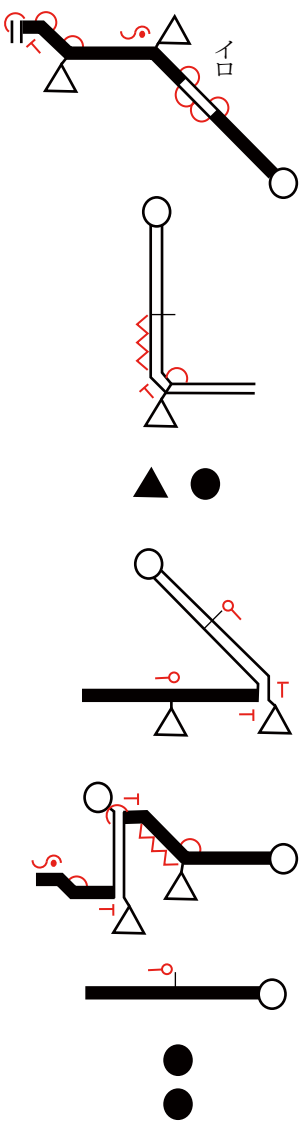

この所三島に夢のさめぬれば別宮とても同じ垂迹

第五十六番 泰山寺たいさんじ

本尊 地藏菩薩  
真言 おんかかかびさんまえいそわか

頭

みな  
な  
ひ  
と  
の  
ま  
い

助

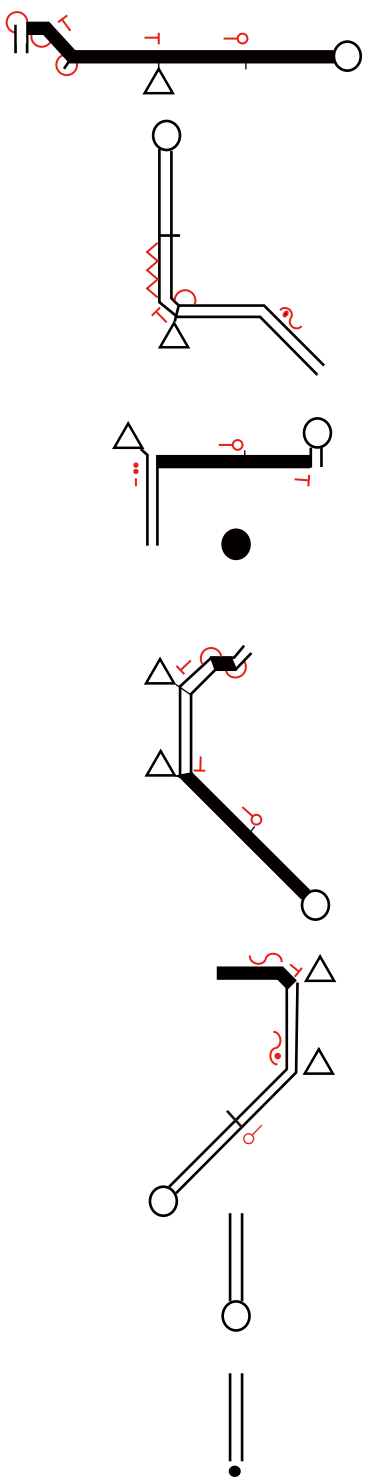

り  
て  
や  
ア  
が  
て  
た  
い  
さ  
ん  
じ

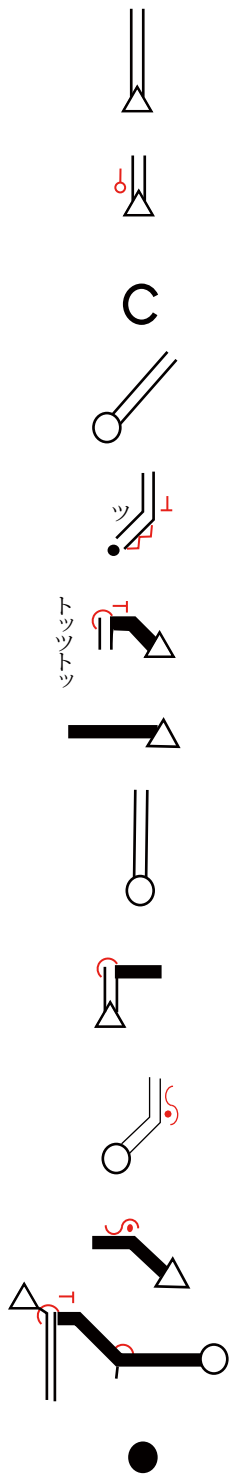

ら  
い  
せ  
の  
い  
ん  
ど  
う  
た  
の

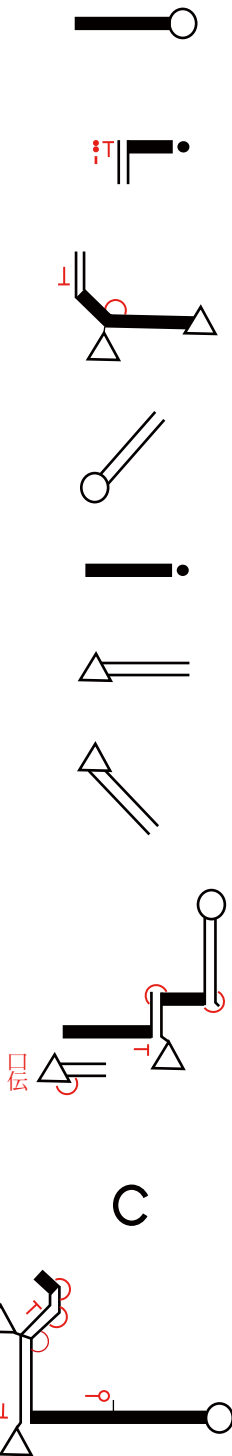

み  
お  
き  
つ  
つ

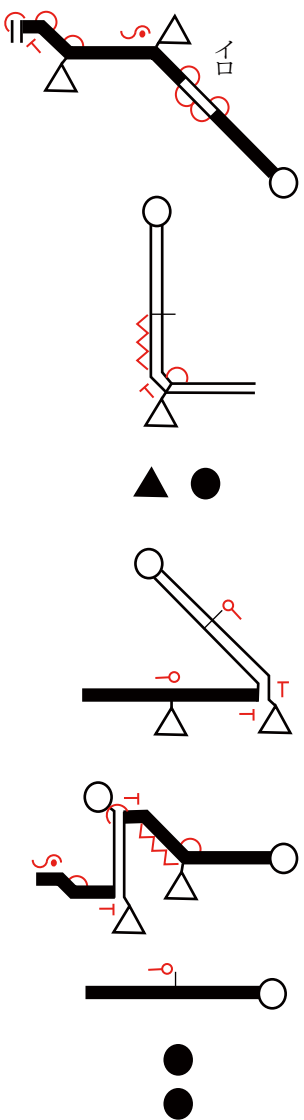

みなひとの詣りてやがて泰山寺来世の引導たのみおきつつ

第五十七番

栄福寺えいふくじ

本尊  
真言

阿弥陀如来  
おんあみたりたていせいからうん

頭

この

よ

助

に

は

ゆ

み

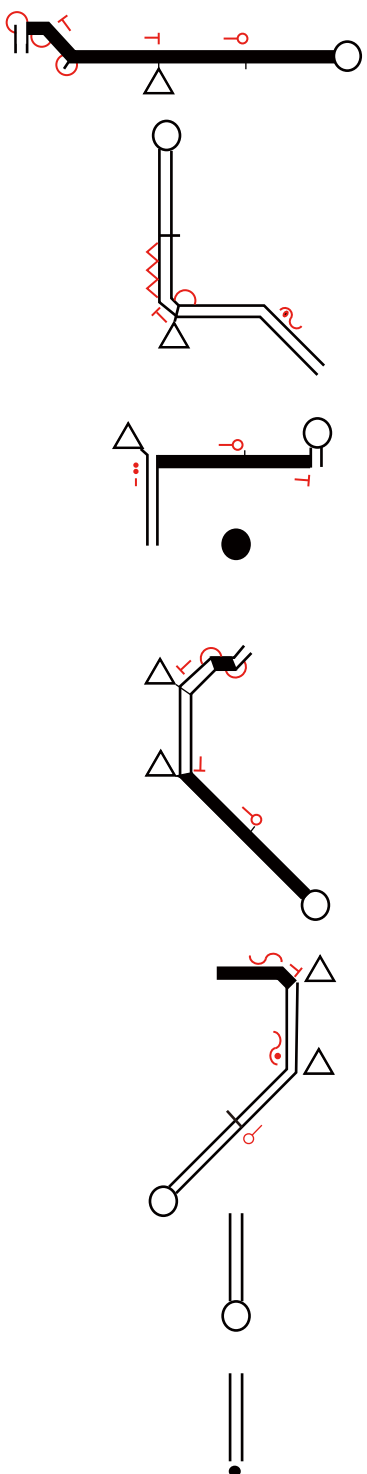

やを  
ま  
ア  
も  
る  
や  
は  
た  
なり

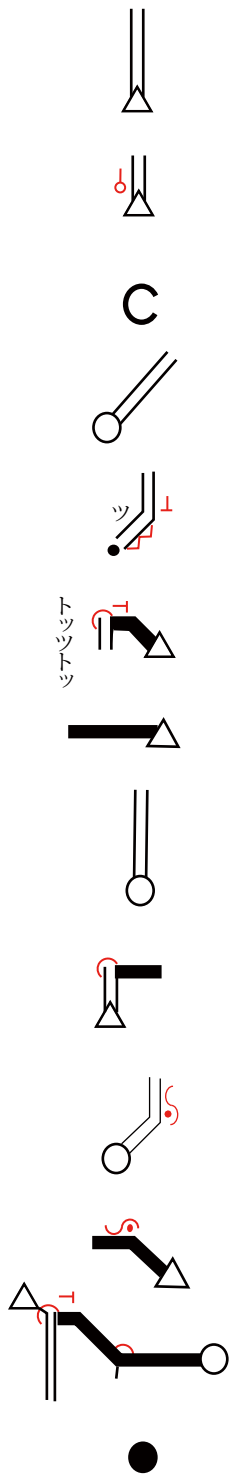

ら  
い  
せ  
は  
ひ  
い  
と  
を  
す  
く

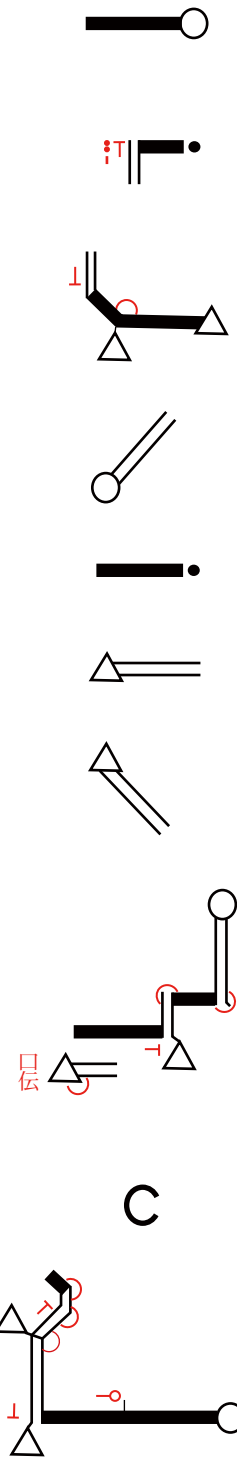

う  
み  
だ  
ぶ  
つ

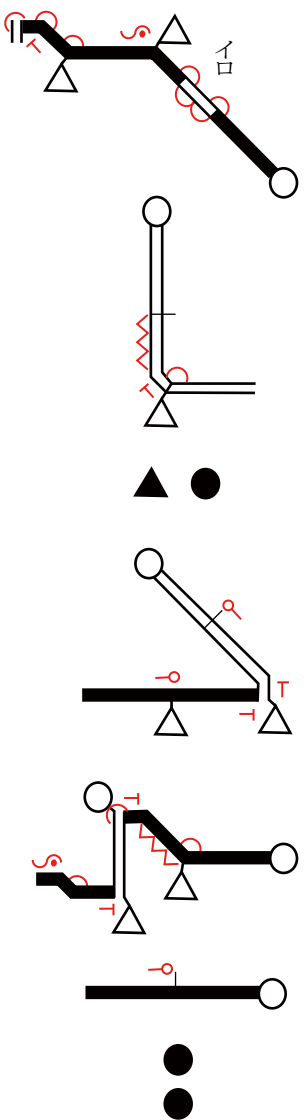

この世には弓矢を守る 八幡なり 来世は人を救う 弥陀仏

第五十八番 仙遊寺せんゆうじ

本尊 千手観世音菩薩  
真言 おんばざらたらまきりく

頭

たち

よ

助

り

て

さ

れ

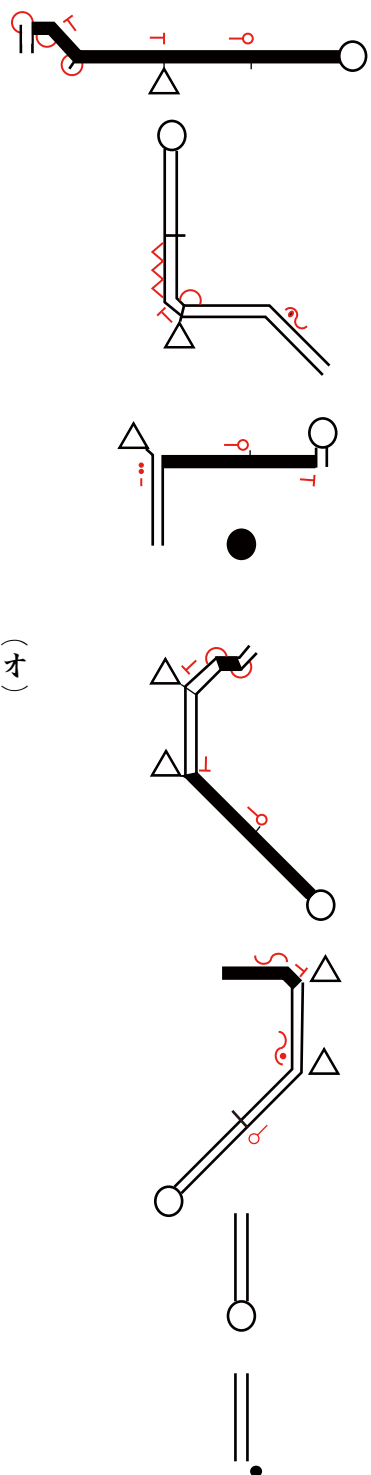

いの

どオ

う(オ)

に

やす

み

つつ

つつ

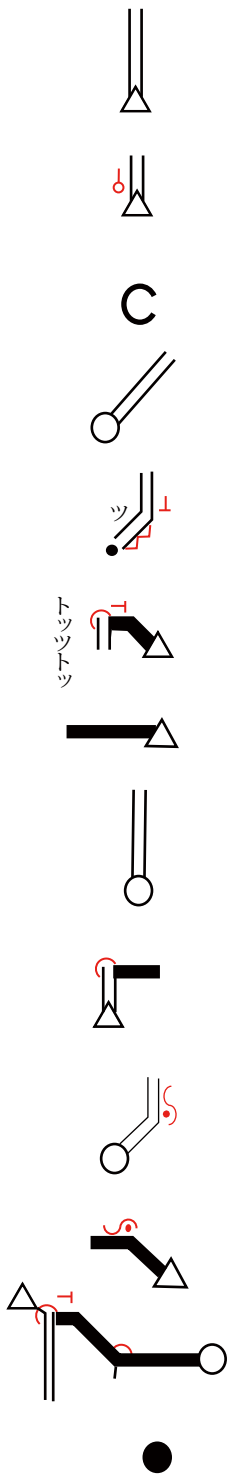

ろ

く

じを

と

オな

え

きよ

う(オ)

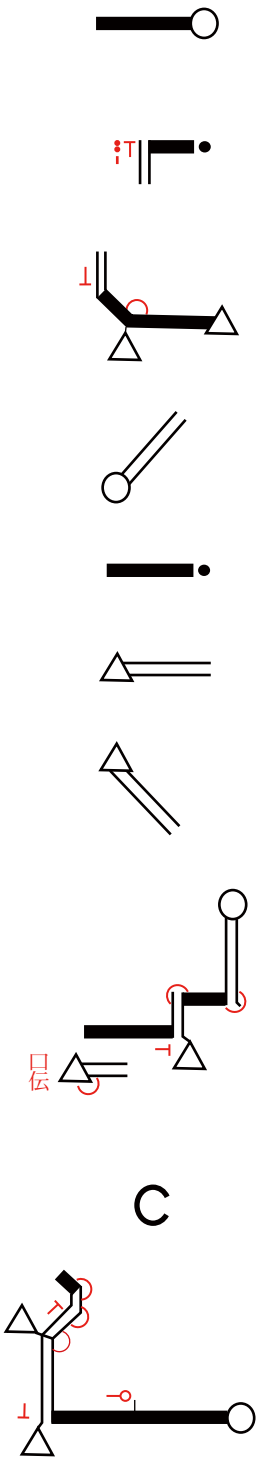

を

よ

む

べ

し

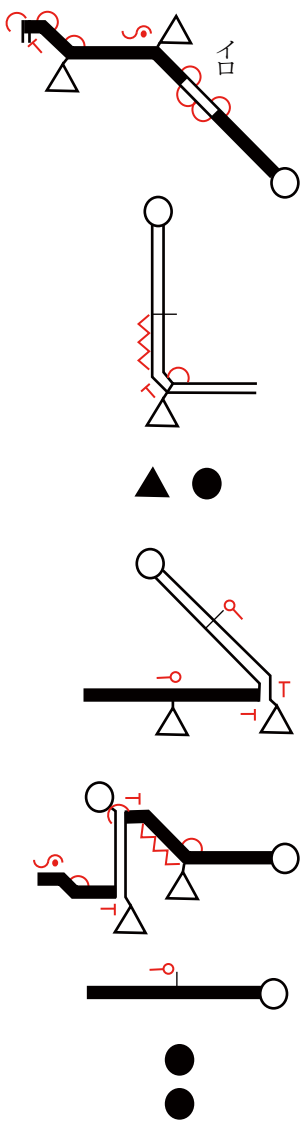

立ち寄りて作礼の堂に休みつつ 六字をとなえ 経を読むべし

第五十九番 国分寺こくぶんじ

本尊 薬師如来

真言 おんころころせんたりまとうぎそわか

頭 しゅごのの 助 たためたて

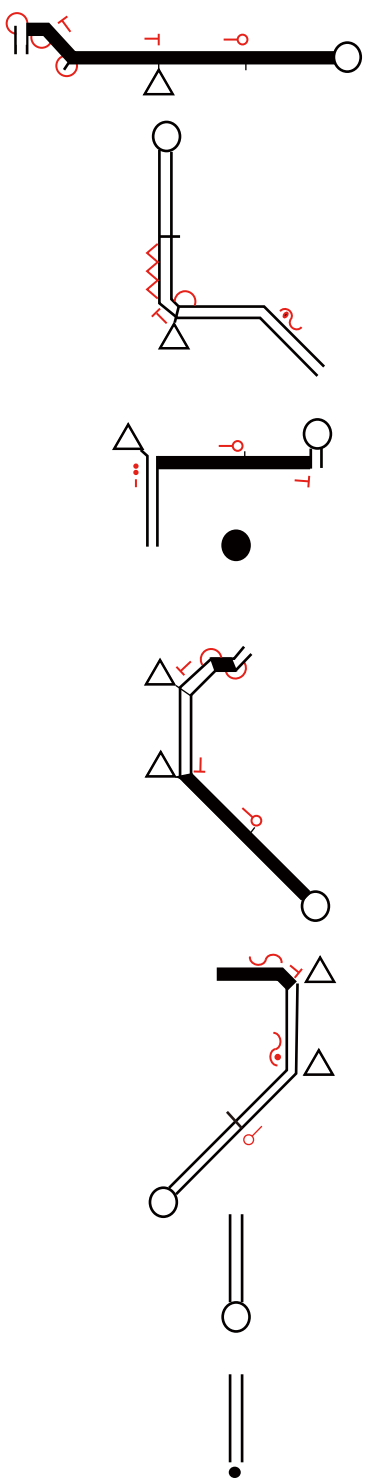

て エ あがむるこくぶんじ

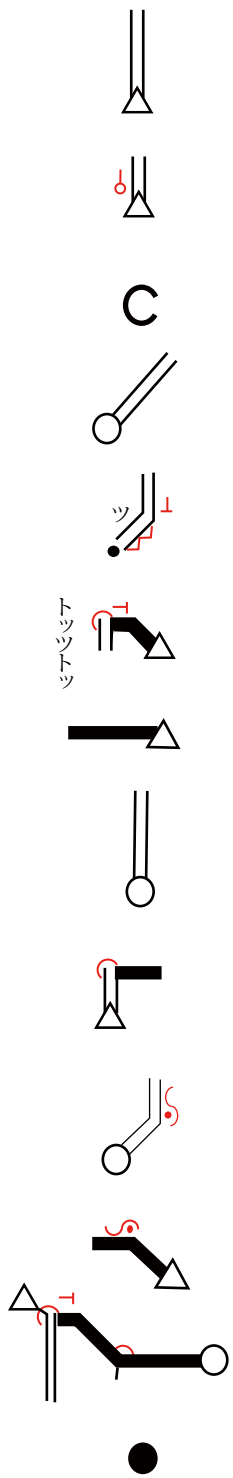

いよいよめエぐむや く

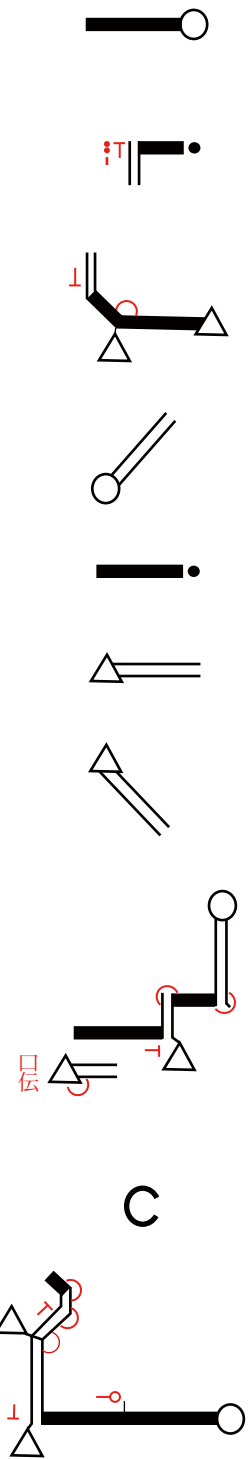

しなりけり

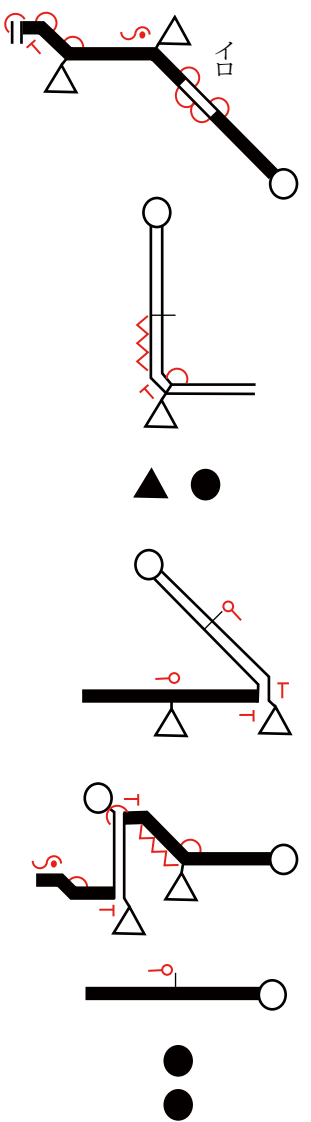

守護の為建ててあがむる国分寺いよいよ恵む薬師なりけり



第六十番 横峰寺 よこみねじ

本尊 大日如来  
真言 おんあびらうんけんばざらだとばん

頭

たて

よ

助

こ

に

み

ね

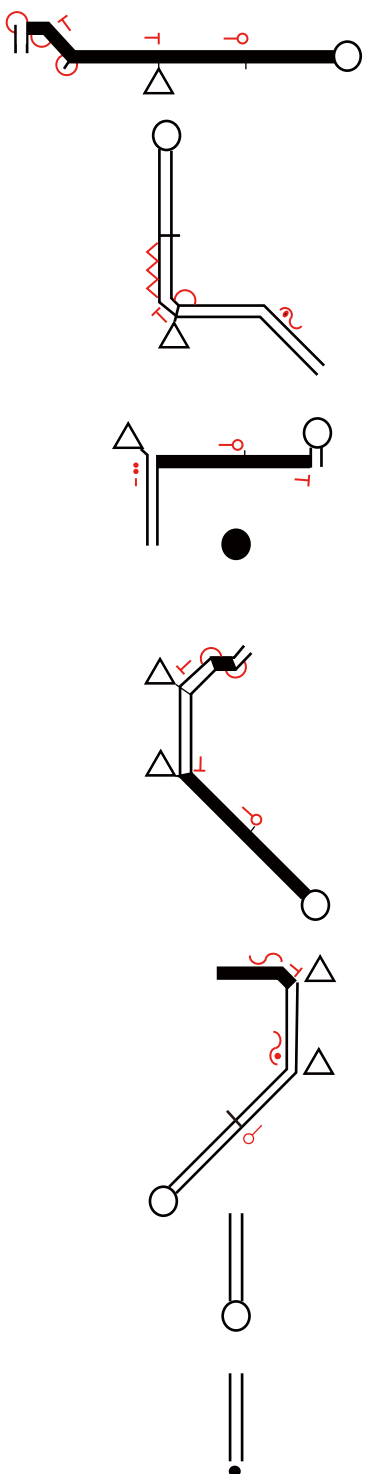

やア やま べに て ら た て て

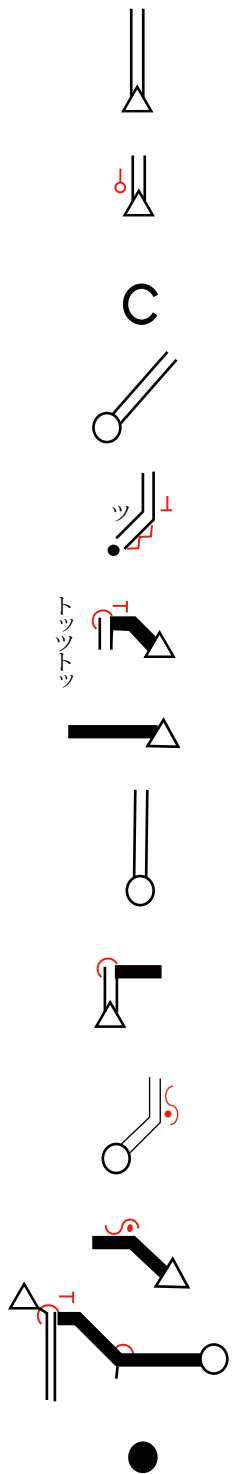

あ ま ね く ひ イ と を す く

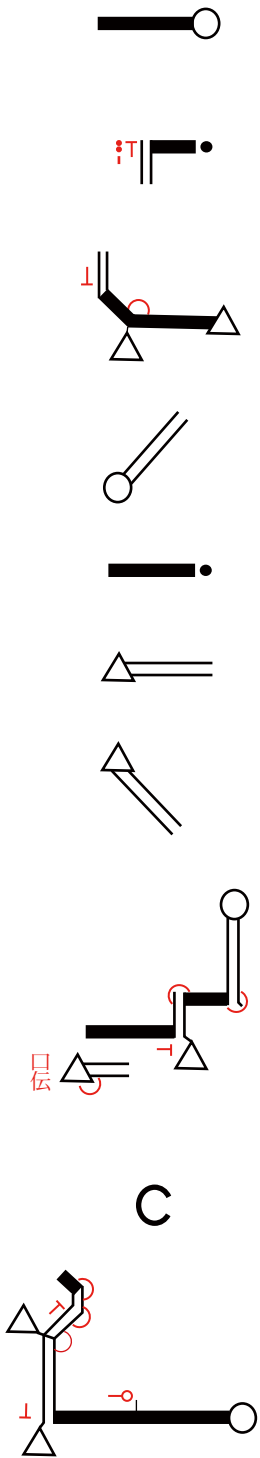

う も の かな

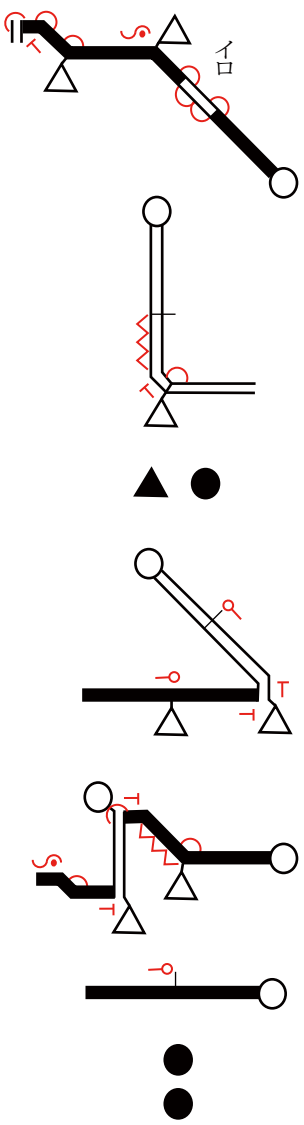

たて横に 峰や山辺に 寺建てて あまねく人を 救うものかな

第六十一番 香園寺 こうおんじ

本尊 大日如来  
 真言 おんあびらうんけんばざらだどばん

頭

のちの

助

よを おも

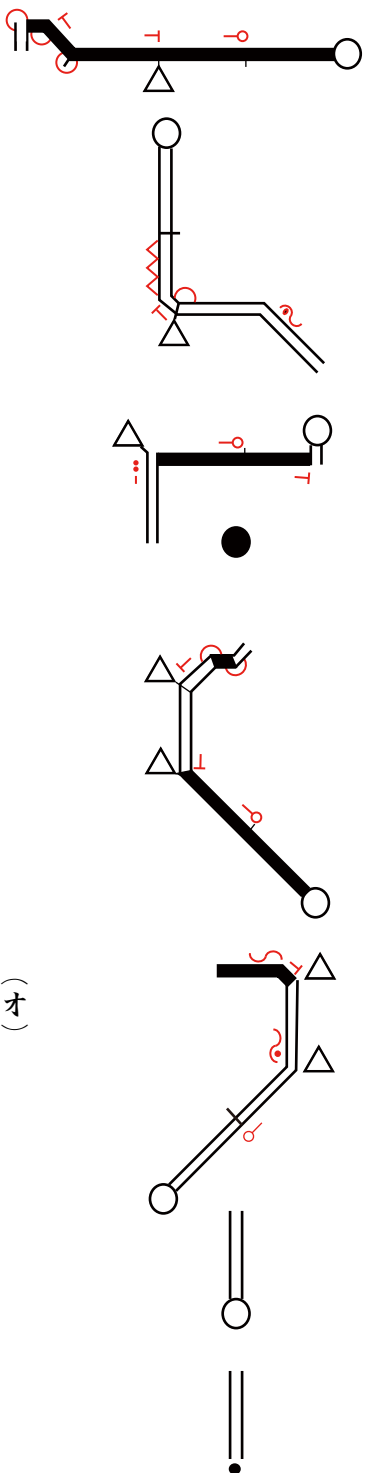

えば まア いれこ う(オ) おんじ

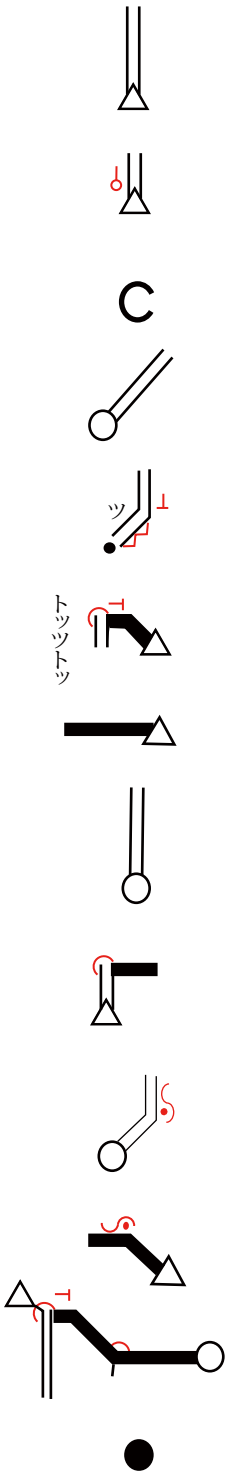

と め て と ま ら ぬ し ら

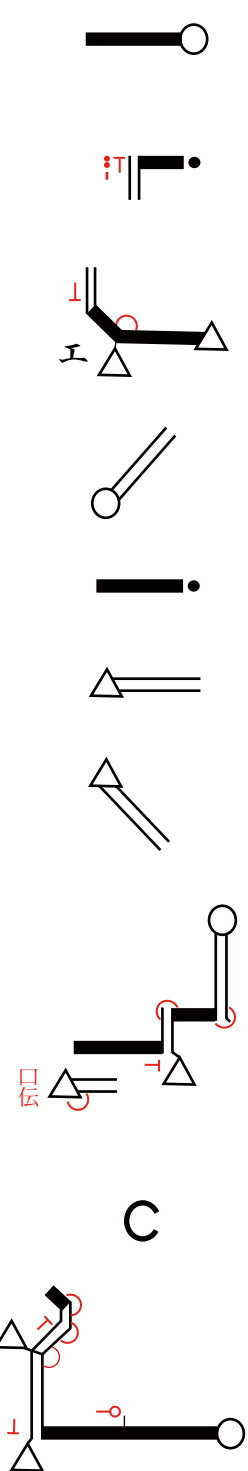

た き の み ず

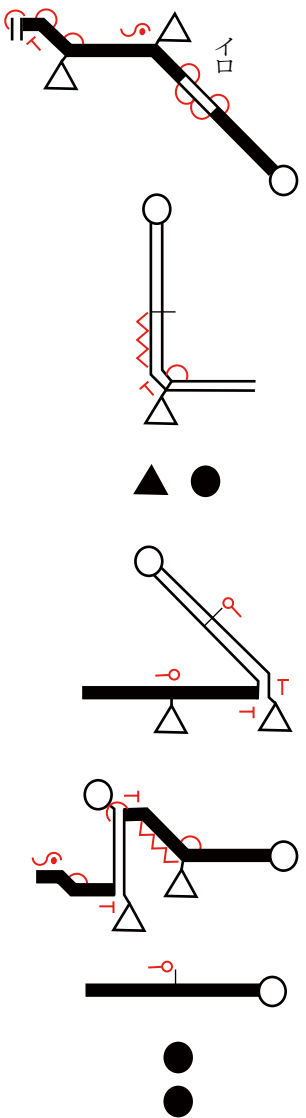

のちの世を思えばまいれ 香園寺 止めて止まらぬ 白滝のみず

第六十二番 宝寿寺 ほうじゅじ

本尊 十一面観世音菩薩  
 真言 おんまかきやろにきやそわか

頭

さみ

だ

助

れ

の

あ

と

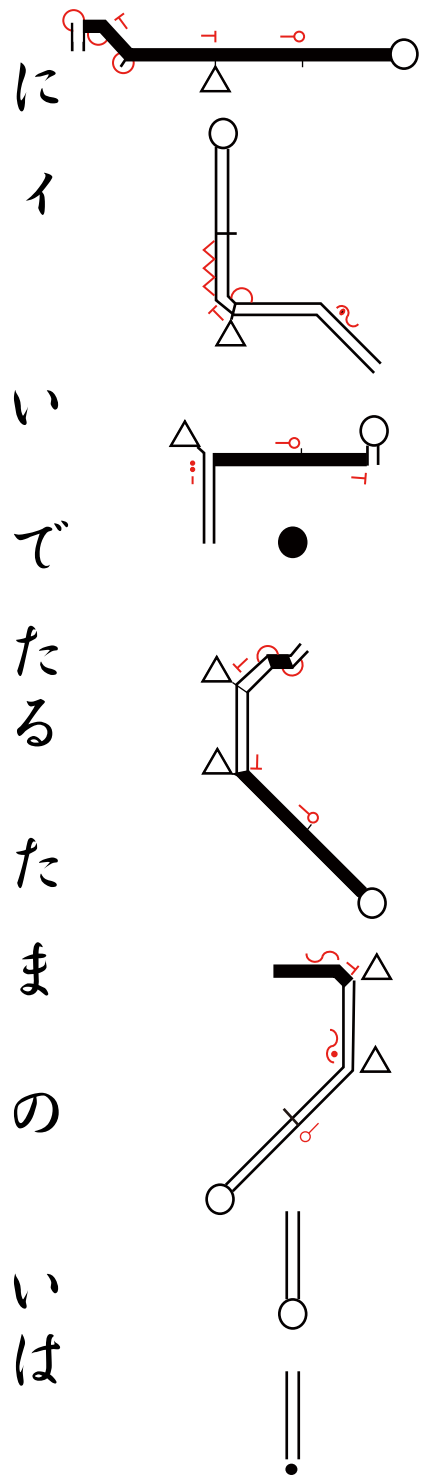

し  
ら  
つ  
ば  
な  
ア  
る  
や  
い  
ち

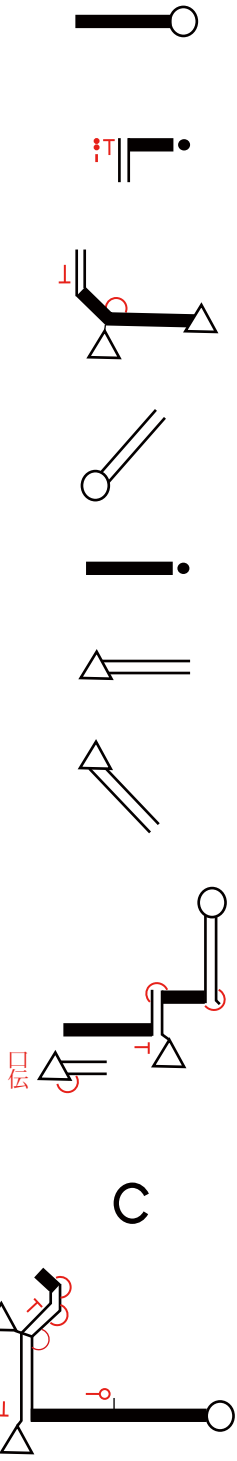

の  
み  
や  
か  
わ

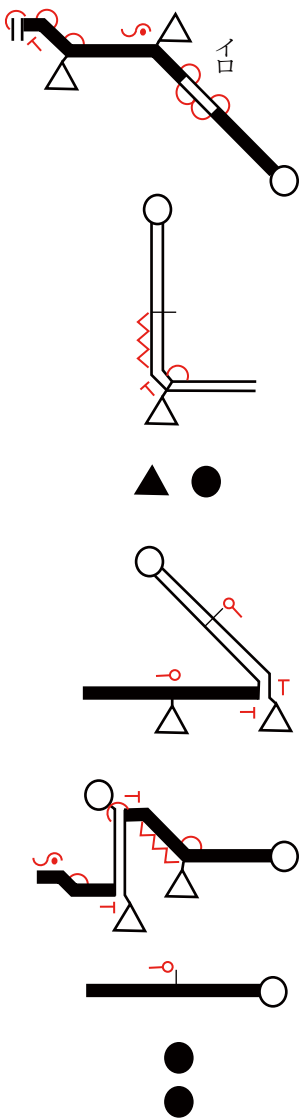

五月雨のあとに出でたる玉の井は白坪なるや一の宮川

第六十三番 吉祥寺きつしょうじ

本尊 毘沙門天  
真言 おんべいしらまんだやそわか

頭

みの な か の あし

助

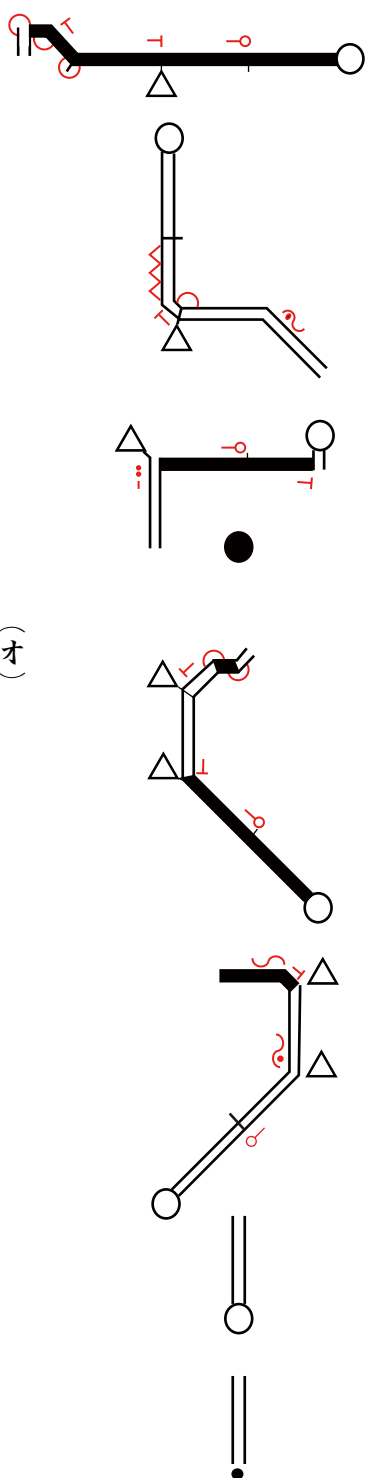

きイ ひほ う(オ)をうちすてて

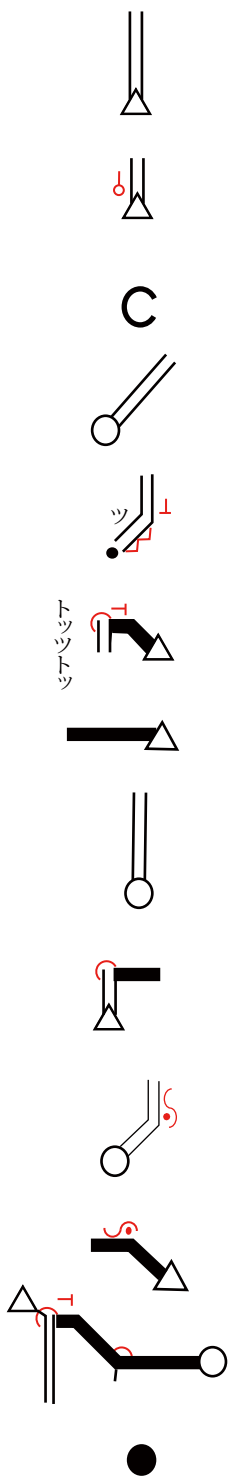

みなきつしようオをのぞ(イ) (オ)

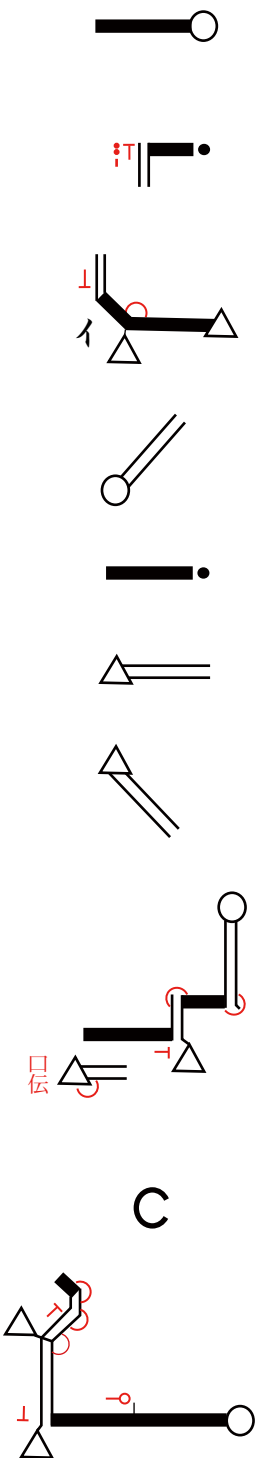

みのれよ

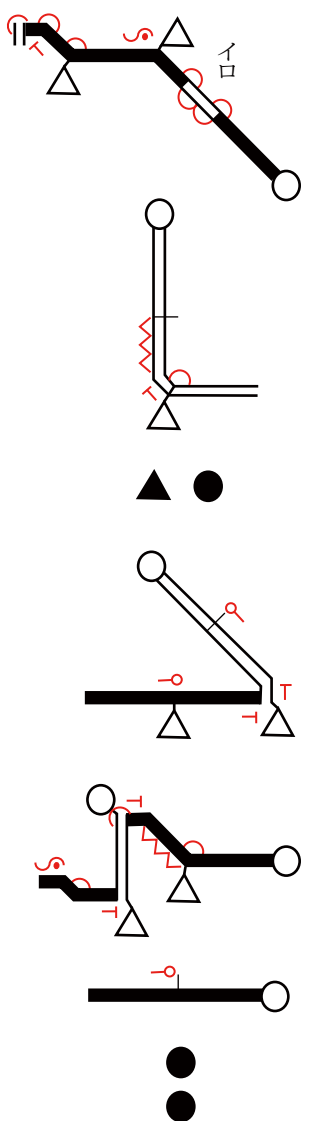

身のなかの悪しき悲報を打ち捨ててみな吉祥を望み祈れよ

第六十四番 前まえ神がみ寺じ

本尊 阿弥陀如来  
真言 おんあみりたていせいからうん

頭

まえ

は(ワ)

助

か

み

う

し

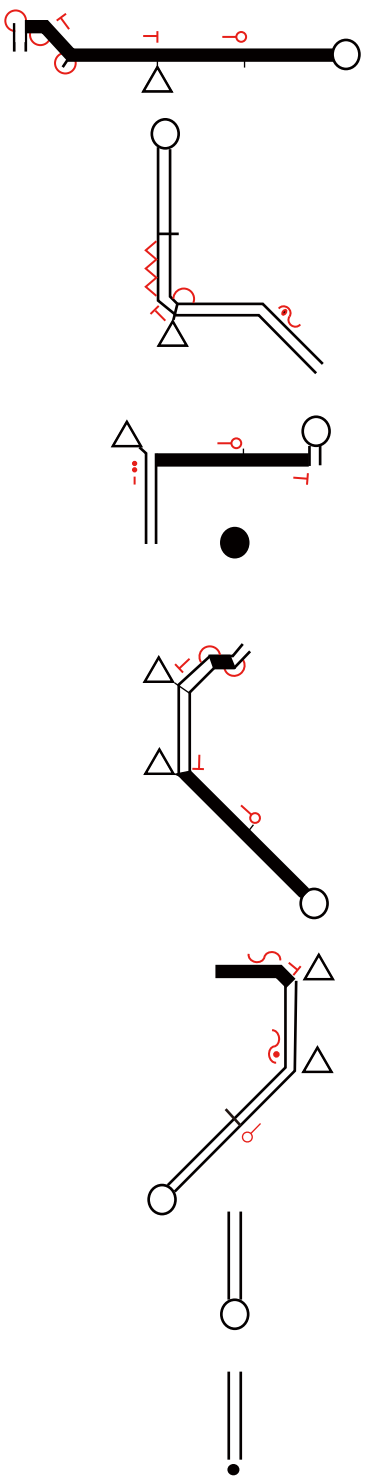

ろはほオとけごくらのくの

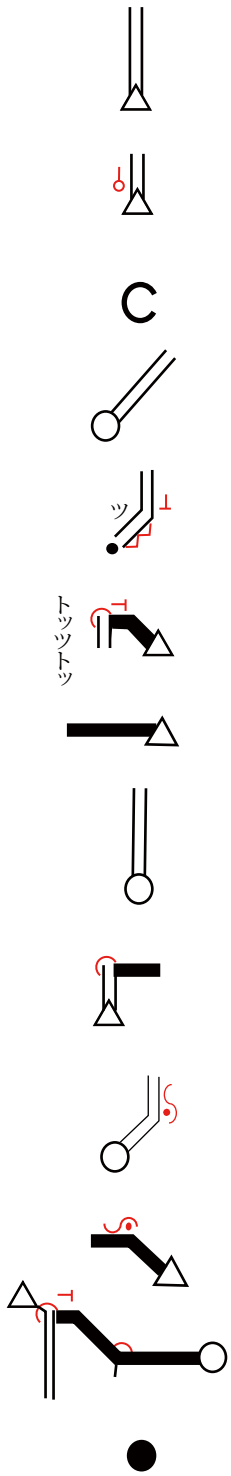

よろずのつウみをくだ

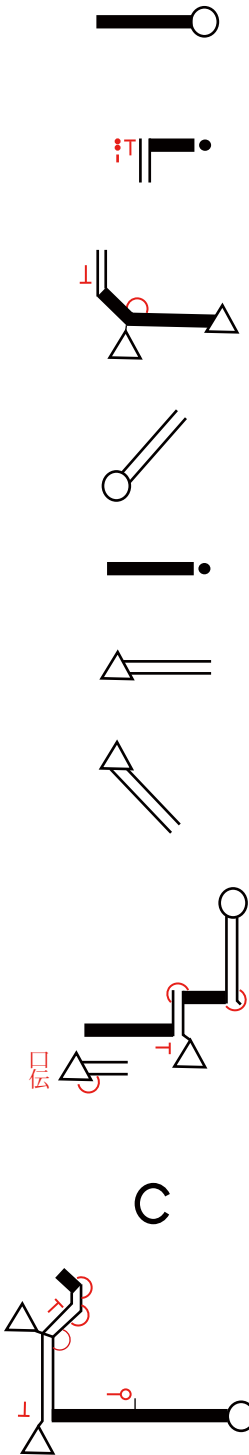

くいきしづち

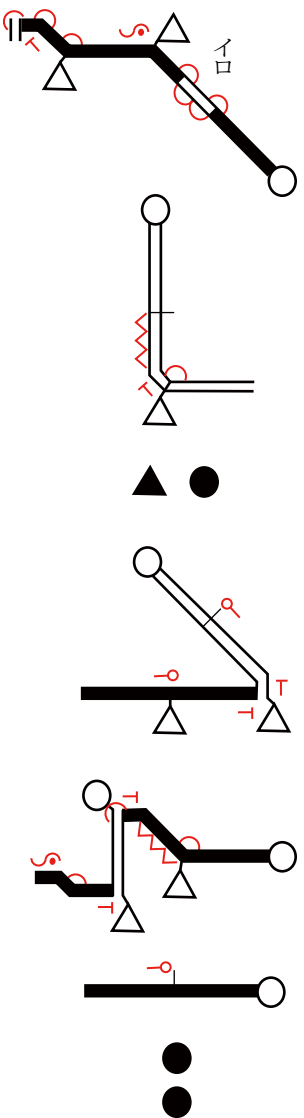

前は神うしろは仏極楽のよろずのつみを砕く石鉢



第六十六番 雲辺寺 うんぺんじ

本尊 千手観世音菩薩  
 真言 おんばざらたらまきりく

頭  
 はる  
 ば  
 助  
 る  
 と  
 く  
 も

の  
 オ  
 ほ  
 と  
 り  
 の  
 て  
 ら  
 に  
 き  
 て

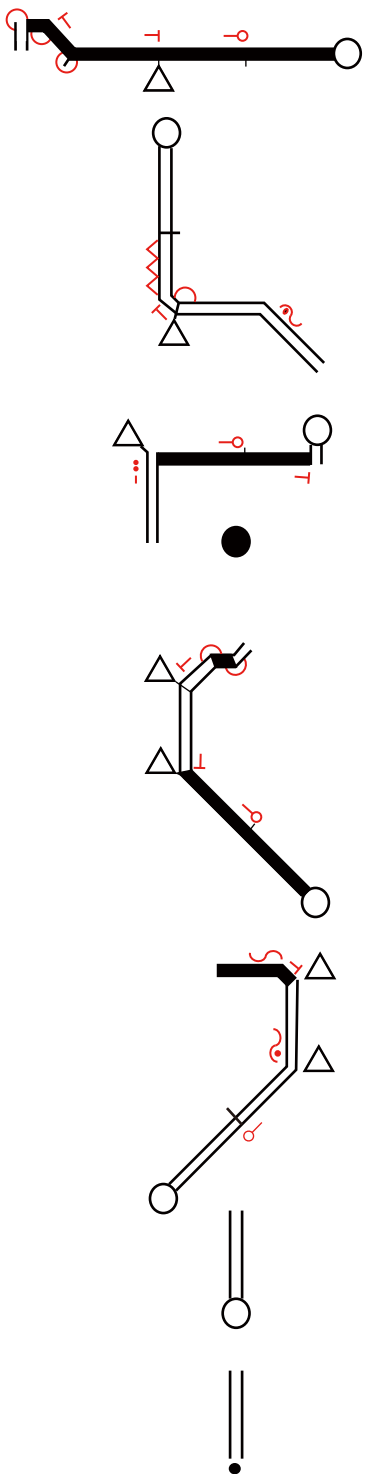

つ  
 き  
 ひ  
 を  
 い  
 い  
 ま  
 は  
 ふ  
 も

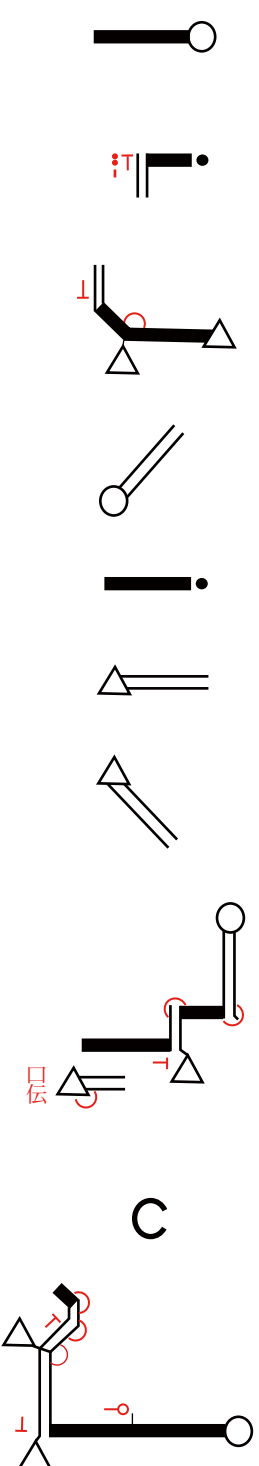

と  
 に  
 ゴ  
 み  
 る

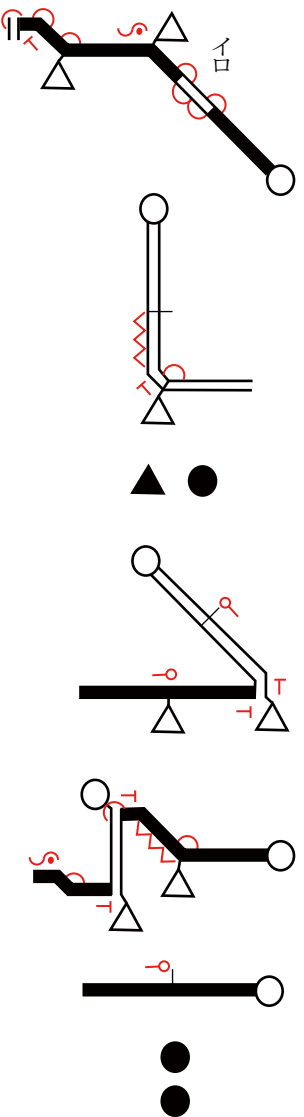

はるばると雲のほとりの寺に来て月日を今は麓にぞ見る

第六十七番 大興寺だいこうじ

本尊 薬師如来  
真言 おんころころせんたりまとうぎそわか

頭

う え お き し こ ま

助

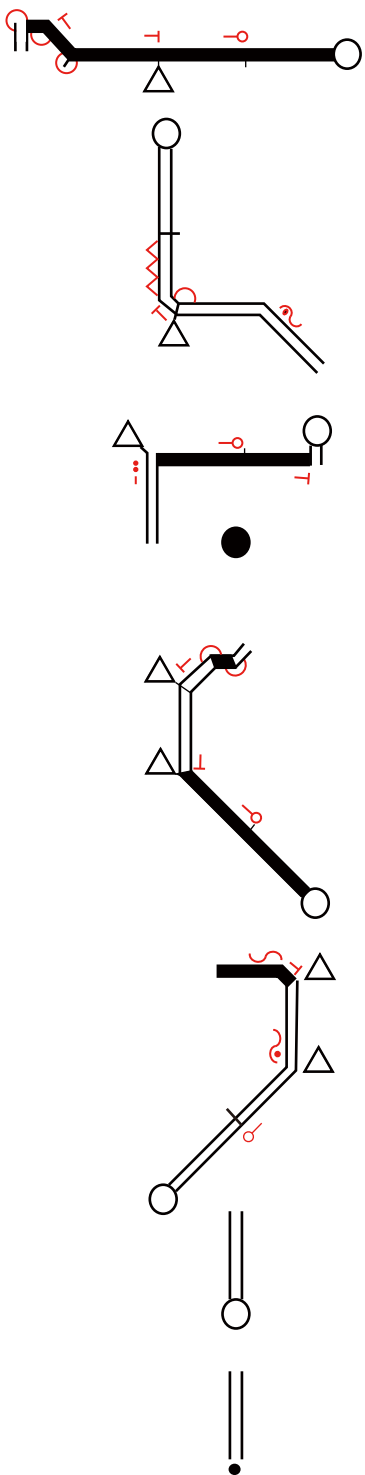

つ お で エ ら を な が む れ ば

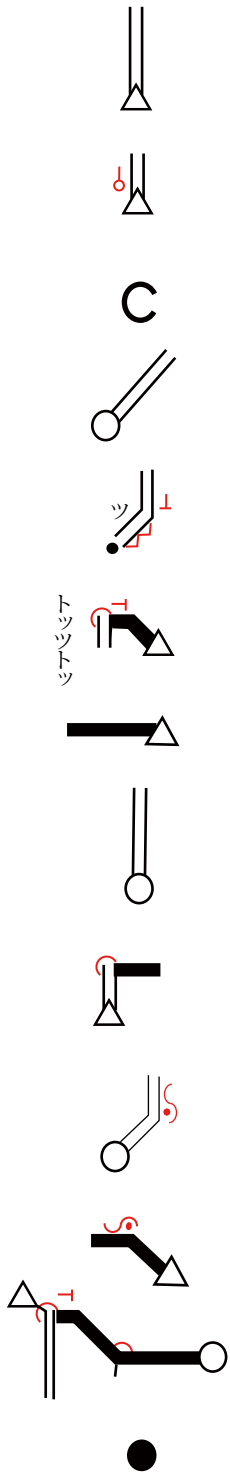

の り の お し え の か ぜ

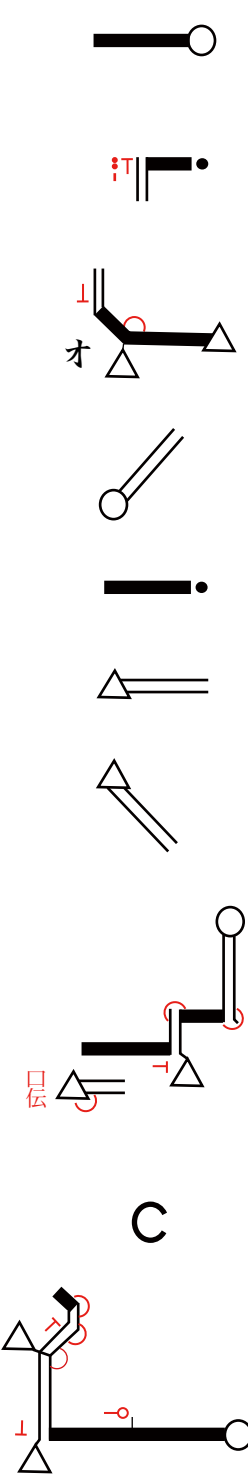

ぞ ふ き ぬ る

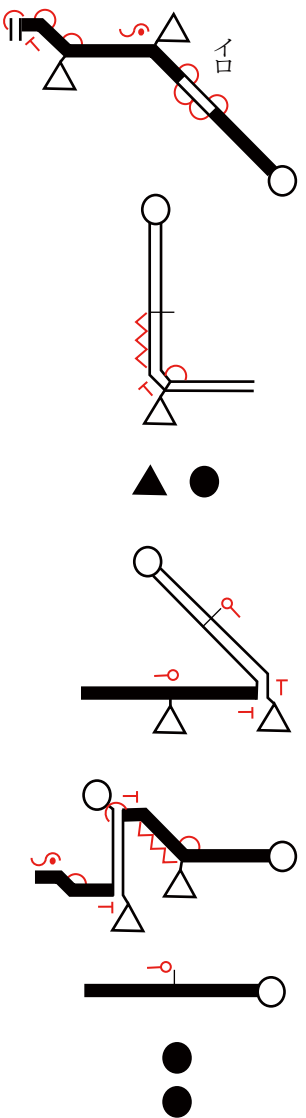

植えおきし 小松尾でらをながむれば 法の教えの 風ぞ吹きぬる



第六十八番

神恵院 じんねいん

本尊  
真言

阿弥陀如来  
おんあみりたていせいからうん

頭

ふえのねもまつ

助

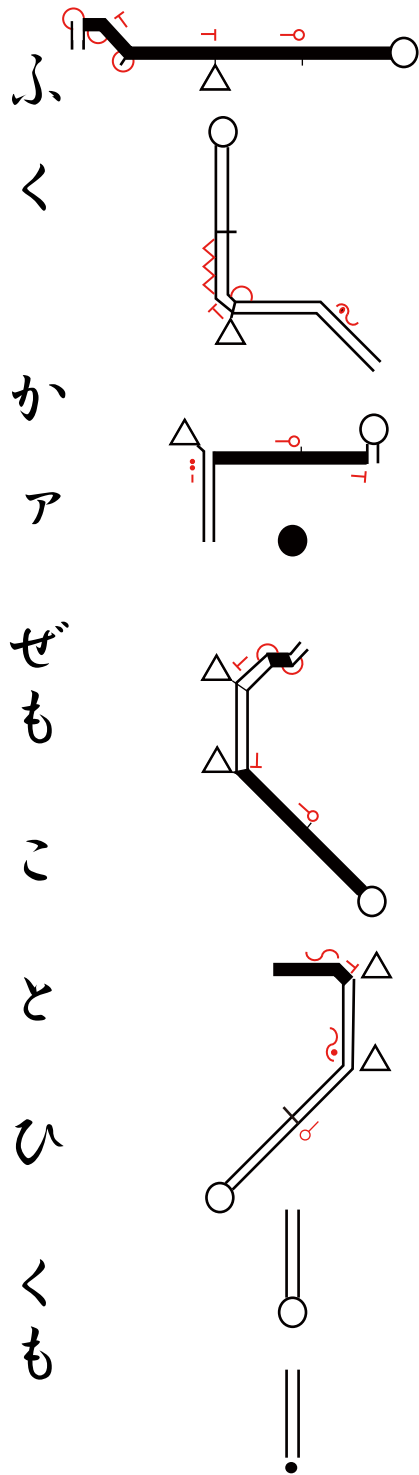

うたうもまアうものり

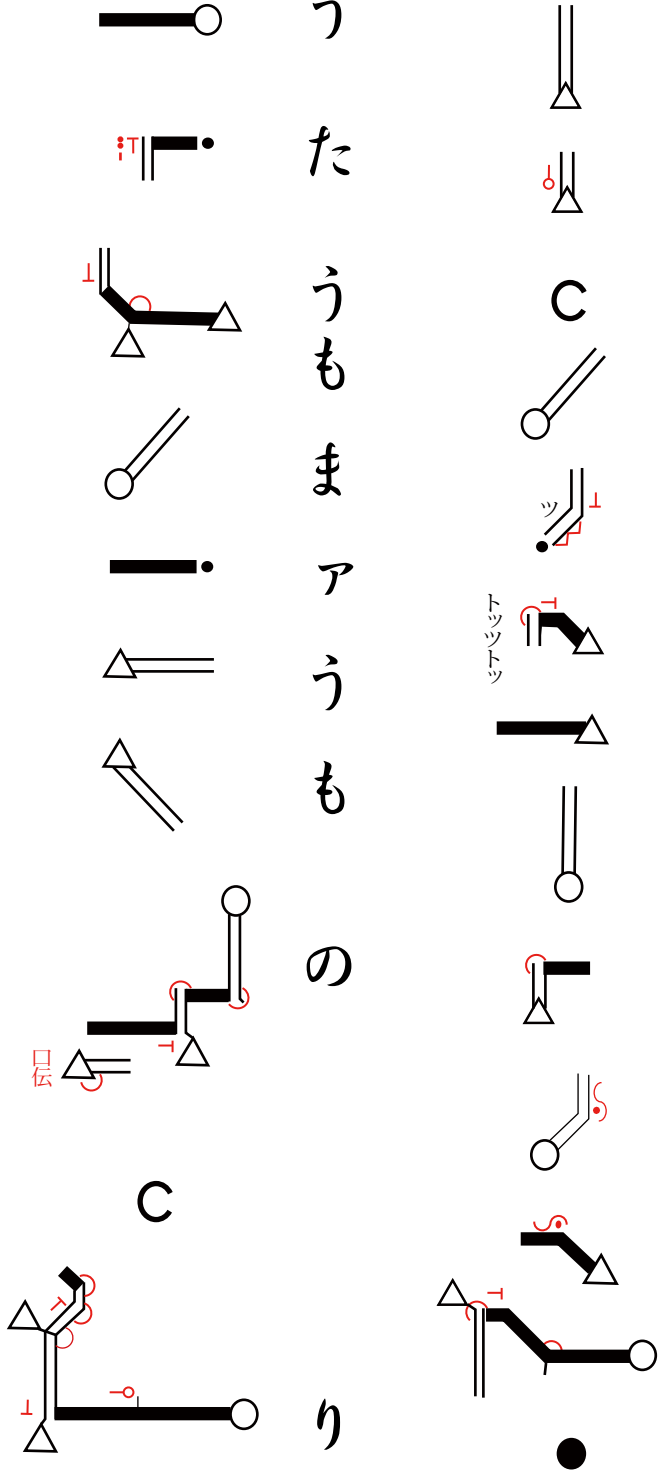

のこえごえ

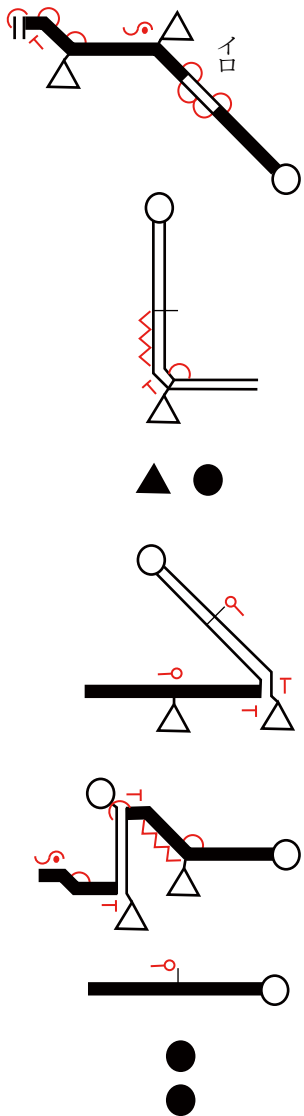

笛のねも松吹く風も琴ひくも歌うも舞うも法のこえごえ

本尊 聖観世音菩薩  
 真言 おん ありきや そわか

第六十九番

観音寺 かんおんじ

頭

助

か  
 かん  
 の  
 の  
 ん  
 の  
 だ  
 い

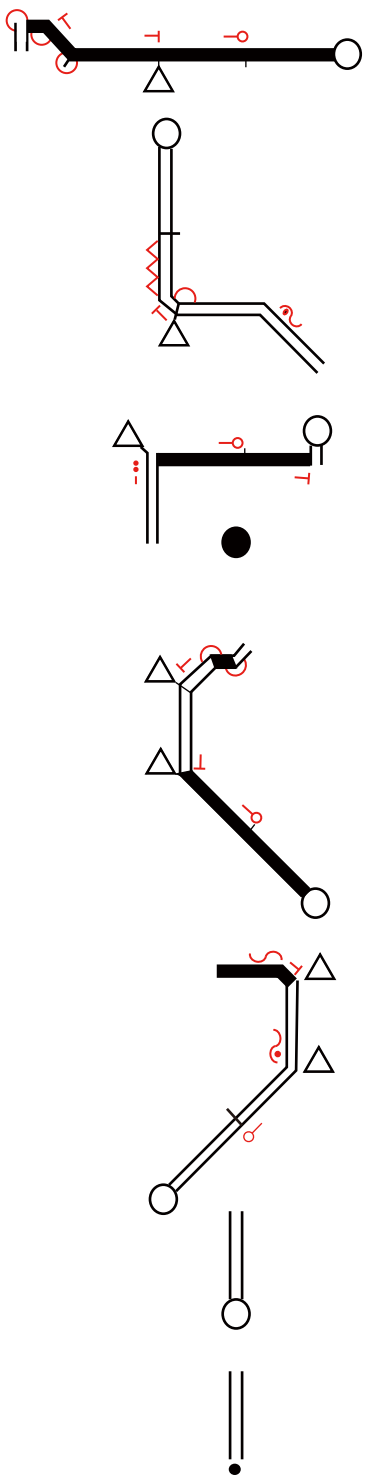

ひ  
 の  
 ち  
 イ  
 から  
 つ  
 よ  
 け  
 れ  
 ば

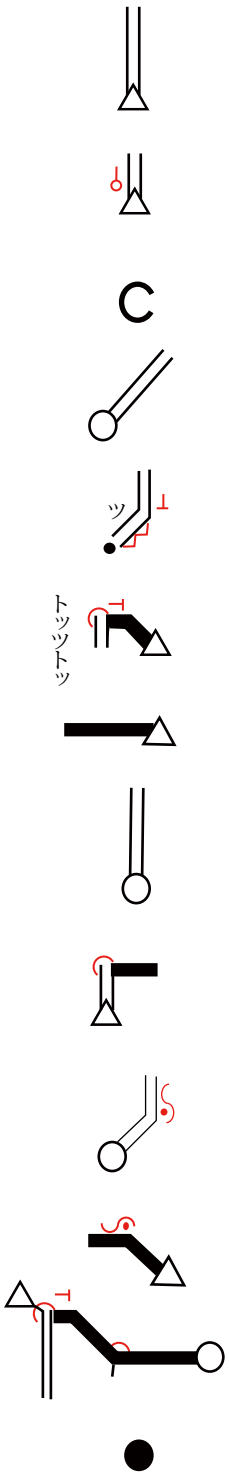

お  
 も  
 き  
 つ  
 み  
 を  
 も  
 ひ  
 き

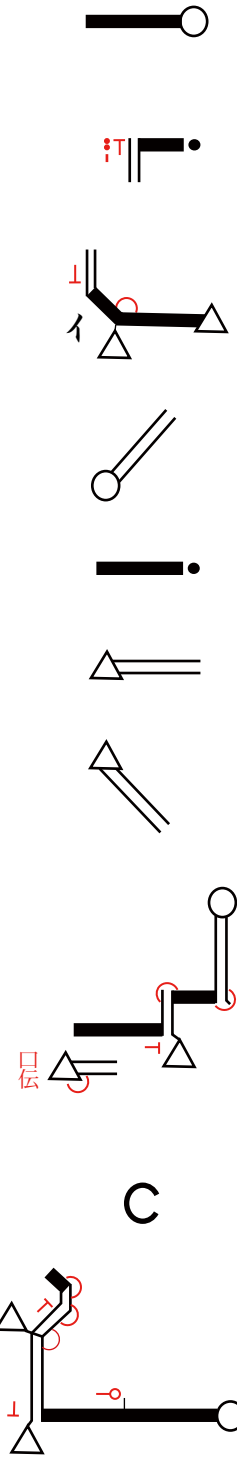

あ  
 げ  
 て  
 た  
 べ

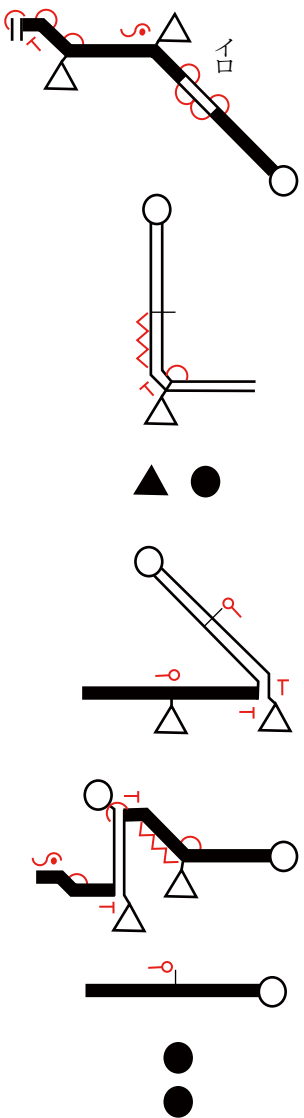

観音の 大悲の力 強ければ 重き罪をも 引きあげてたべ

第七十番 本山寺 もとやまじ

本尊 馬頭観世音菩薩  
 真言 おんあみりとどはんばうんぱったそわか

頭

もとやまにたれ

助

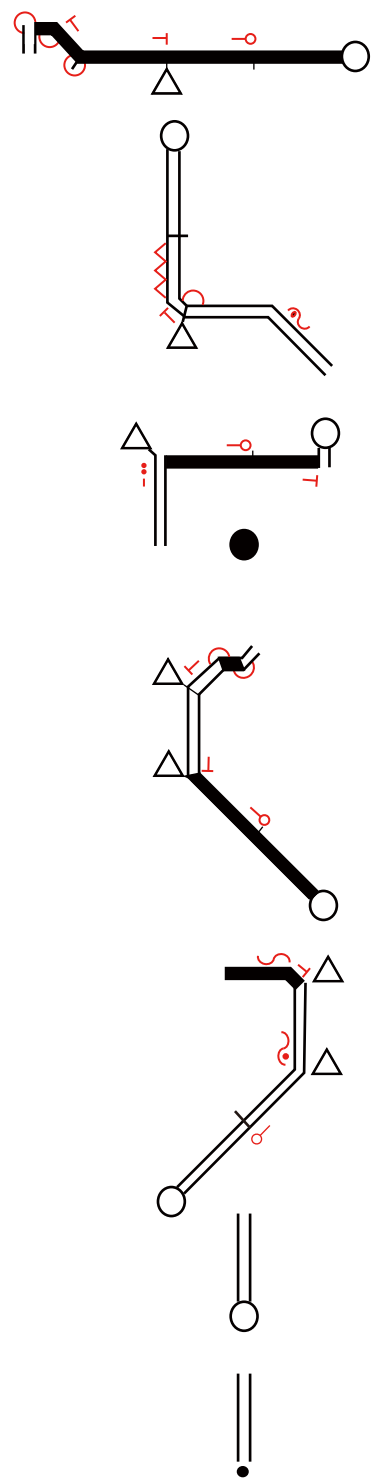

かアうえけるはななれや

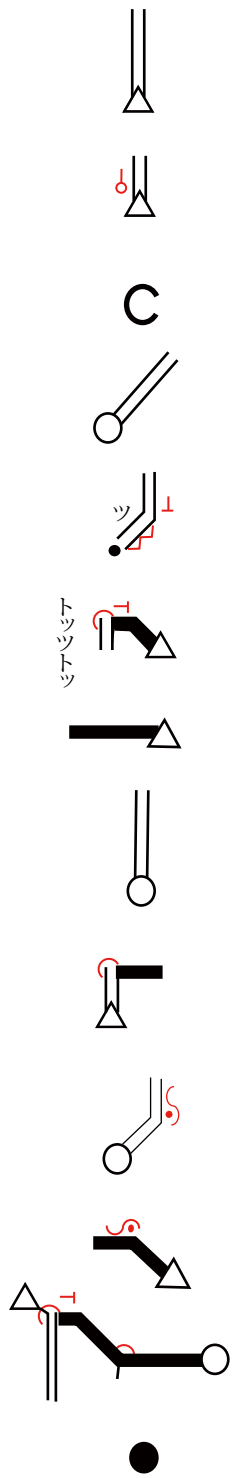

はるこそたアおれたむ

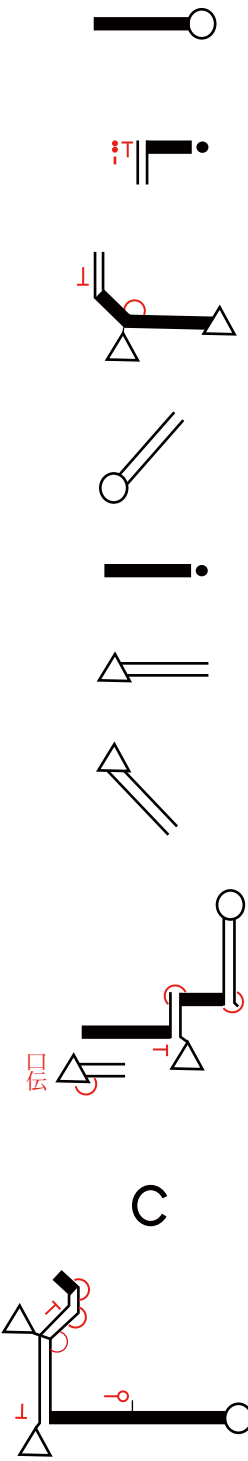

けにぞなる

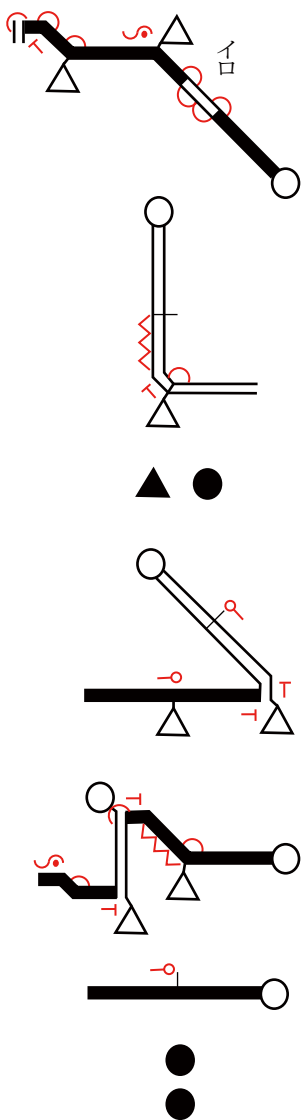

本山に誰か植えける花なれや春こそ手折たむけにぞなる

第七十一番

弥谷寺 いやだにじ

本尊 千手観世音菩薩  
真言 おんばざらたらまきりく

頭

あく  
に  
ん  
と  
ゆ  
き

助

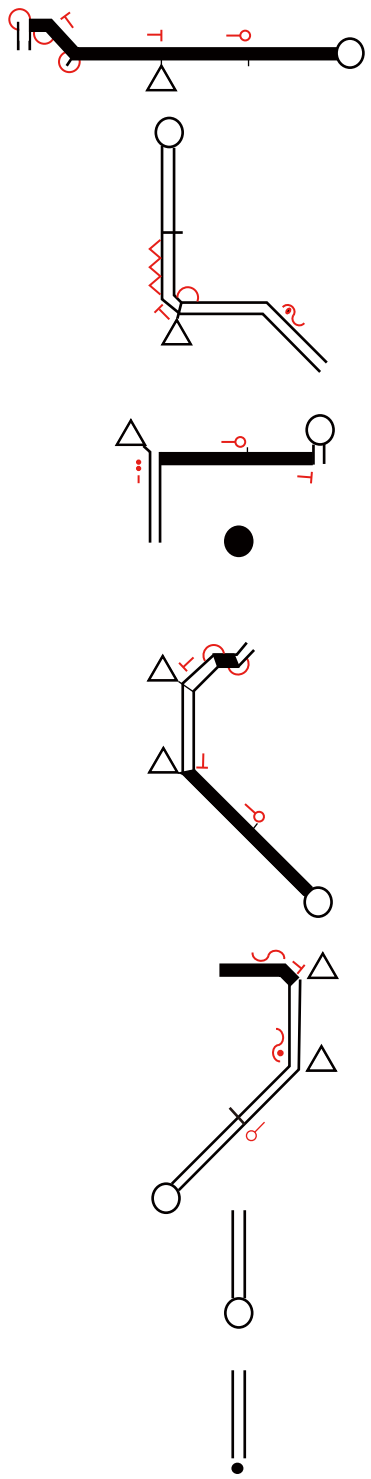

つ  
れ  
な  
ア  
ん  
も  
い  
や  
だ  
に  
じ

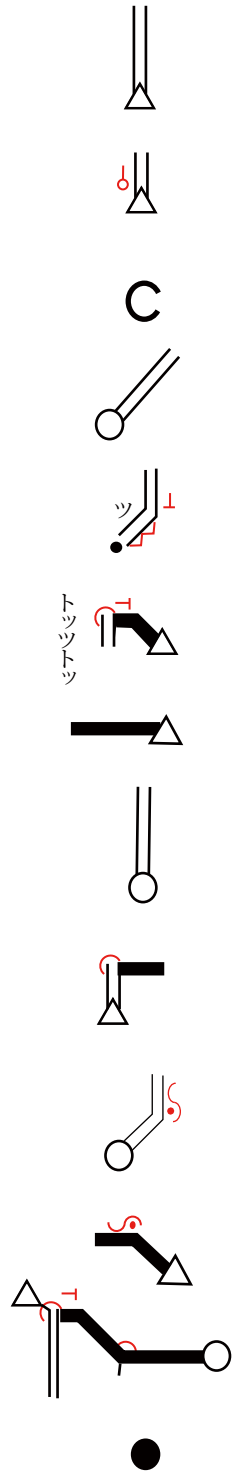

た  
だ  
か  
り  
そ  
オ  
め  
も  
よ  
き

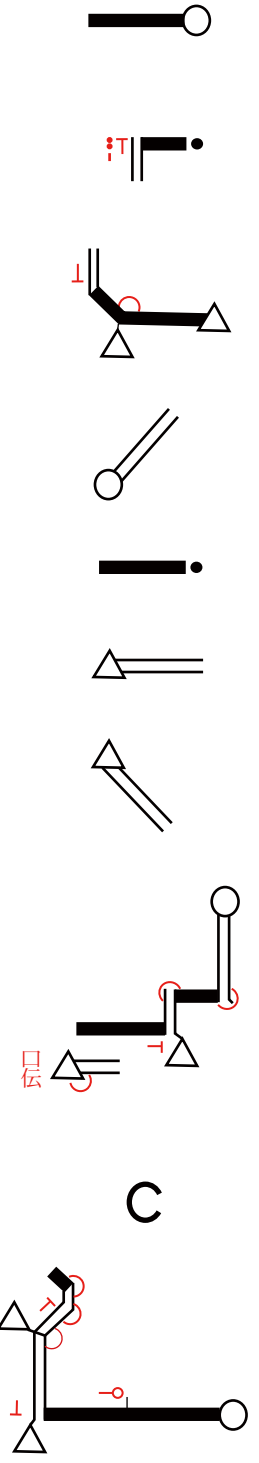

と  
も  
ぞ  
よ  
き

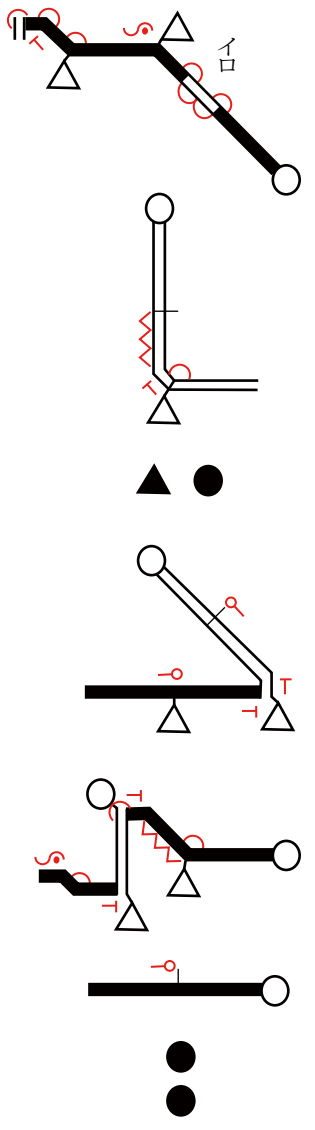

悪人と行き連れなんも 弥谷寺 ただかりそめも よき友ぞよき

第七十二番 曼荼羅寺

曼まん荼だ羅ら寺じ

本尊 大日如来  
真言 おんあびらうんけんばざらだとばん

頭

わ ず か 助 に も ま ん

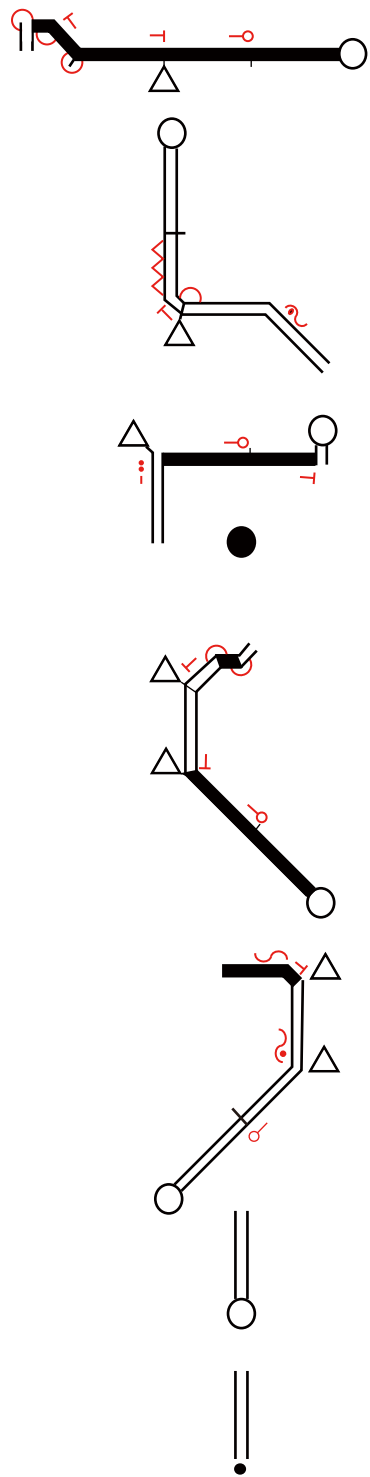

だ ら お お が む ひ と は た だ

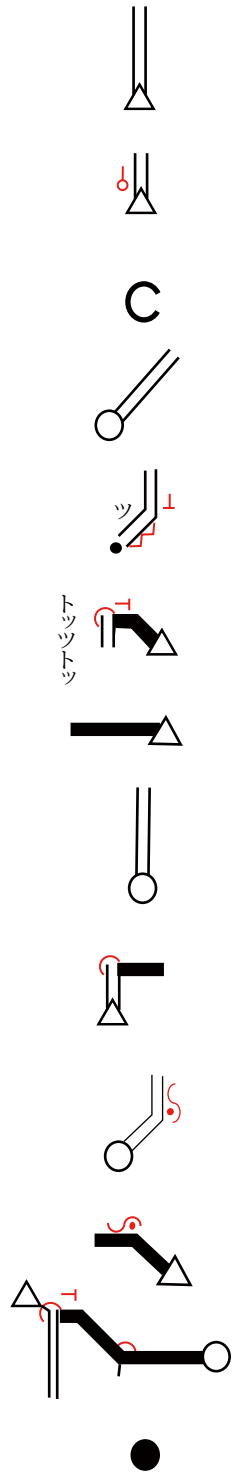

ふ た た び み イ た び か え

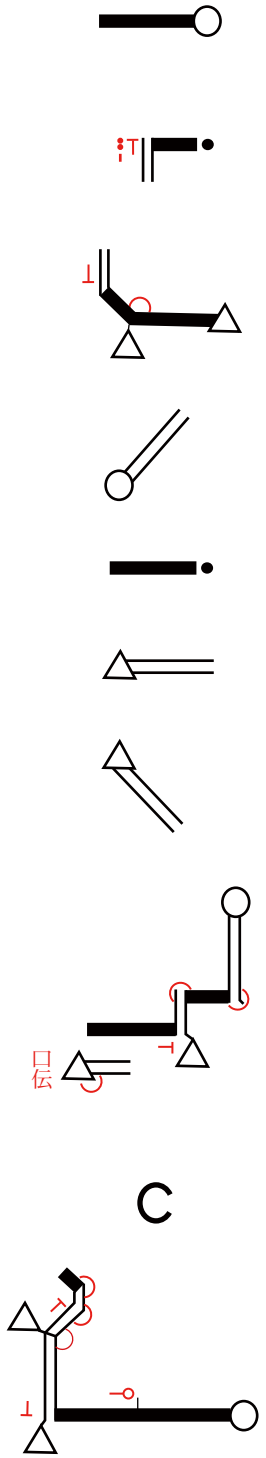

ら ざ ら ま し

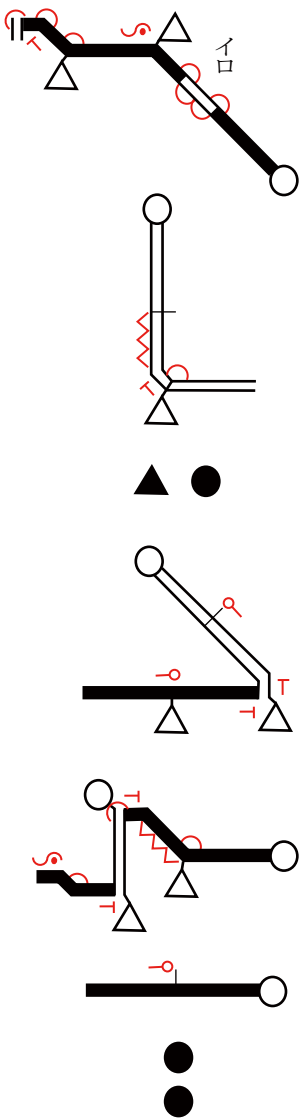

僅かにも 曼荼羅おがむ人はただ 再びみたび 帰らざらまし

第七十三番 出釈迦寺しゅつしやかじ

本尊 釈迦如来  
 真言 のうまくさんまんだぼだなんばく

頭

まよ い ぬ る ろ く

助

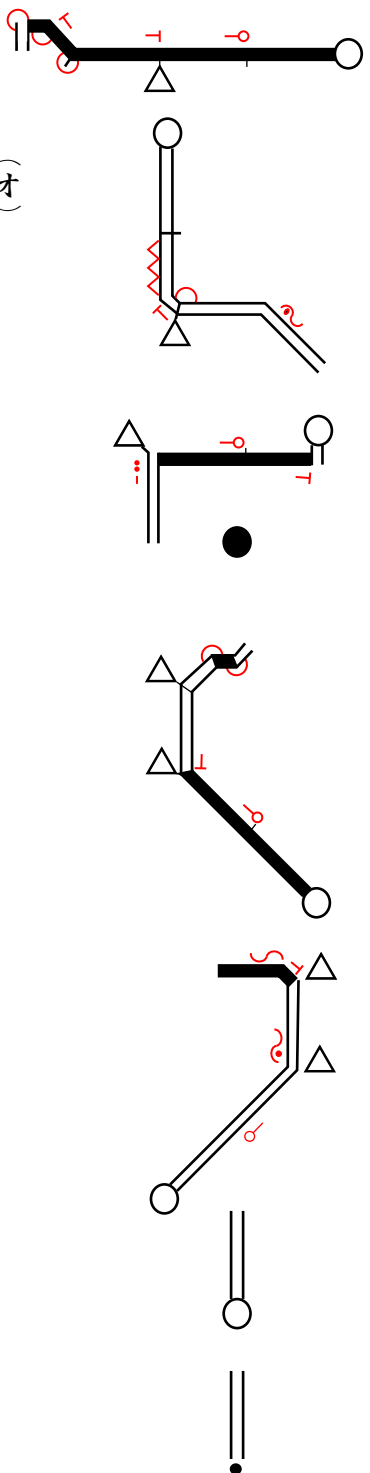

ど う し ゆ ウ じ よ う す く わ ん と

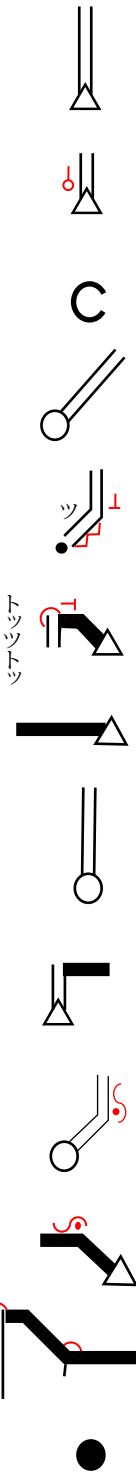

と う (オ) と き や ア ま に い

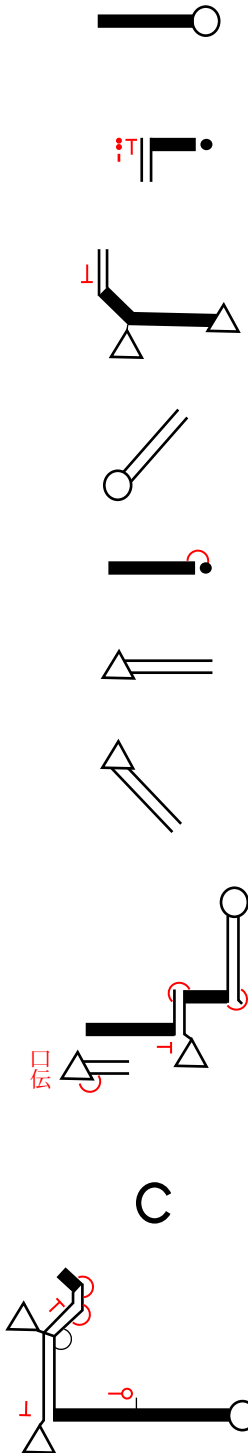

る し や か で ら

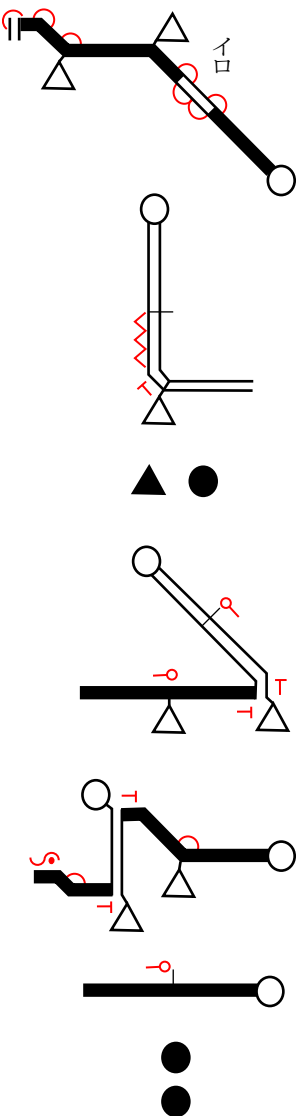

迷いぬる 六道衆生 救わんと とうとき山に いずる 釈迦でら

第七十四番 甲山寺

こうやまじ

本尊 薬師如来  
真言 おんころころせんたりまとうぎそわか

頭

じゅう

に

助

じ

ん

み

か

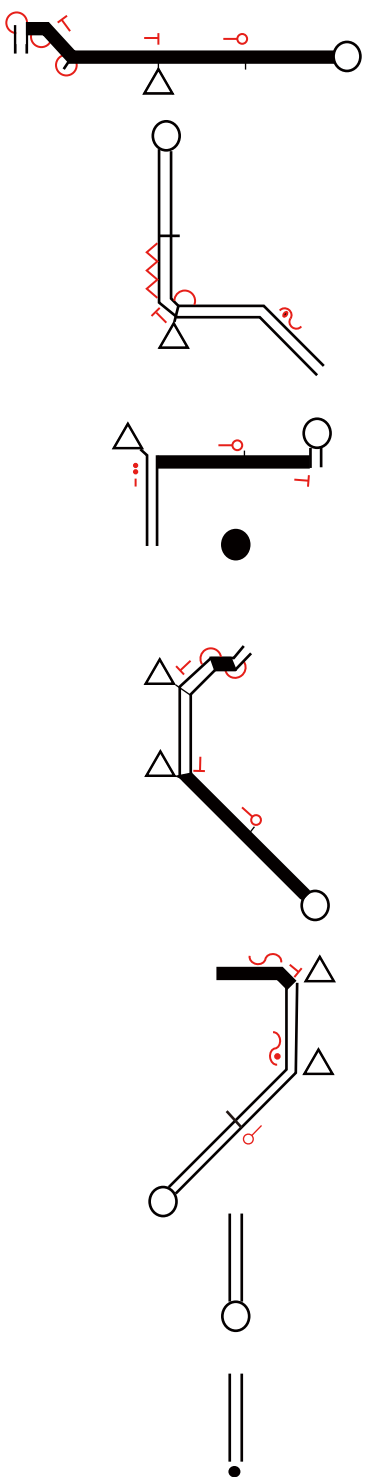

たに も オ てる いく さ には

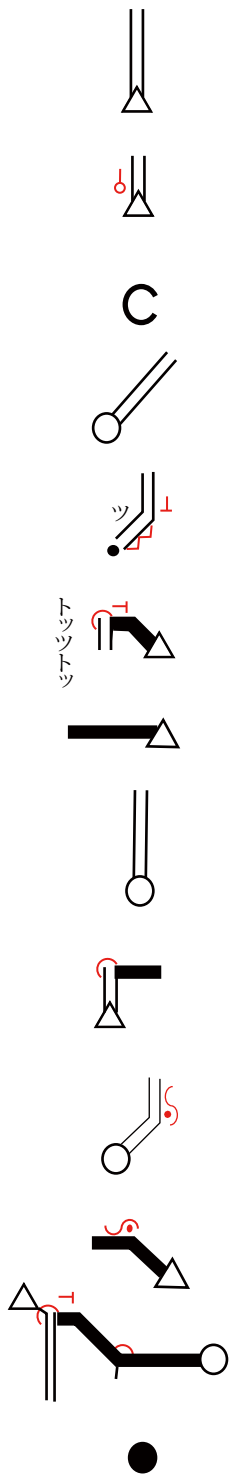

お の れ と こ オ こ ろ か ぶ

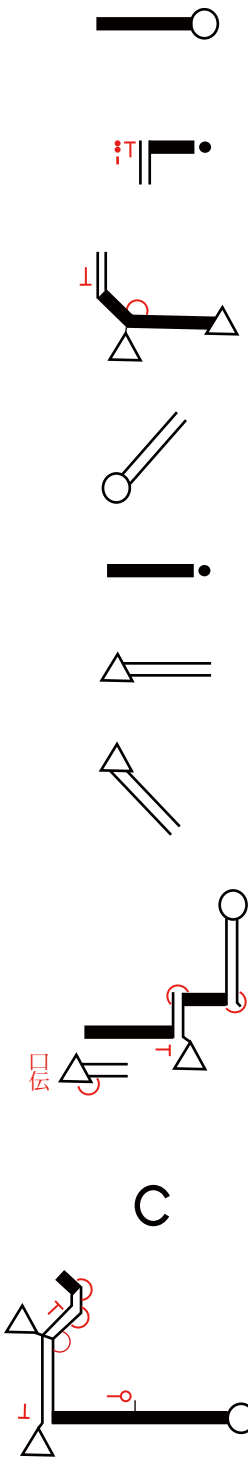

と や ま ま か な

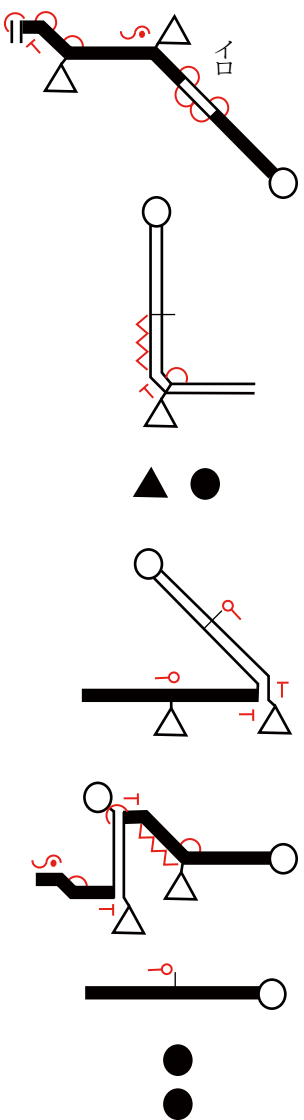

十二神味方に持てるいくさにはおのれと心 甲山かな

第七十五番 善通寺 ぜんつうじ

本尊 薬師如来  
 真言 おんころころせんたりまとうぎそわか

頭 われす 助 まばよも

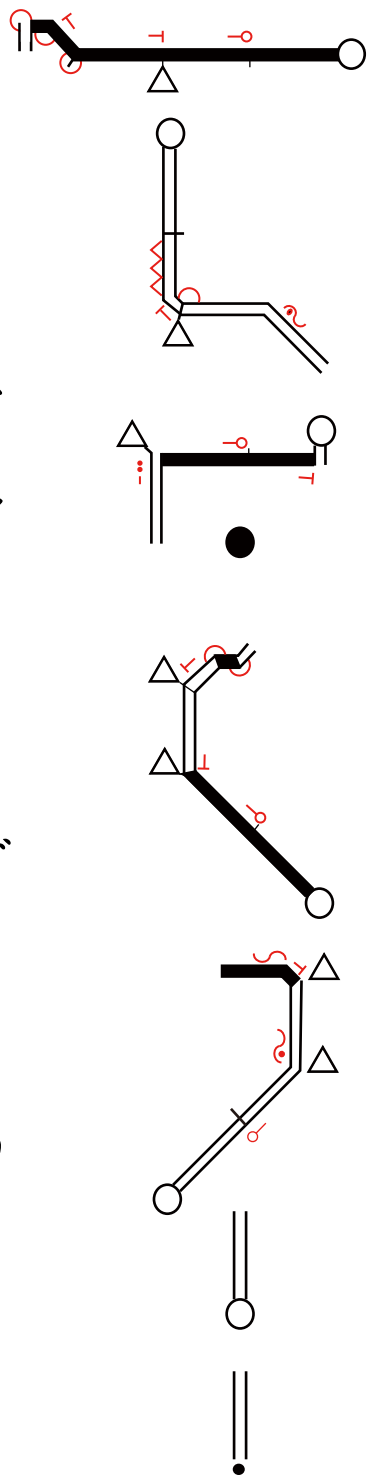

きえ はア てじ ぜん つうじ

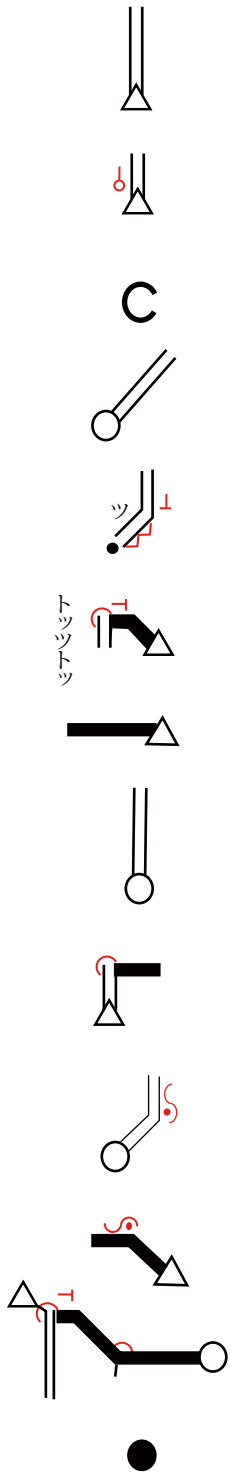

ふ か き ちか かい の の り

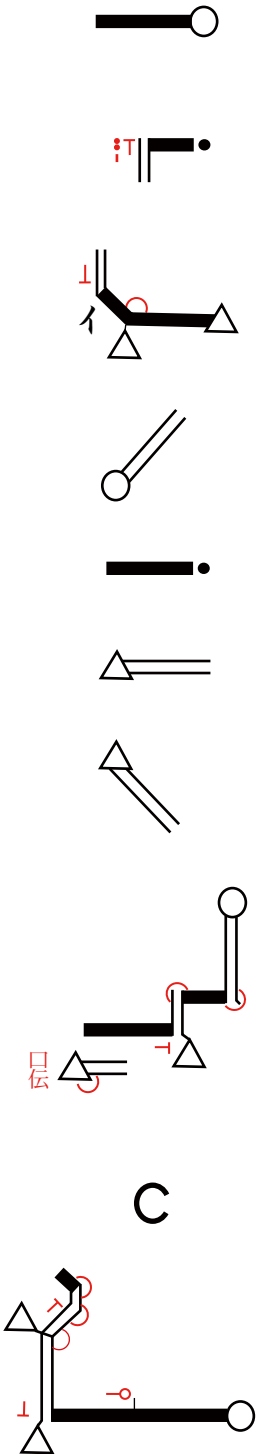

の と も し び

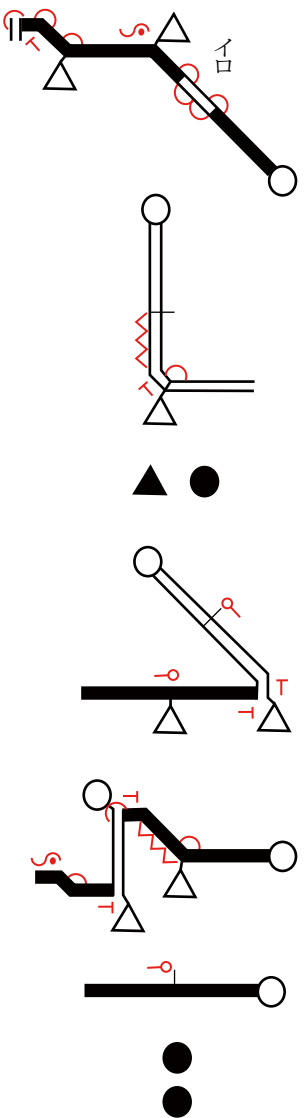

われ住まばよも消え果てじ 善通寺 深き誓いの法のもしび



第七十六番 金倉寺 こんぞうじ

本尊 薬師如来

真言 おんころころせんたりまとうぎそわか

頭

まこ と 助 に も しん

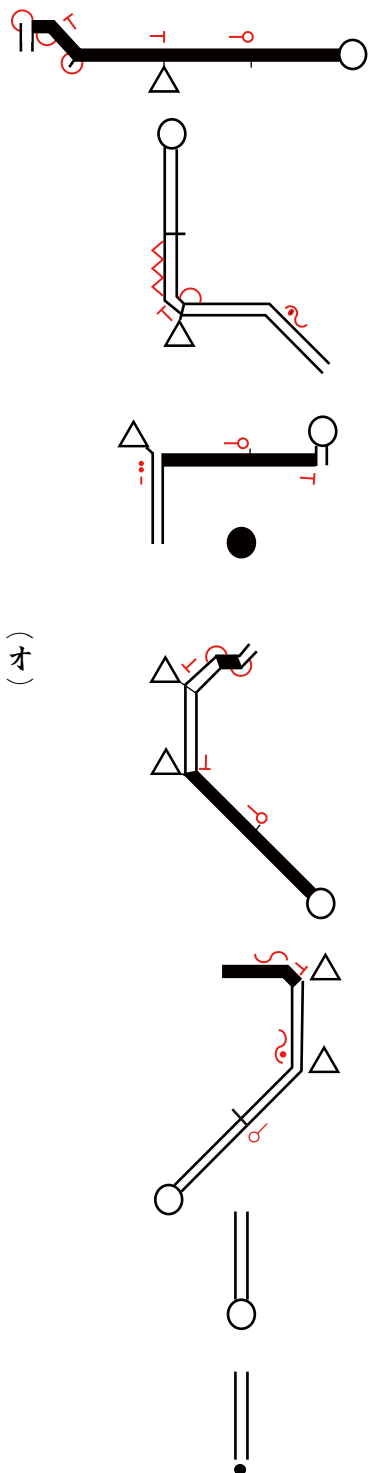

ぶつ そ オ (オ) うをひらくれば

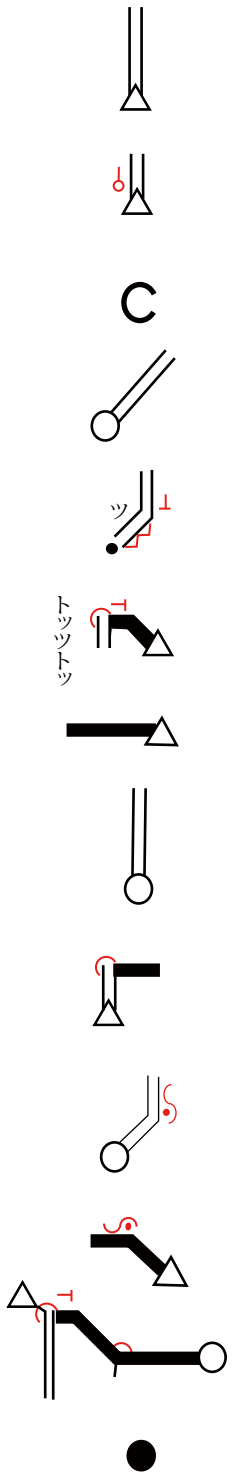

しん こんかアじのふ し

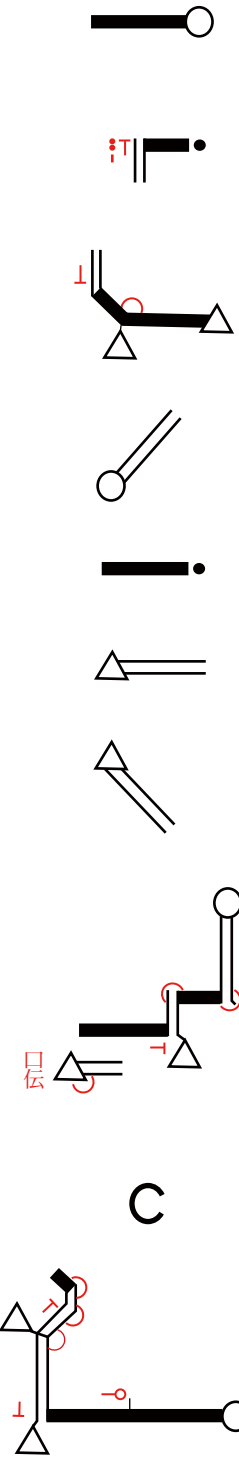

ぎ な り け り

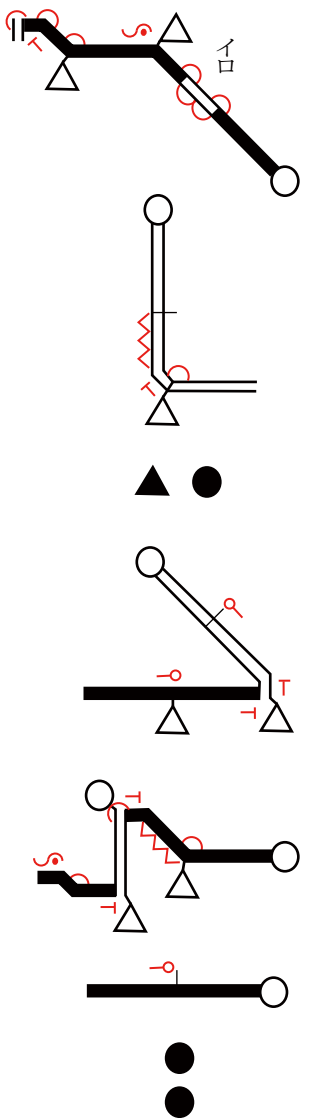

まことにも 神仏僧を開くれば 真言加持の 不思議なりけり

第七十七番 道隆寺 どうりゅうじ

本尊 薬師如来  
 真言 おんころころせんたりまとうぎそわか

頭

助

ねが い を ば ぶ つ

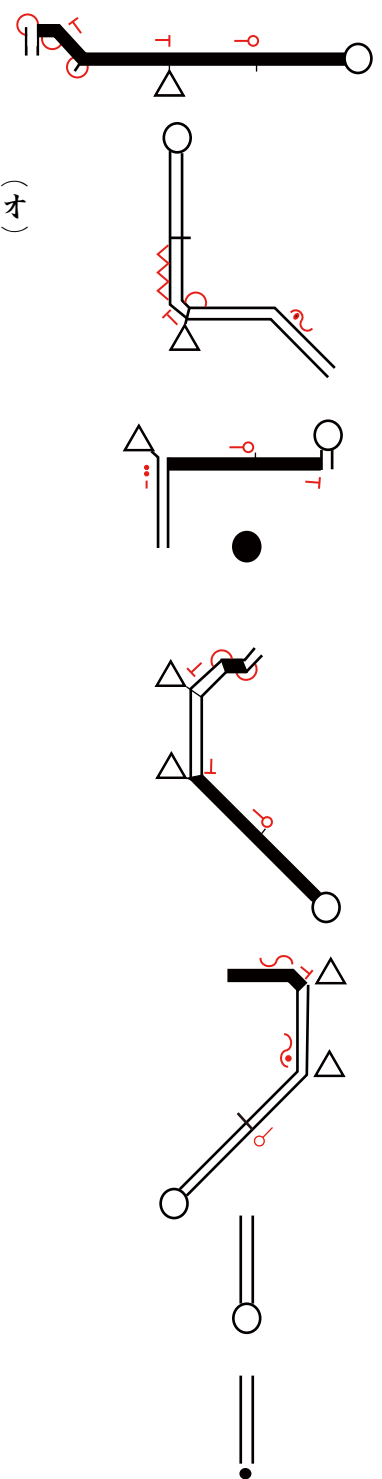

ど う (オ) り ゆ う ウ に い り は て て

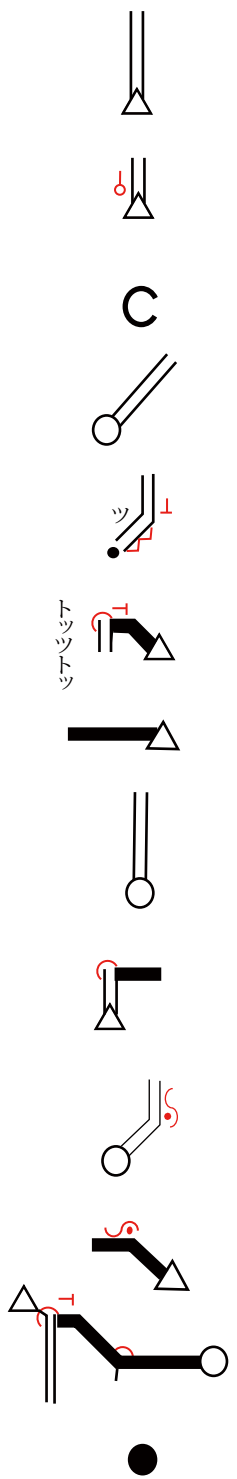

ぼ だ い の つ ウ き を み ま

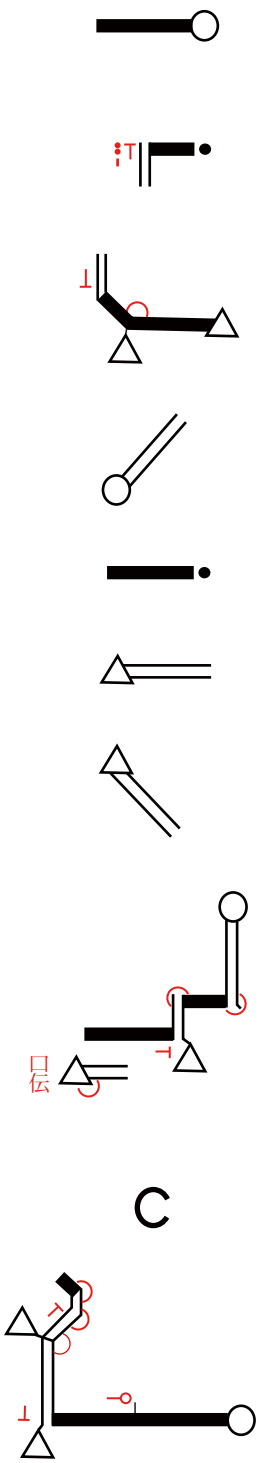

く ほ し さ に

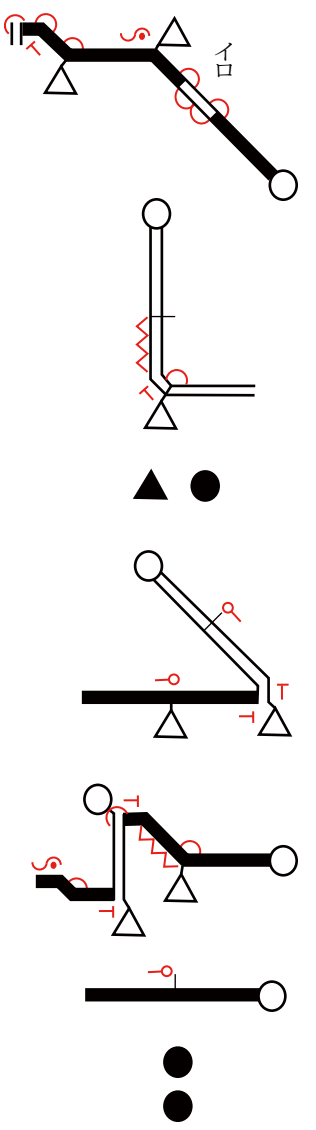

願いをば 仏道隆に入りはてて 菩提の月を見まく欲しさに

第七十八番 郷照寺

本尊 阿弥陀如来  
 真言 おんあみりたていせいからうん

頭

おどり はねねん

助

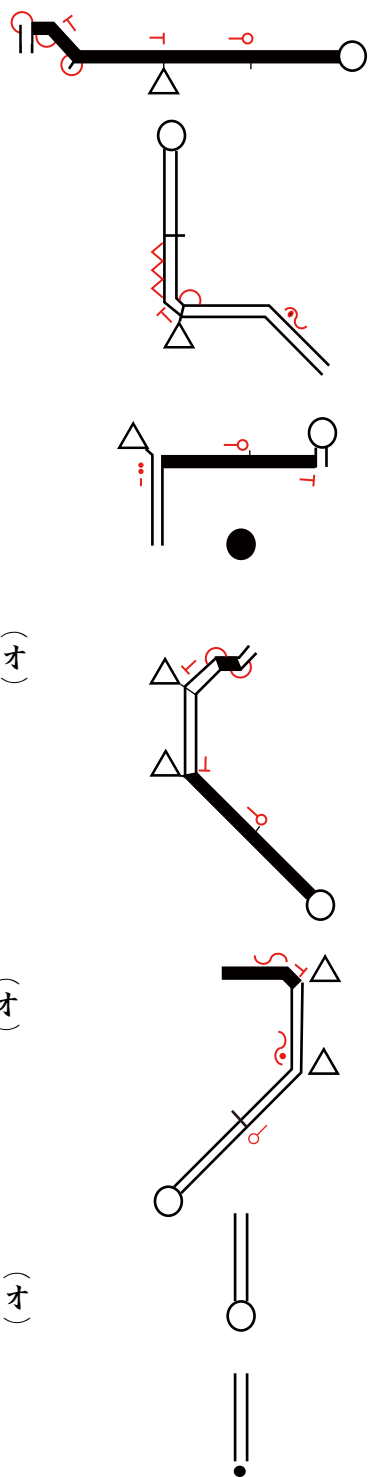

ぶつ も オ うす ど うじょ うじ

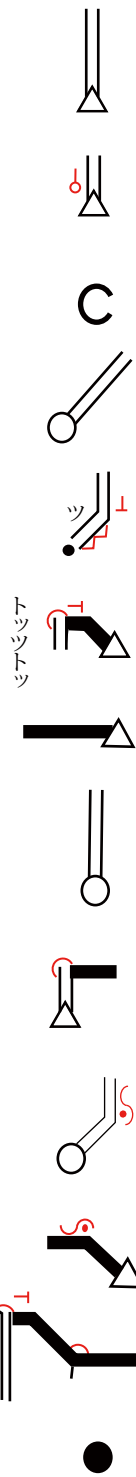

ひょう (オ) しをそ オろえ か ね

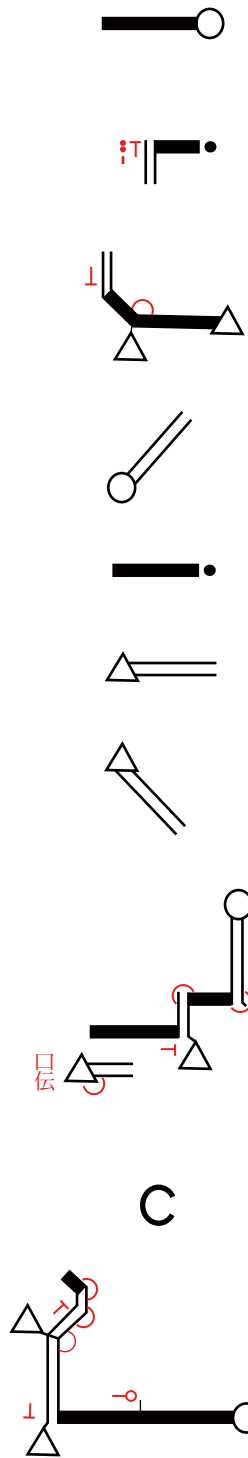

を う つ な り

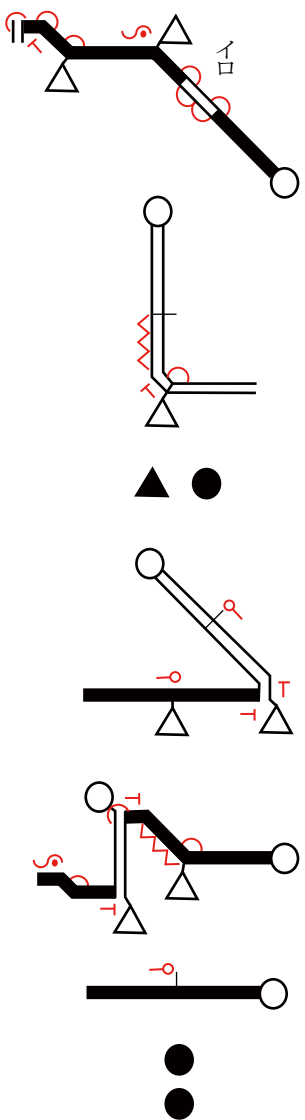

踊りはね念仏もうす道場寺 拍子をそろえかねを打つなり

第七十九番 高照院こうしょういん (天皇寺)

本尊 十一面観世音菩薩  
 真言 おんまかきやるにやそわか

頭

じゅう  
う  
ら  
く  
の  
う  
き

助

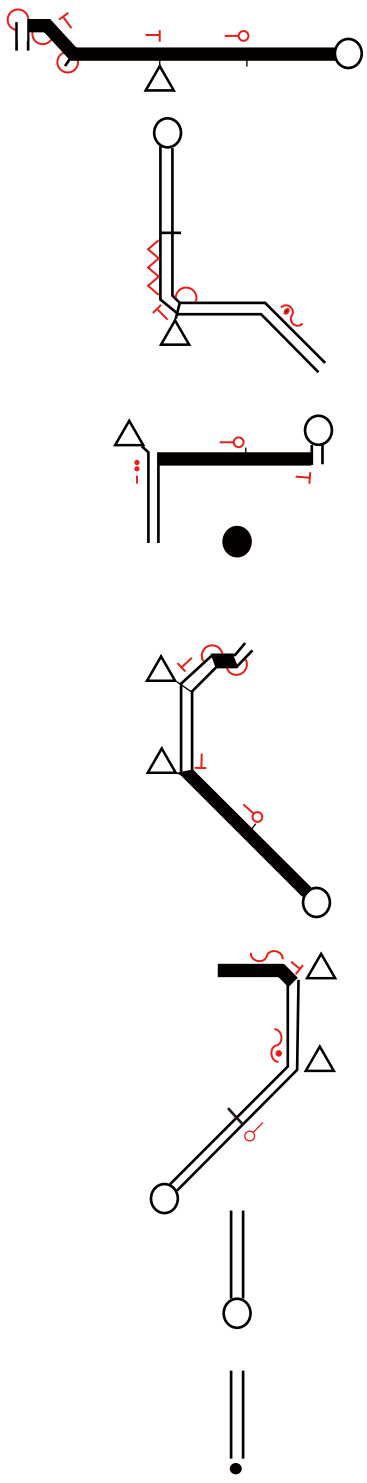

よ  
の  
な  
ア  
か  
を  
た  
ず  
ぬ  
べ  
し

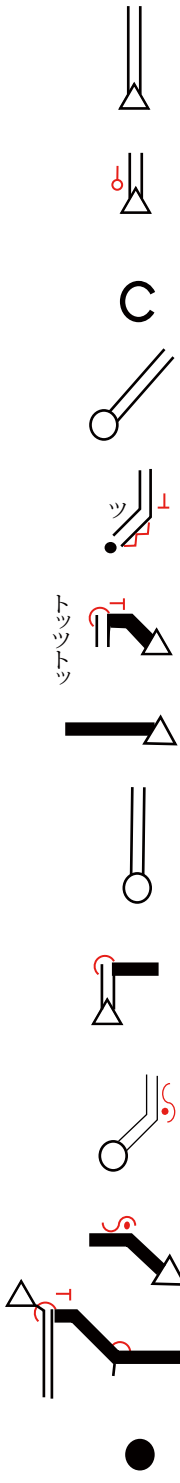

(オ)

て  
ん  
の  
う  
さ  
ア  
え  
も  
さ

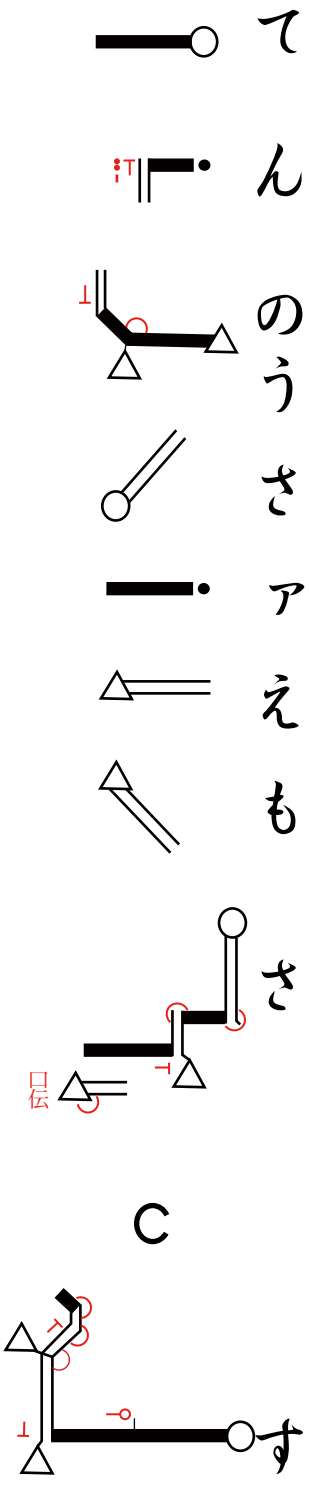

ら  
い  
ぞ  
あ  
る

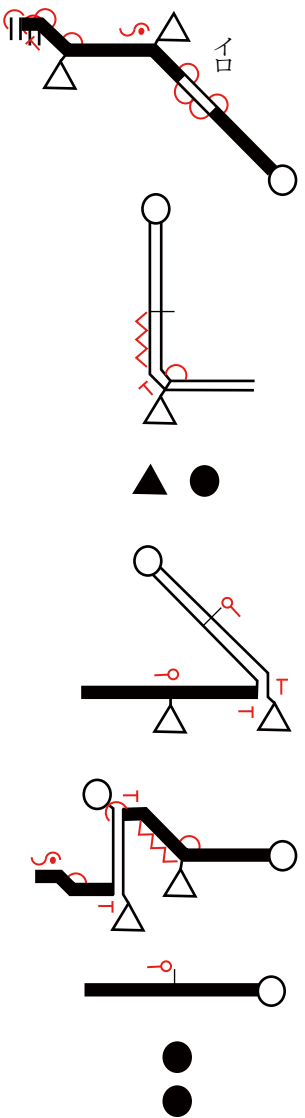

十樂の 浮き世の中をたずぬべし 天皇さえもさすらいぞある

第八十番 国分寺 こくぶんじ

本尊 十一面千手観世音菩薩  
 真言 おんばざらたらまきりく

頭

くに を わ け の や

助

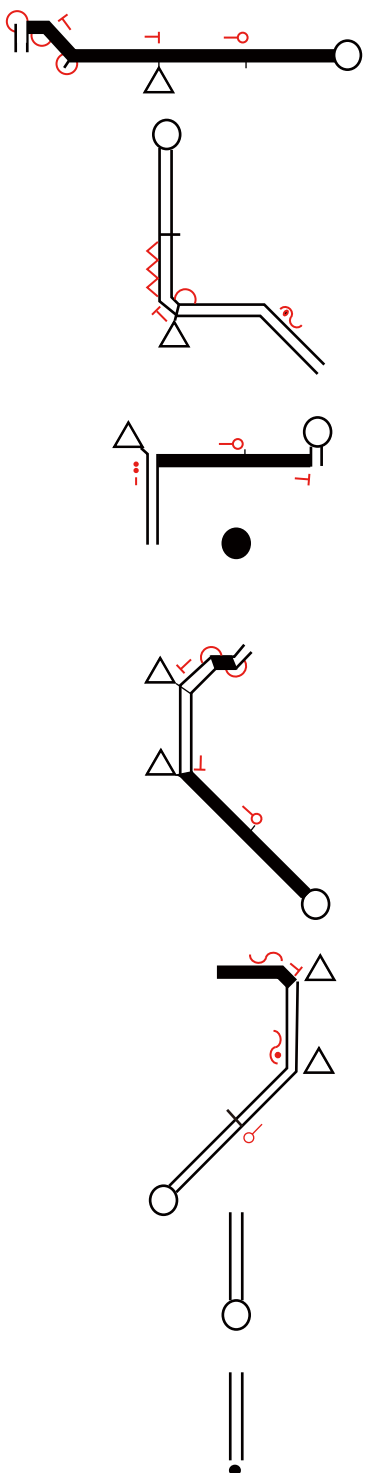

まを し イ の ぎ て ら で ら に

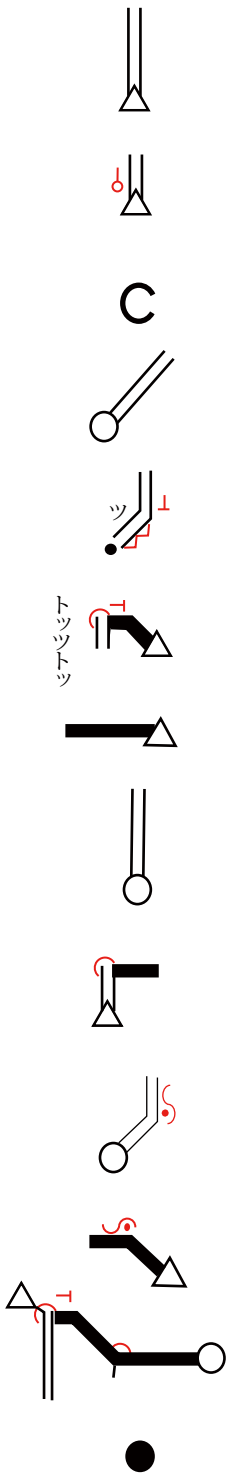

ま い れ る ひ イ と を た す

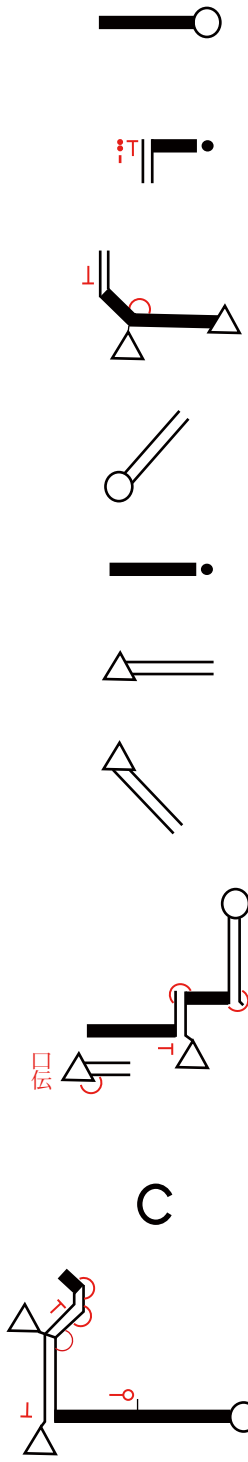

け ま し ま せ

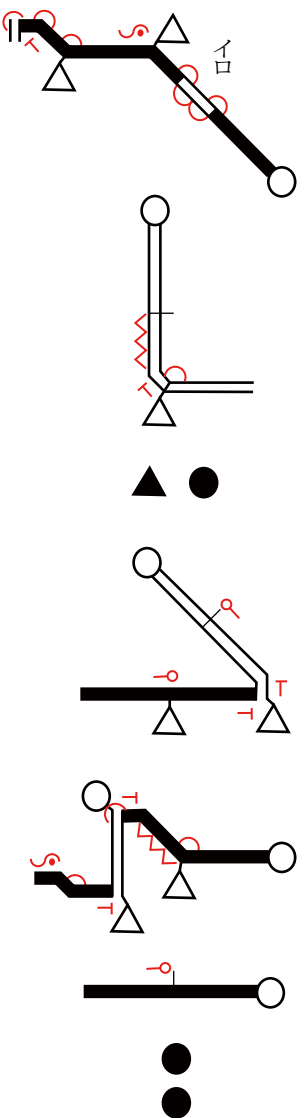

国をわけ野山をしのぎ寺々にまいれる人を助けまさせ

第八十一番

白峯寺 しろみねじ

本尊 千手観世音菩薩  
真言 おんばざらたらまきりく

頭

しも

さ

助

む

く

つ

ゆ

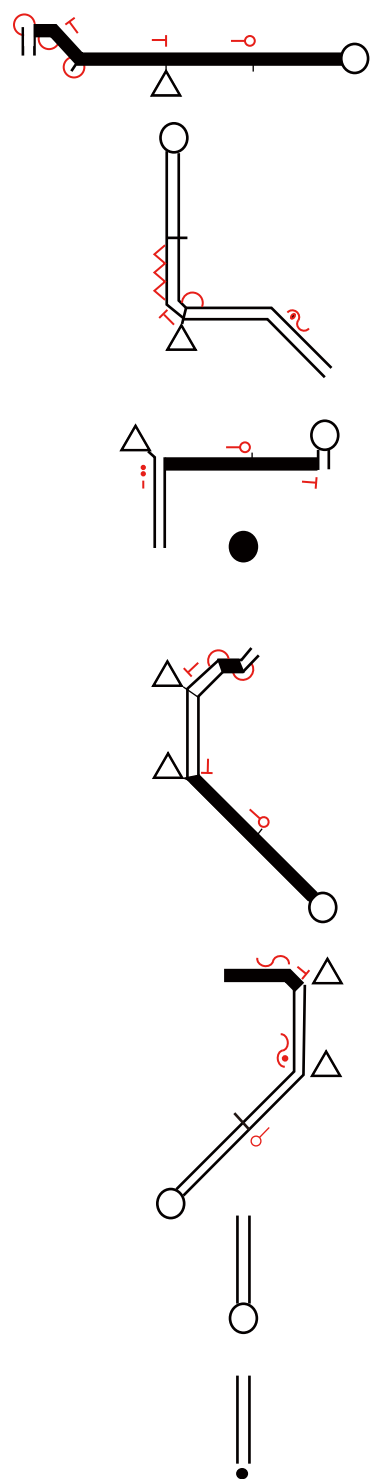

しろ

たア

えの

てら

の

うち



み  
な  
を  
と  
な  
う  
る  
の  
り

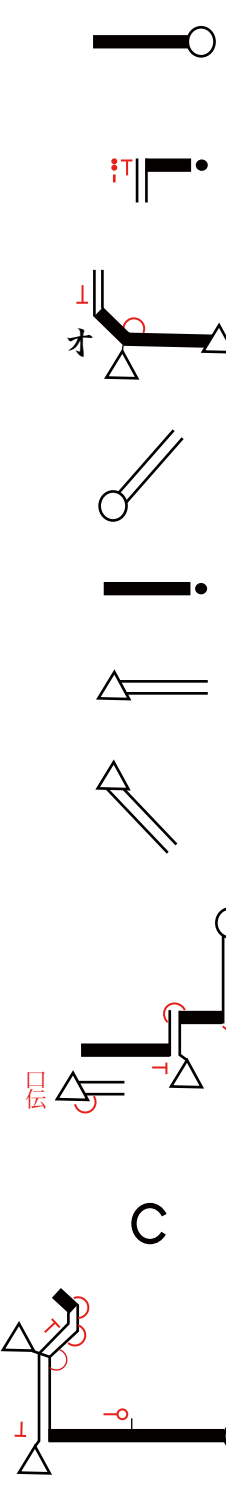

の  
こ  
え  
ご  
え

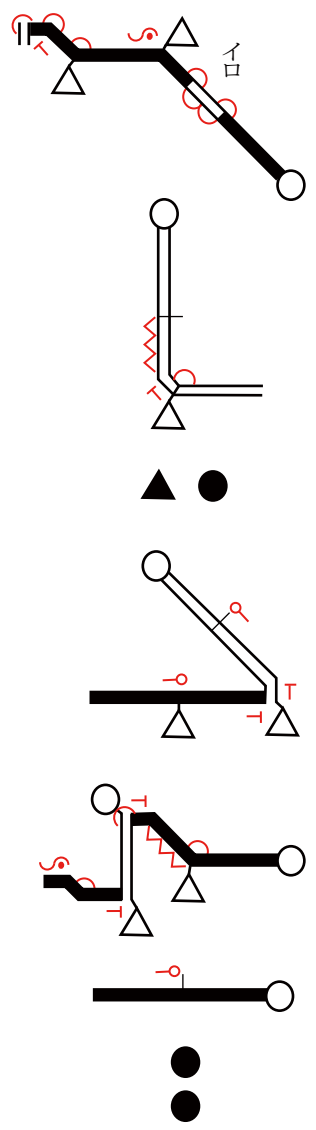

霜寒く露白妙の寺のうち  
み名を唱うる  
法の声々

第八十二番 根香寺 ねごろじ

本尊 千手千眼観世音菩薩  
 真言 おんばざらたらまきりく

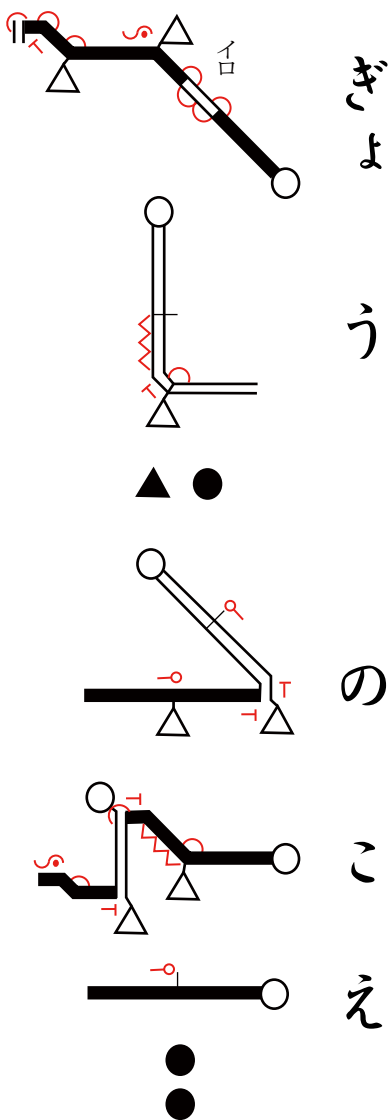
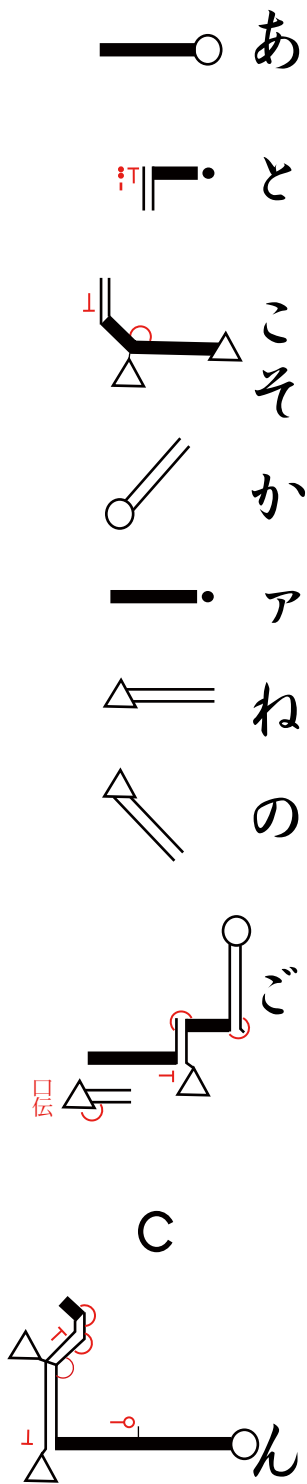
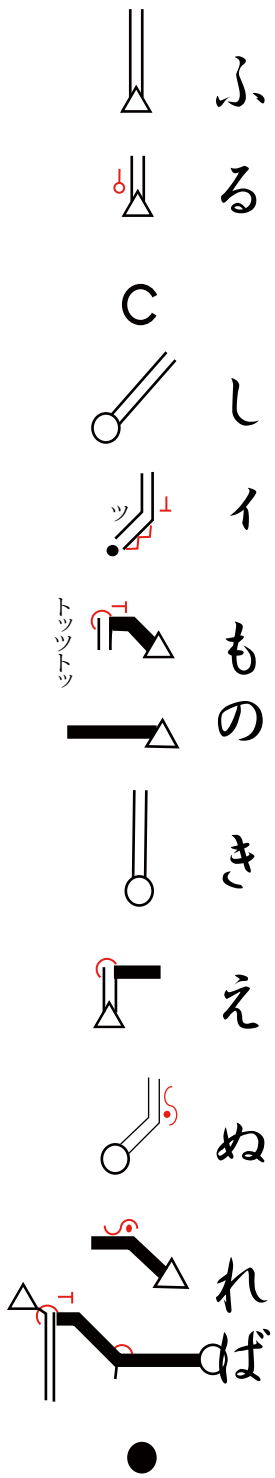
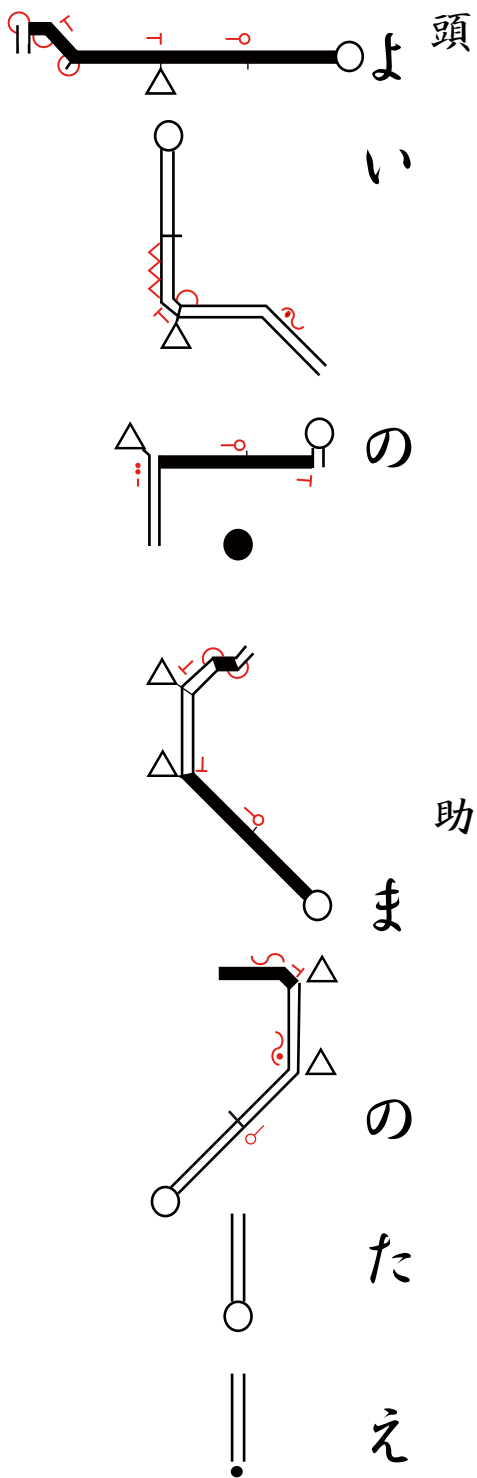

宵の間のたえふる霜の消えぬればあとこそ鐘の勤行の声

第八十三番

いちのみやじ  
一宮寺

本尊 聖観世音菩薩  
真言 おん ありきや そわか

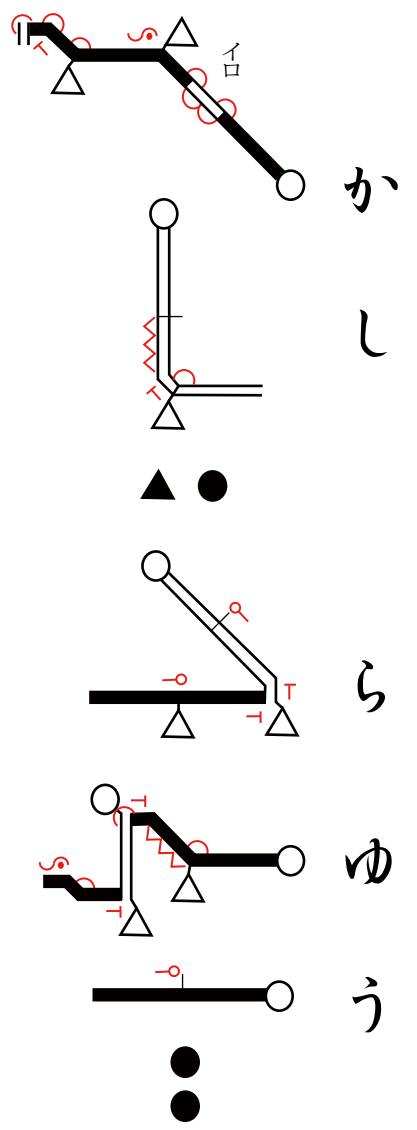
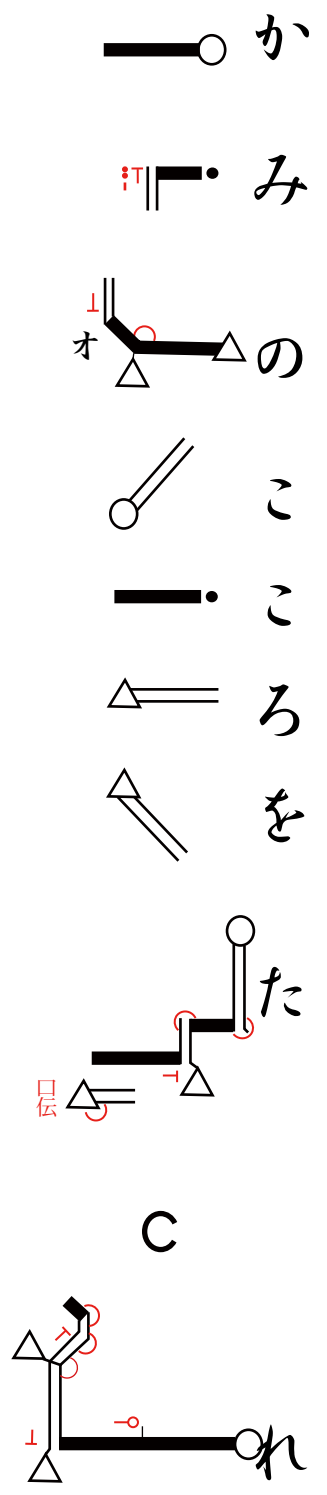
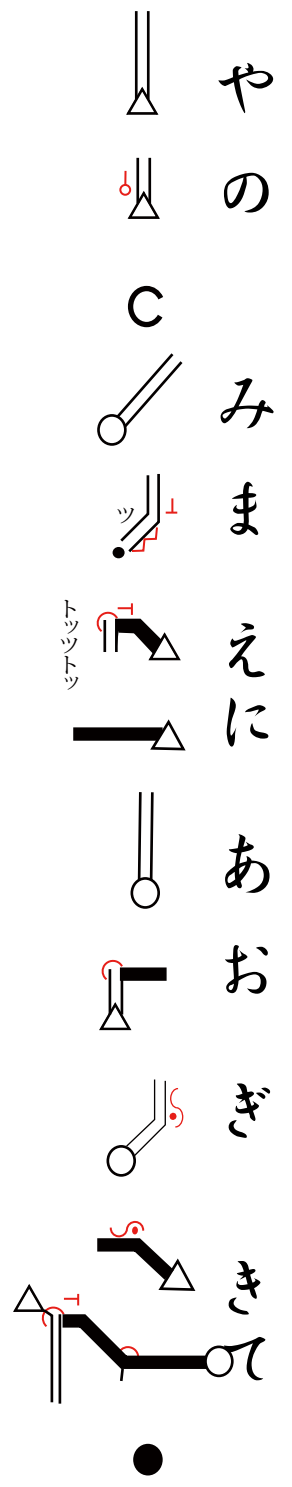
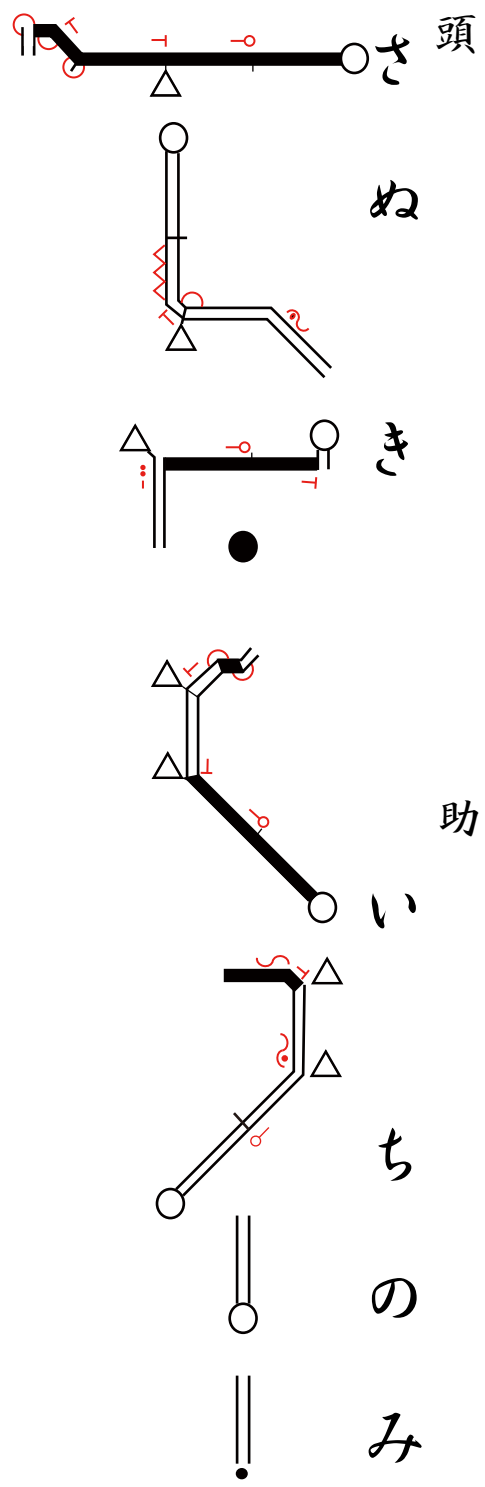

讃岐一宮のみまえに 仰ぎきて 神の心を 誰かしらゆう



第八十四番 屋島寺 やしまじ

本尊 十一面千手観世音菩薩  
 真言 おんばざらたらまきりく

頭

あず さ (オ) ゆみ やし

助

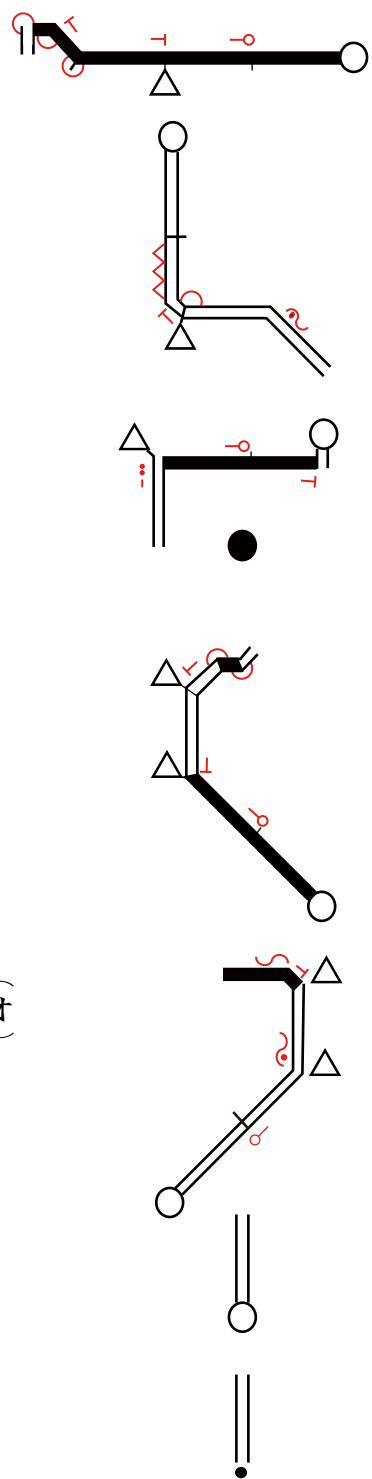

まの み イ やに も う (オ) で つ

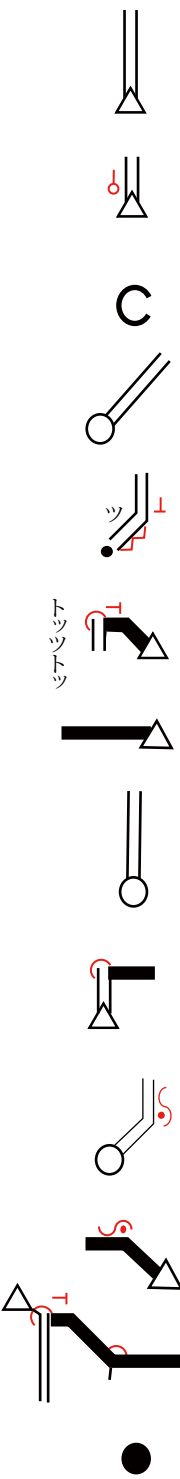

いの りをか ア けて

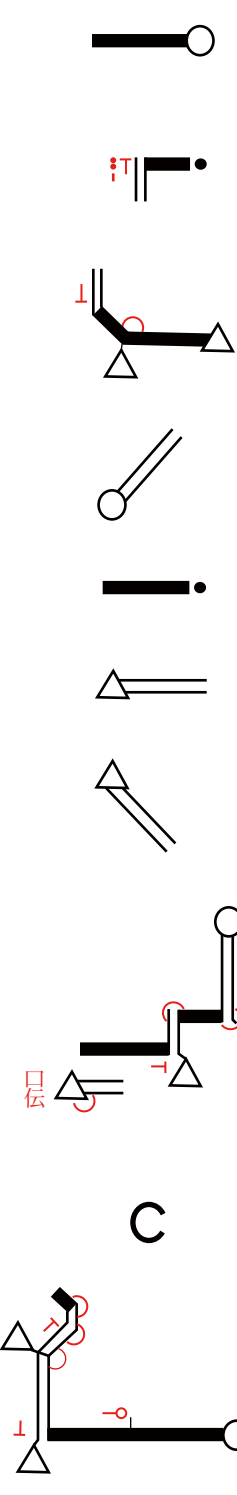

むも の の ふ

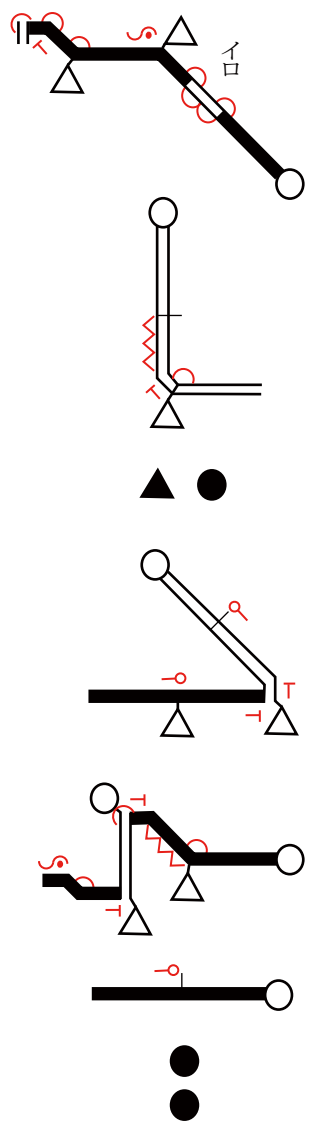

梓ゆみ屋島の宮に詣でつつ祈りをかけて勇むもののふ

第八十五番

八栗寺 やくりじ

本尊 聖観世音菩薩  
真言 おん ありきや そわか

助 (オ)

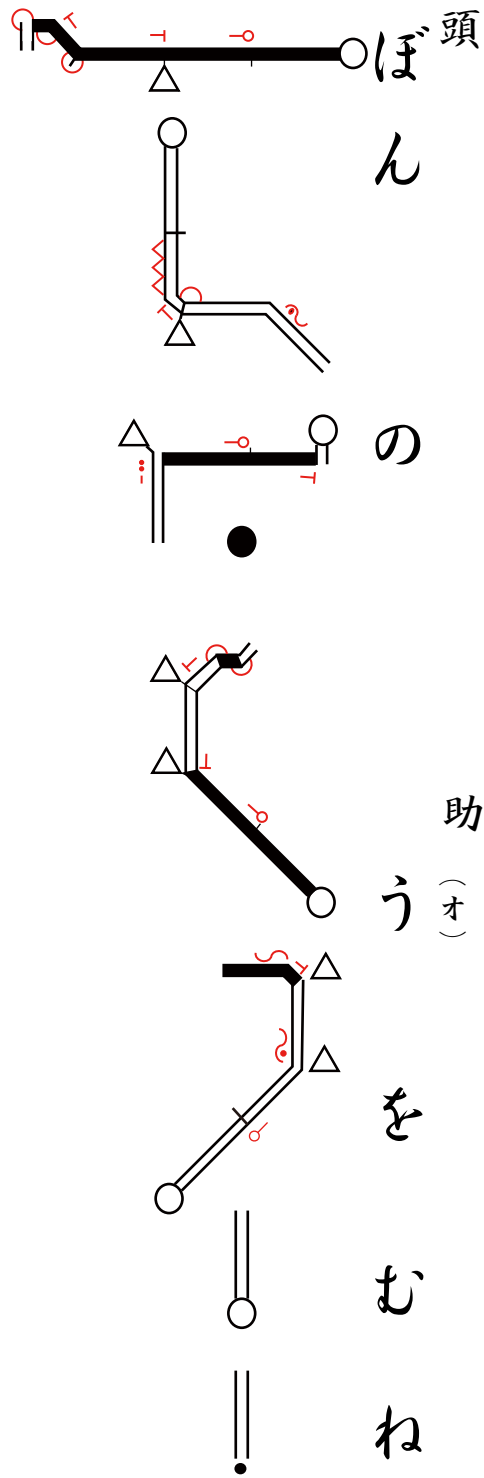

の オ ちか にて や くり を ば

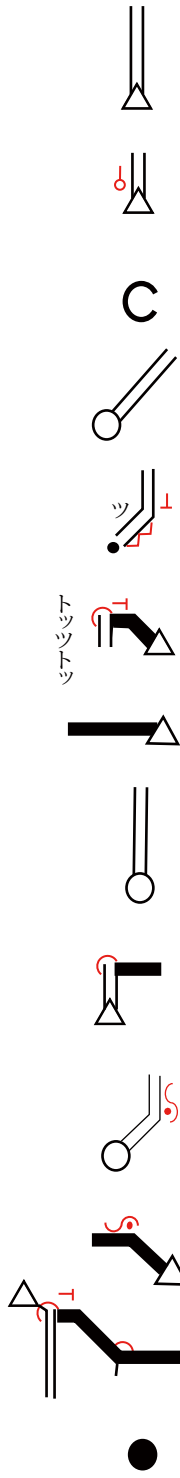

しゆぎようじやな アら で

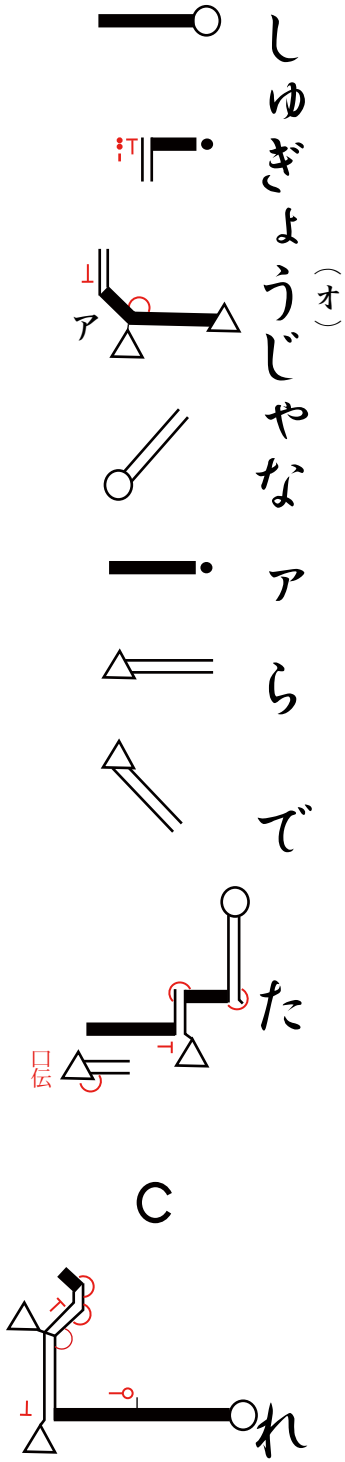

か し る べ き

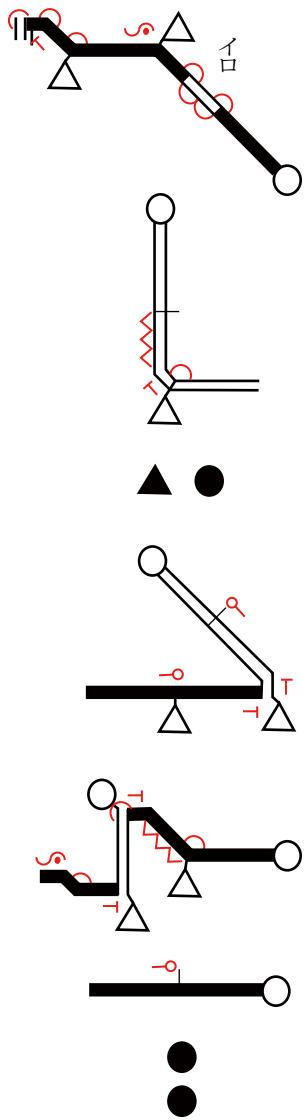

煩惱を胸の智火にて八粟をば修行者ならで誰か知るべき

第八十六番 志度寺

本尊 十一面観世音菩薩  
 真言 おんまかきやろにきやそわか

頭

い

ざ

助

ら

ば

こ

よ

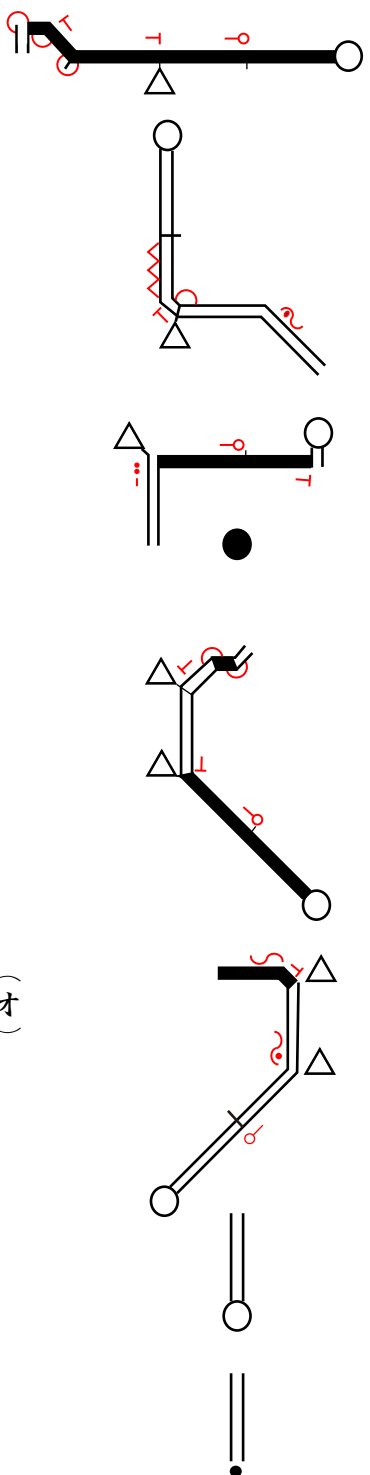

いはこオこにしど(オ)のてら

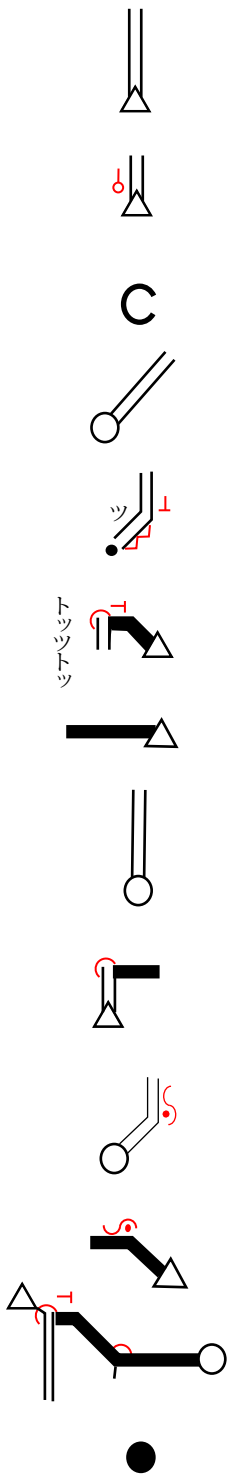

いのりのこオえをみ

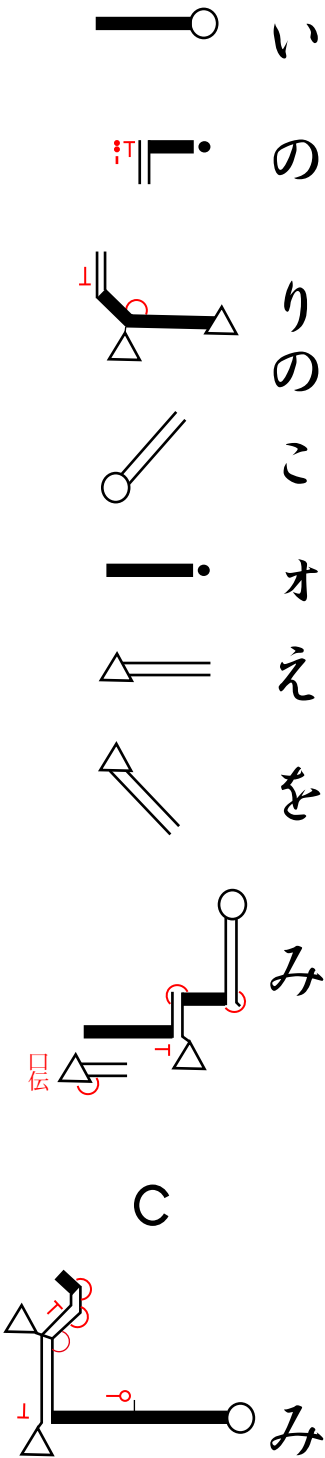

にふれつつ

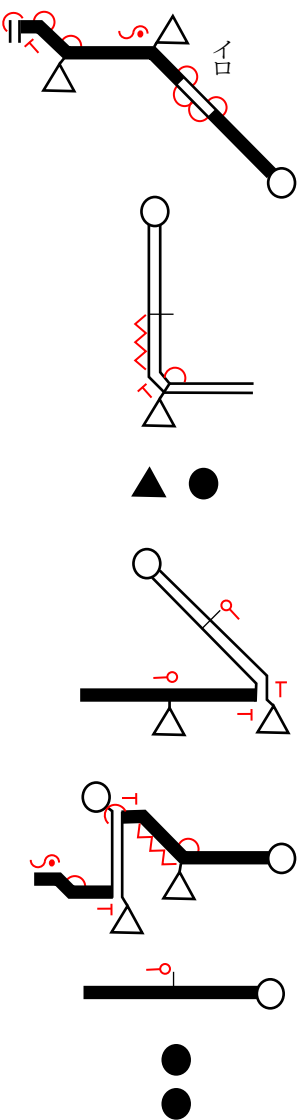

いざさらば 今宵はここに 志度の寺 祈りの声を 耳にふれつつ



第八十八番 大窪寺 おおくぼじ

本尊 薬師如来  
真言 おんころころせんたりまとうぎそわか

頭

助

なむやなくししよびよ

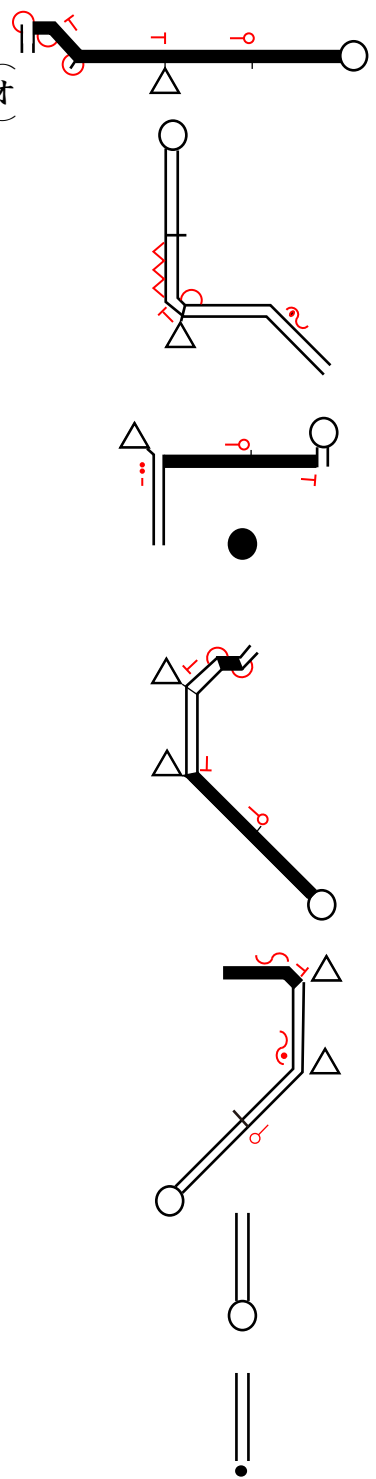

う(オ)オななかれとねがいつつつ

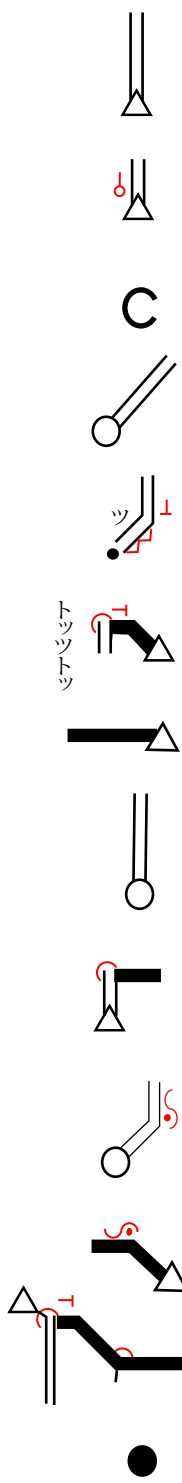

まいられるひいとほはお

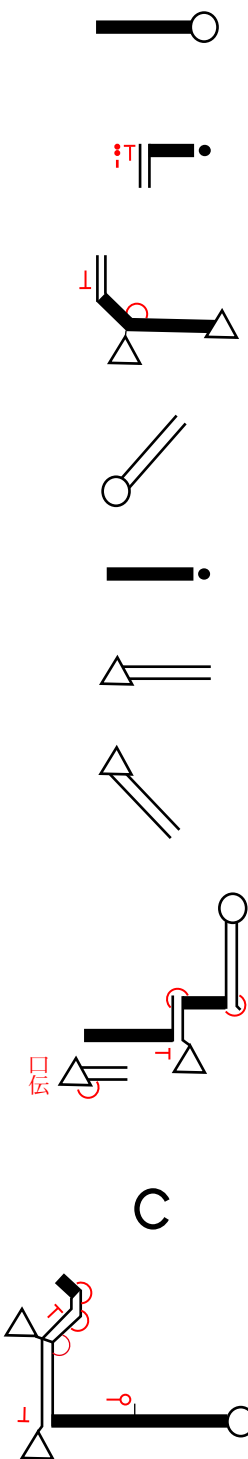

くぼのてら

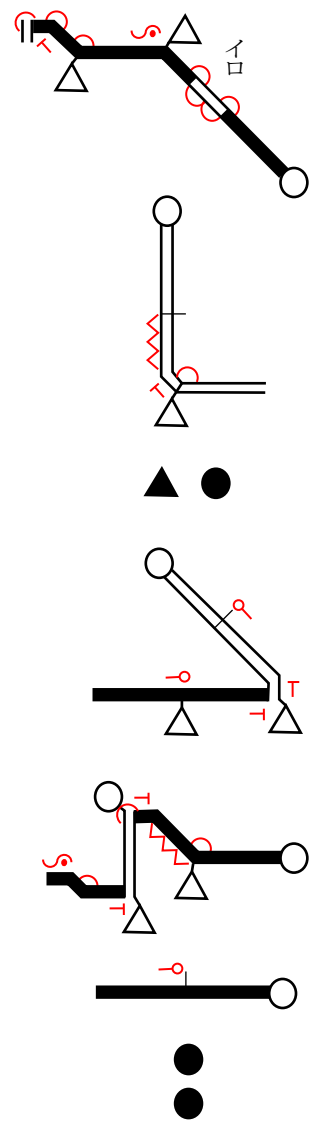

南無薬師 諸病なかれと願いつつ 詣れる人は大窪の寺

高野山 奥之院 おくのいん

御宝号  
詠題

弘法大師  
南無大師遍照金剛  
唱え奉る高祖弘法大師第一番の御詠歌に

頭

助

ありがたまたか

ののやアまのいわか  
げに

だ  
い  
しは  
い  
イ  
ま  
だ  
お  
わ

しますなる

有り難や高野の山の岩蔭に大師はいまだ在しますなる